

Classic Cantabile KH-238 Kopfhörer HiFi dynamisch

ArtNr.: 00016331



Bedienungsanleitung

Version: 10.2024

Vielen Dank, dass Sie sich für dieses Produkt entschieden haben. Um sicherzustellen, dass Sie mit dem Classic Cantabile Kopfhörer voll und ganz zufrieden sind, lesen Sie sorgfältig und verstehen Sie diese Bedienungsanleitung, bevor Sie unser Produkt verwenden. Bewahren Sie diese Bedienungsanleitung an einem sicheren Ort auf. Die Bedienungsanleitung muss an alle nachfolgenden Anwender weitergegeben werden.



Bedienungsanleitung beachten!



WARNUNG

Mit dem Signalwort **WARNUNG** sind die Gefahren gekennzeichnet, die ohne Vorsichtsmaßnahmen zu schweren Verletzungen führen können.



HINWEIS

Mit dem Signalwort **HINWEIS** sind allgemeine Vorsichtsmaßnahmen gekennzeichnet, die im Umgang mit dem Produkt beachtet werden sollen.



HINWEIS

Bilder und Bildschirmdarstellungen in dieser Bedienungsanleitung können vom Erscheinungsbild des tatsächlichen Produkts geringfügig abweichen, solange dies keine negativen Auswirkungen auf die technischen Eigenschaften und Sicherheit des Produkts hat.



HINWEIS

Alle personenbezogenen Formulierungen in dieser Bedienungsanleitung sind geschlechtsneutral zu betrachten.

Diese Bedienungsanleitung gilt für Personen, die von einer für ihre Sicherheit verantwortlichen Person beaufsichtigt oder in die Bedienung des Gerätes eingewiesen wurden und nachgewiesen haben mit dem Gerät umgehen zu können.



WARNUNG

**Kinder sollten beaufsichtigt werden, um sicherzustellen, dass sie nicht mit dem Kopfhörer spielen.
Der Kopfhörer ist kein Spielzeug**

Alle Informationen in dieser Bedienungsanleitung wurden nach bestem Wissen und Gewissen kontrolliert. Weder Autor noch Herausgeber können jedoch für Schäden haftbar gemacht werden, die in Zusammenhang mit der Verwendung dieser Bedienungsanleitung stehen.

Sonstige, in diesem Dokument aufgeführte Produkt-, Marken- und Unternehmensbezeichnungen können die Warenzeichen ihrer jeweiligen Eigentümer sein. Die Einhaltung sämtlicher anwendbarer Urheberrechtsgesetze liegt in der Verantwortung des Anwenders dieses Dokuments.

Detaillierte Sicherheitshinweise:**⚠ HINWEIS**

- Lesen Sie diese Anweisungen und bewahren Sie diese Anleitung auf.
- Beachten Sie alle Warnungen. Befolgen Sie alle Anweisungen.
- Verwenden Sie dieses Gerät nicht im Wasser.
- Reinigen Sie das Gerät nur mit einem trockenen Tuch.
- Legen Sie das Gerät nicht in auf Wärmequellen wie Heizkörpern, Öfen oder andere Geräte, die Wärme erzeugen.
- Achten Sie auf die Lautstärke! Hören mit zu hohem Lautstärkepegel kann Ihr Gehör dauerhaft schädigen.
- Wenden Sie sich bezüglich aller Reparatur- /Wartungsarbeiten an qualifiziertes Servicepersonal. Öffnen Sie das Gerät bzw. das Gehäuse nicht eigenmächtig. Eine Wartung ist erforderlich, wenn das Gerät auf irgendeine Weise beschädigt wurde, z. B. wenn das Kabel beschädigt ist, Flüssigkeit verschüttet wurde oder das Gerät Regen oder Feuchtigkeit ausgesetzt war, nicht ordnungsgemäß funktioniert.

**Beschreibung:****Funktion:**

Der Kopfhörer kann mit jedem Abspielgerät (z.B. CD-Player) als auch Instrument (z.B. E-Drumset, Keyboard oder Piano) verbunden werden. Hierbei ist je nach Buchse lediglich auf den Einsatz der korrekten 3,5 mm Klinke oder der 6,3 mm Klinke des Adapters zu achten.(Adapter liegt bei)

⚠ WARNUNG

Achten Sie auf die Lautstärke! Hören mit zu hohem Lautstärkepegel kann Ihr Gehör dauerhaft schädigen.

Wartung

Ihr Gerät erfordert keine besondere Wartung. Wenden Sie sich jedoch im Falle einer Fehlfunktion an ein zugelassenes Servicecenter oder den Hersteller

Reinigung

Verwenden Sie zur Reinigung ein fusselfreies und nur leicht feuchtes Tuch.

Technische Spezifikationen:

System: dynamische Kopfhörer

Nennimpedanz: 32 Ohm

Lautsprecher: Stereo

Frequenzbereich: 20-20000 Hz

Empfindlichkeit: 110dB SPL

WEEE-Erklärung

(Waste of Electrical and Electronic Equipment)

Ihr Produkt wurde unter Verwendung hochwertiger Materialien und Komponenten entwickelt und hergestellt, die recycelbar und wiederverwendbar sind. Das Symbol bedeutet, dass Ihr Produkt am Ende seiner Lebensdauer vom Hausmüll getrennt entsorgt werden muss.

Entsorgen Sie dieses Gerät bei Ihrer örtlichen Sammelstelle oder Recyclingstelle. Bitte helfen Sie mit, die Umwelt zu schützen, in der wir alle leben.

Alle technischen Daten und Erscheinungsbilder können ohne vorherige Ankündigung geändert werden. Alle Angaben waren zum Zeitpunkt der Drucklegung korrekt. Die Musikhaus Kirstein GmbH übernimmt keine Gewähr für die Richtigkeit oder Vollständigkeit der in diesem Handbuch enthaltenen Beschreibungen, Fotos oder Aussagen. Gedruckte Farben und Spezifikationen können geringfügig vom Produkt abweichen. Produkte der Musikhaus Kirstein GmbH werden nur über autorisierte Händler vertrieben. Distributoren und Händler sind keine Vertreter der Musikhaus Kirstein GmbH und nicht befugt, die Musikhaus Kirstein GmbH in irgendeiner Weise rechtlich zu binden.

Diese Bedienungsanleitung ist urheberrechtlich geschützt. Die Vervielfältigung dieser Bedienungsanleitung, auch auszugsweise, ist nur mit Genehmigung der Musikhaus Kirstein GmbH gestattet. Gleiches gilt für die Vervielfältigung oder das Kopieren von Bildern, auch in geänderter Form.

© 2024

 **KIRSTEIN.de**

Musikhaus Kirstein GmbH

Bernbeurener Str. 11

D-86956 Schongau

info@kirstein.de

www.kirstein.de

Telefon/Phone: +49(0)8861 / 90 94 94 -0



Classic Cantabile KH-238 Headphones HiFi dynamic

Item number: 00016331



User Manual

Version: 10.2024

Thank you for choosing this product.

To ensure that you are fully satisfied with the Classic Cantabile headphones, read this manual carefully and understand these instructions before using our product. Keep these operating instructions in a safe place. The operating instructions must be passed on to all subsequent users.



Please carefully follow the instructions!



WARNING

The signal word **WARNING** indicates the dangers that can lead to serious injuries without precautionary measures.



NOTE

The signal word **NOTE** indicates general precautionary measures that should be observed when handling the product.



NOTE

Images and screen shots in this manual may differ slightly from the appearance of the actual product as long as this has no negative effects on the technical properties and safety of the product.



NOTE

All personal formulations in these operating instructions are to be considered gender-neutral.

These operating instructions apply to persons who have been supervised by a person responsible for their safety or who have been instructed in the operation of the device and have demonstrated that they can handle the device.



WARNING

Children should be supervised to ensure that they do not play with the device.

Do not leave children unattended. The product is not a toy!

All information in this operating manual has been checked to the best of our knowledge and belief. However, neither the author nor the publisher can be held liable for any damage associated with the use of this manual.

Other product, brand and company names mentioned in this document may be the trademarks of their respective owners. Compliance with all applicable copyright laws is the responsibility of the user of this document.

Detailed safety information:**⚠ NOTE**

- Read these instructions. Keep these instructions.
- Heed all warnings. Follow all instructions.
- Do not use this device near water.
- Only clean the device with a dry cloth.
- Do not block any ventilation openings.
- Do not place the device near heat sources such as radiators, stoves or other devices that generate heat.
- Pay attention to the volume! Hearing at a high-volume level can permanently damage your hearing.
- Contact qualified service personnel for all repair / maintenance work. Do not open the device or the housing yourself. Maintenance is required if the device has been damaged in any way, e.g., if the power cord or plug is damaged, liquid has been spilled or objects have fallen into the device, the device has been exposed to rain or moisture, is not working properly or has been dropped.

**Function:**

The headphones can be connected to every playing device (e.g., CD-players) as well as instrument (e.g., E-drumset, keyboard or piano). It is only important to note which jack plug is required for the used device: the 3.5 mm jack or the 6.3 mm jack of the adapter. (Adapter is included in delivery)

⚠ WARNING Pay attention to the volume! Hearing at a high-volume level can permanently damage your hearing.

Maintenance

Your device does not require any special maintenance. However, in the event of a malfunction, contact an approved service center or the manufacturer

Cleaning

Use a lint-free and only slightly damp cloth for cleaning.

Technical specifications:

System: dynamic headphones

Impedance: 32 Ohm

Speakers: Stereo

Frequency range: 20-20000 Hz

Sensitivity: 110dB SPL

WEEE declaration (Waste of Electrical and Electronic Equipment)

Your product has been developed and manufactured using high quality materials and components that are recyclable and reusable. The symbol means that your product must be disposed of separately from household waste at the end of its service life.

Dispose of this device at your local collection or recycling centre, please help protect the environment we all live in.

All technical data and appearances are subject to change without notice. All information was correct at the time of printing. Musikhaus Kirstein GmbH assumes no liability for the correctness or completeness of the descriptions, photos or statements contained in this manual. Printed colours and specifications may differ slightly from the product. Musikhaus Kirstein GmbH products are only sold through authorized dealers. Distributors and dealers are not representatives of Musikhaus Kirstein GmbH and are not authorized to bind Musikhaus Kirstein GmbH legally in any way.

This manual is protected by copyright. Reproduction of these operating instructions, in whole or in part, is only permitted with the approval of Musikhaus Kirstein GmbH. The same applies to the duplication or copying of images, even in modified form.

© 2024

 **KIRSTEIN.de**

Musikhaus Kirstein GmbH

Bernbeurener Str. 11

D-86956 Schongau

info@kirstein.de

www.kirstein.de

Phone: +49(0)8861 / 90 94 94 -0



FUNKEY

DP-88 II Piano numérique

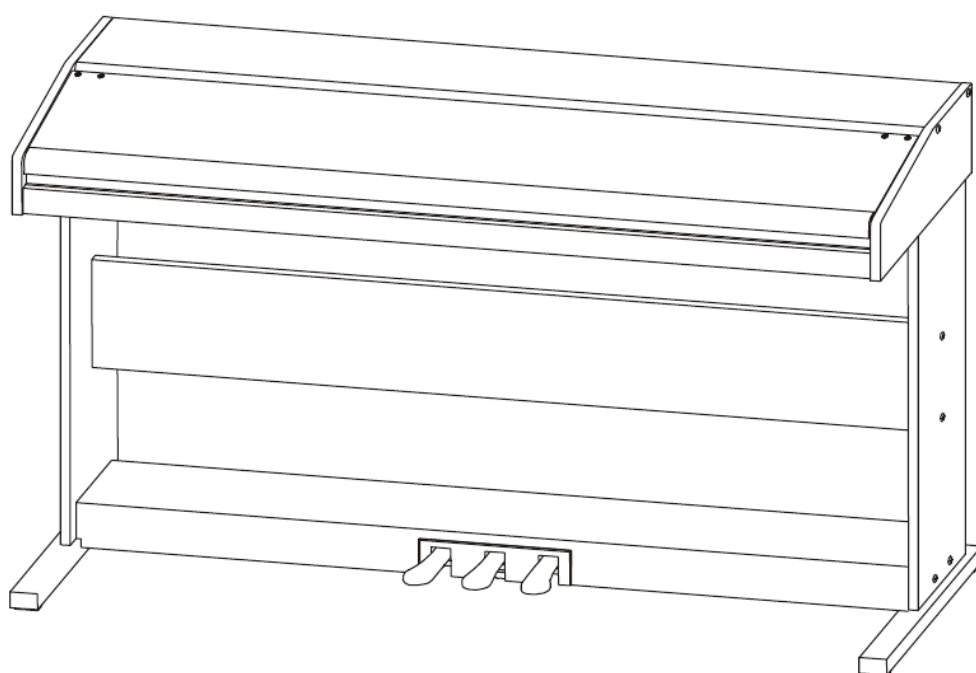

Instructions d'utilisation

Version 05/2020

Introduction

Merci d'avoir choisi le **piano numérique Funkey DP-88 II**.

Nous vous souhaitons beaucoup de plaisir avec votre nouveau piano numérique Funkey DP-88 II.

Veillez lire attentivement ce manuel pour comprendre les fonctions pratiques de la **Pianos numériques Funkey DP-88 II**.

Nous vous recommandons également de conserver ce manuel dans un endroit sûr et facilement accessible pour toute référence future.

Attention !

Avant d'allumer l'appareil pour la première fois et de le mettre en service, lisez
En tout état de cause, les consignes de sécurité doivent être respectées pour éviter les
blessures et les dommages à la
de l'appareil.

Des informations pour votre sécurité

**Veillez lire attentivement la section suivante avant d'utiliser l'instrument !
Veillez conserver ce manuel dans un endroit sûr.**

Alimentation électrique

Veillez brancher le câble d'alimentation fourni (bloc d'alimentation si nécessaire) à une prise de courant avec la tension correcte. Ne branchez pas l'appareil sur une prise de courant dont la tension ne convient pas à l'appareil. Débranchez l'adaptateur secteur lorsque vous n'utilisez pas l'instrument ou pendant un orage.

Connexions

Avant de connecter l'appareil à d'autres appareils, veuillez d'abord éteindre tous les appareils. Cela permettra de protéger les instruments contre les dommages et de prévenir les dysfonctionnements.

Environnement

Veillez ne pas exposer l'appareil aux conditions suivantes afin d'éviter toute déformation,

pour éviter une décoloration ou des dommages plus graves :

la lumière directe du soleil, les températures extrêmes, l'humidité extrême, la poussière ou la saleté, les fortes vibrations ou les chocs, les champs magnétiques

Interférence

Si des postes de radio ou de télévision sont placés à proximité de l'instrument, des interférences peuvent se produire. Si tel est le cas, veuillez placer les unités plus loin les unes des autres.

Nettoyage

Veillez nettoyer l'instrument uniquement avec un chiffon doux et sec. Veuillez ne pas utiliser de diluant pour peinture, de solvants, de liquides de nettoyage ou de chiffons de nettoyage imprégnés de produits chimiques.

Manipulation

Veillez ne pas utiliser une force excessive lorsque vous manipulez les boutons et les interrupteurs et assurez-vous qu'aucun papier, métal ou autre objet ne peut entrer dans l'instrument. Si c'est le cas, débranchez immédiatement l'appareil de l'alimentation électrique et amenez-le à votre revendeur pour inspection. Débranchez toujours toutes les connexions de câbles avant de déplacer l'instrument.

Ouverture de l'appareil

L'appareil ne peut être ouvert qu'à des fins de réparation par des spécialistes autorisés. Veuillez contacter un atelier spécialisé ou le revendeur où vous avez acheté l'appareil.

Table des matières

Éléments d'affichage et de fonctionnement	6
Structure	8
Préparation avant de jouer	10
Alimentation électrique	10
Prise casque.....	10
Connexion des équipements audio	10
Connexion de l'ordinateur	10
Connecter les pédales.....	10
Connecteur USB	10
bouton d'alimentation	11
Ajuster le volume	11
Sélection des voix	11
Sélectionner la voix principale.....	11
Sélectionner la voix secondaire (double voix)	11
Fonction tactile.....	11
Transpose	12
Mode Piano	12
Métronome	12
Accompagnement automatique	12
Mettre en place un accompagnement automatique.....	12
Volume.....	12
Tempo.....	13
Fonction d'accord automatique	13
fonction d'accord à gamme complète	13
Liste d'accords.....	13
Réverbération	14
Chorale	14
Console sonore	14
Fonctions	15
Rétablissement des paramètres d'usine	15
Fonction de mémoire	15
Fonction d'enregistrement	15
Démarrage/arrêt de l'enregistrement.....	16
Reproduction	16
Suppression des enregistrements.....	16
Chansons préenregistrées	16

Reproduction	16
Mode d'apprentissage	17
Lecture MP3	17
Liste des votes	18
Liste des styles	24
listes de chansons.....	27
Déclaration DEEE / élimination	30
Informations sur le fabricant.....	30

Éléments d'affichage et de fonctionnement

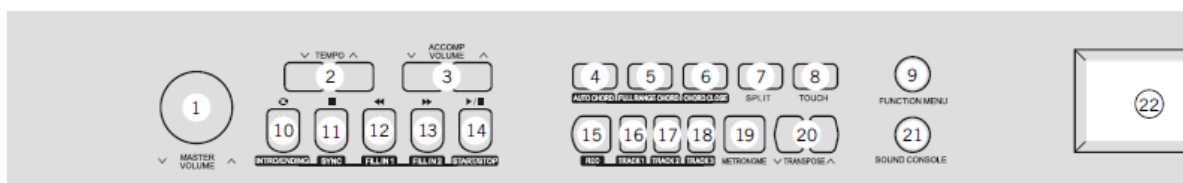

1 Bouton de réglage du volume

Ajuster le volume

2 boutons Tempo

Ajuster la vitesse

3 Volume d'accompagnement

Ajuster le volume d'accompagnement

4 Bouton d'accord automatique

5 Bouton "Full Range Chord

6 Bouton de fermeture d'accord

7 Bouton de fractionnement

8 Bouton tactile

9 Bouton de fonction

Entrez dans le menu des fonctions

En mode chanson :

10

Définir le point de départ/fin d'une boucle continue

11

Pause de la lecture

12

Avance/retour rapide

13

Démarrer ou arrêter la lecture

En mode style :

10 Bouton d'introduction/de fin

Jouer une introduction/fin automatique

11 Bouton de synchronisation

Activer/désactiver la fonction Sync

12 REMPLIR 1

Jouer la variante Fill 1

13 REMPLIR 2

Jouer la variante Fill 2

14 Démarrage/arrêt

Démarrer ou arrêter la lecture de l'accompagnement automatique

15 REC

Démarrer la fonction d'enregistrement

16 PISTE 1

Sélectionnez la piste 1 pour l'enregistrement

17 PISTE 2

Sélectionnez la piste 2 pour l'enregistrement

18 PISTE 3

Sélectionnez la piste 3 pour l'enregistrement

19 Métrologue

Activer/désactiver le métronome

20 Transposer

21 Console sonore

Entrez dans le menu de la console de son

22 Affichage LCD

Écran LCD

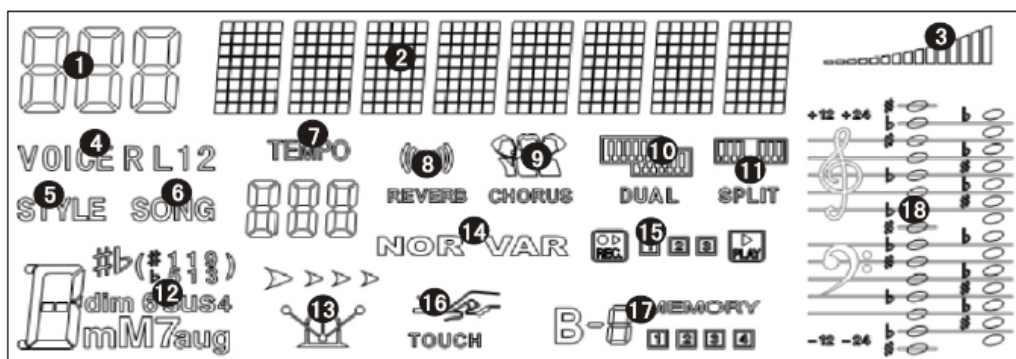

1 Affichage numérique
2 Affichage numérique
3 Volume
4 Sélection des voix
5 Sélection du style
6 chansons

7 Tempo
8 Réverbération
9 Chorale
10 Double voix
11 Fonction de scission
12 Affichage des accords

13 Métronome
14 Remplir 1/ Remplir 2
15 Enregistrement/lecture
16 Toucher
17 Fonction de mémoire
18 Affichage à l'échelle

Panneau de droite

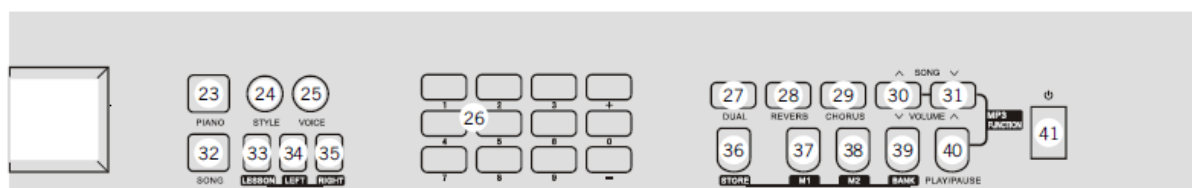

23 Piano
 Activer/désactiver le mode performance
24 Style
 Passer d'un style à l'autre
25 Voix
 Passer d'une voix à l'autre
26 Champ de numérotation
 Utilisez cette fonction pour ajuster les paramètres
27 Double
 Activer/désactiver le mode double
28 Réverbération
29 Chorale
30 Chanson ^ Volume v
31 Chanson v Volume ^
 Passez à la chanson MP3 précédente/suivante. Appuyez sur le bouton et maintenez-le enfoncé pour régler le volume.

33 Leçon
 Activer le mode d'apprentissage
34 Gauche
 Sélectionnez la voix de gauche en mode apprentissage
35 Droit
 Sélectionnez la voix de droite en mode apprentissage
36 Magasin
 Sauvegarder les paramètres actuels (sur M1 ou M2)
37 M1
 Rappeler les paramètres de la banque de mémoire M1
38 M2
 Rappeler les paramètres de la banque de mémoire M2
39 Banque
 Changer la banque de mémoire
40 Play/Pause

32 Chanson

Passer en mode chanson

Pause ou reprise de la lecture de fichiers MP3

41 Pouvoir

Allumez ou éteignez votre appareil

Panneau arrière

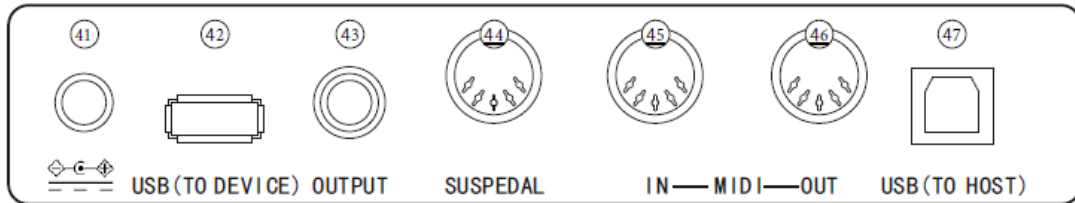

41 Connexion électrique

Branchez le bloc d'alimentation ici

42 Connexion USB

43 Sortie de la prise jack

44 Connexion à la pédale

45 MIDI IN

46 MIDI OUT

47 Port MIDI USB

La **connexion du casque est** située sous la forme d'une prise jack unique à gauche en bas de l'instrument.

Structure

Contenu du carton

①		TA4*12Schrauben	12stk
②		M6*50Schrauben	12stk
③		M6*20Schrauben	4stk
④		Hammermuttern	8stk
⑤		Winkelverbinder	
⑥		Plastikabdeckung für M6 Schrauben	

Assemblée

1. Utilisez les 12 vis TA4 (1) pour fixer les 4 connecteurs d'angle (5) aux pieds gauche et droit.
2. Fixez 8 écrous marteaux (4) dans les trous correspondants des pieds gauche et droit.
3. Utilisez 4 vis M6x50 (2) pour relier les pieds du support aux pieds du sol.
4. Fixer le mur arrière avec les pieds à l'aide de 4 vis M6x50 (2)
5. Fixez le boîtier de pédale aux pieds à l'aide de 4 vis M6x50 et dévissez la vis en plastique sous le boîtier de pédale jusqu'au sol.
6. Vous pouvez maintenant placer le piano sur le support et le fixer avec les vis M6x20 (3).

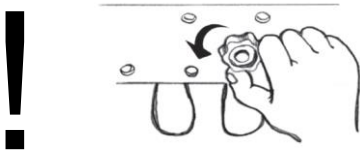
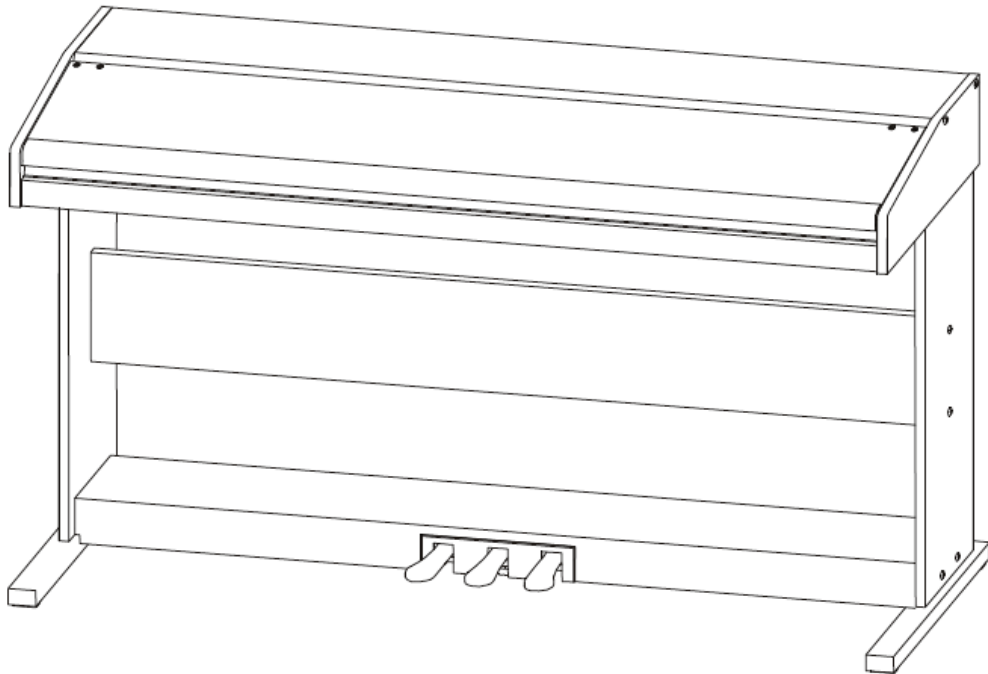
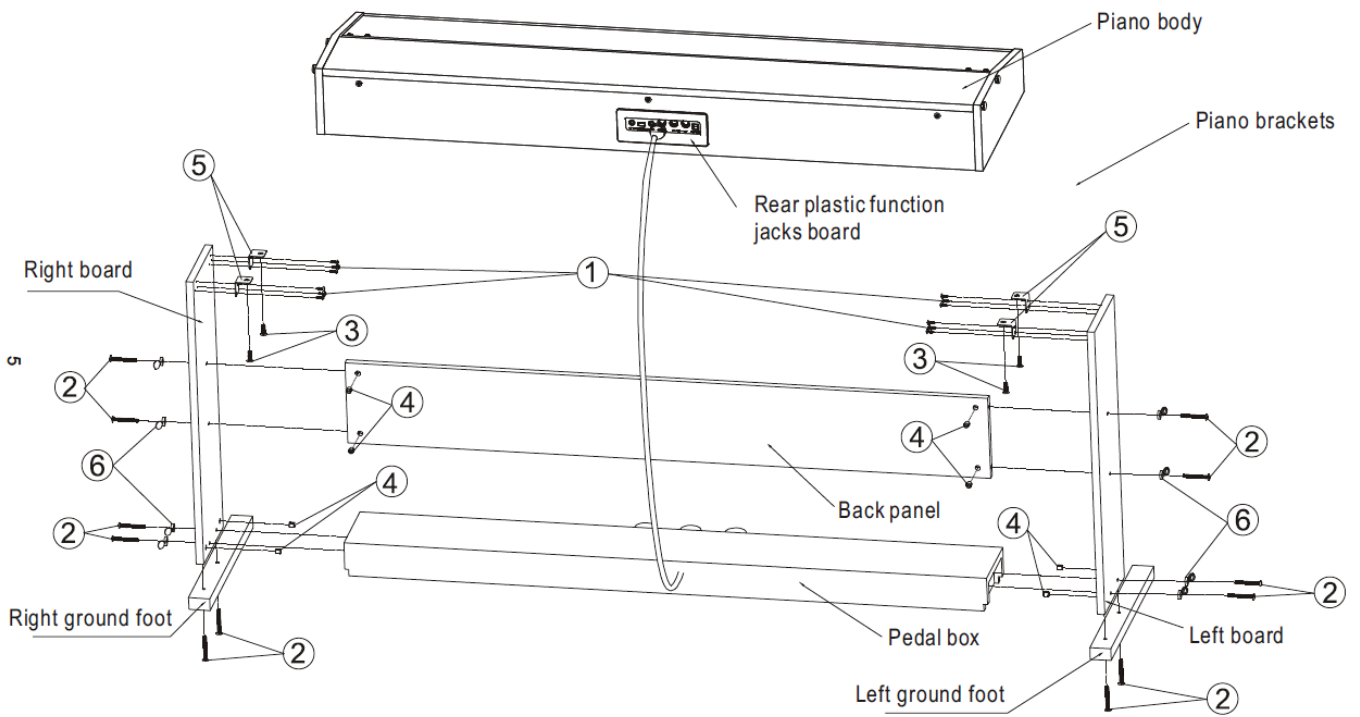

Préparation avant de jouer

Alimentation électrique

1. Branchez l'adaptateur secteur dans la prise du piano et dans votre prise murale.
2. Allumez le piano à l'aide de la touche POWER.

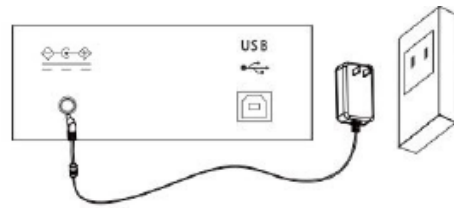

Utilisez uniquement le bloc d'alimentation fourni, sinon des dommages peuvent survenir en raison des différences de tension.

Prise casque

Branchez un casque avec une fiche de 6,35 mm à la prise correspondante sur le côté inférieur gauche. Ces écouteurs peuvent être utilisés pour la surveillance personnelle ou lorsque vous voulez vous entraîner sans déranger les autres, par exemple la nuit.

Connexion des équipements audio

Il est également possible de connecter des haut-parleurs externes à votre piano pour une meilleure expérience sonore.

Connexion de l'ordinateur

Le piano est équipé d'un port USB qui lui permet d'être connecté directement à un PC et d'échanger des signaux MIDI.

1. Connectez le piano à l'ordinateur.
2. Pour utiliser le piano comme dispositif MIDI, vous devez lancer le logiciel MIDI sur votre ordinateur et régler l'entrée/sortie sur le dispositif USB.
3. Pour utiliser le piano comme appareil audio, connectez le piano au PC et passez ensuite l'appareil audio de l'ordinateur au piano.

Connecter les pédales

1. Pédale de sustain (pédale de droite)

En appuyant sur cette pédale, les notes sonnent même si vous n'appuyez pas du tout dessus.

2. Pédale Sostenuto (pédale du milieu)

Si vous appuyez sur la pédale sostenuto tout en maintenant les touches enfoncées, les notes seront maintenues tant que vous relâchez la pédale. Les notes qui sont jouées par la suite ne sont pas tenues, mais sont jouées normalement. Par exemple, vous pouvez soutenir un accord et jouer d'autres notes en staccato.

3. Pédale douce (pédale gauche)

Cette pédale réduit le volume et modifie légèrement le timbre des notes jouées.

Connecteur USB

Grâce à la connexion USB, vous pouvez lire très facilement des fichiers MP3.

bouton d'alimentation

Utilisez cette fonction pour allumer ou éteindre votre appareil.

Ajuster le volume

Tournez ce cadran pour régler le volume.

Sélection des voix

Ce piano a la capacité de sonner comme un piano droit/à queue acoustique de haute qualité et en même temps de sonner comme d'autres instruments tels que la batterie.

Sélectionner la voix principale

1. Appuyez sur TONE. L'écran affiche maintenant R1.
2. Utilisez les touches + / - pour sélectionner la voix souhaitée.

Sélectionner la voix secondaire (double voix)

1. Appuyez sur DUAL pour activer la fonction. L'écran affiche maintenant R2.
2. Utilisez les touches + / - pour sélectionner la voix souhaitée.
3. Maintenant, on dirait que deux instruments jouent en même temps.
4. Appuyez à nouveau sur DUAL pour désactiver la fonction.



DUAL



Fonction tactile

Cette fonction détermine dans quelle mesure votre toucher peut affecter le volume du son influencé. Quatre options de réglage sont disponibles, afin que vous puissiez ajuster la vitesse en fonction du type de son, de la chanson ou de vos propres préférences.

Off : dans ce réglage, toutes les notes sonnent de la même façon, quelle que soit la force ou la douceur de votre jeu.

Doux : les sons sont relativement forts, même si vous jouez doucement.

Normal : Dans ce réglage, le piano sonne comme un piano normal.

Dur : il faut jouer très dur pour obtenir un volume maximum portée.



TOUCH

Appuyez sur TOUCH pour activer la fonction. Pour sélectionner le mode, appuyez plusieurs fois sur TOUCH.



TOUCH

Transpose

Cette fonction vous permet de modifier la hauteur du piano par pas de demi-tons afin de l'adapter à d'autres instruments ou chanteurs. Vous pouvez facilement changer de touche sans avoir à ajuster votre doigté. Par exemple, si vous sélectionnez Transpose F, un F sonnera lorsque vous jouerez un C. En d'autres termes : vous pouvez jouer la pièce en do majeur et l'entendre transposée en fa majeur.

1. Appuyez sur Transpose v / Transpose ^ pour activer le mode.
2. Modifiez la valeur avec v / ^ (-012 - +012).
3. La valeur par défaut est ici 000.



Mode Piano

Appuyez sur PIANO pour activer le mode.



Métronome

Si vous ne vous sentez pas encore en confiance, vous pouvez activer le métronome pour apprendre à garder le rythme.

Appuyez sur METRONOM pour l'activer/désactiver.



Accompagnement automatique

Votre instrument dispose de plusieurs accompagnements que vous pouvez utiliser pour compléter celui que vous jouez avec un orchestre complet en tant qu'accompagnateur. Lorsque cette fonction est activée, l'accompagnateur automatique crée des notes correspondantes en fonction des accords et des notes que vous jouez dans la zone indiquée ci-dessous. Le reste du piano est toujours disponible pour un jeu normal sans accompagnement.

Mettre en place un accompagnement automatique

1. Appuyez sur STYLE pour entrer dans le mode de style.
2. Sélectionnez le mode d'accompagnement à l'aide de + / -.
3. Appuyez sur START/STOP pour lancer la lecture.

Remarque : en plus des différents styles, votre piano a une fonction d'introduction ou de fin et deux fonctions de remplissage différentes.

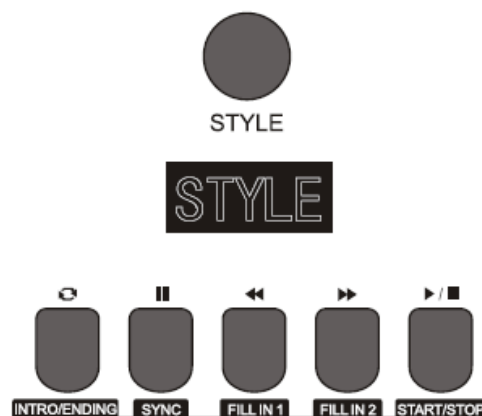

Volume

Ajustez le volume à l'aide des boutons ACCOMP VOLUME ^ / v.



Tempo

Chaque style a son propre tempo, que vous pouvez ajuster à tout moment. Pour ce faire, appuyez sur les boutons TEMPO ^/v

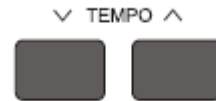

Fonction d'accord automatique

Après avoir appuyé sur AUTO CHORD, le piano joue des accords correspondant aux notes que vous jouez (seule la main gauche est concernée).



fonction d'accord à gamme complète

Après avoir appuyé sur AUTO CHORD, le piano joue des accords correspondant aux notes que vous jouez (les deux mains sont affectées).

Liste d'accords

Original name	Abbr.	Normal pronunciation
MAJOR	M	1-3-5
MAJOR SIXTH	M6	1-3-5-6
MAJOR SEVENTH	M7	1-3-(5)-7
MAJOR SEVENTH SHARP ELEVENTH	M7#11	1-(2)3# 4-(5)-7
MAJOR ADD NINTH	Madd9	1-2-3-5
MAJOR NINTH	M9	1-2-3-(5)-7
MAJOR SIXTH ADD NINTH	69	1-2-3-(5)-6
AUGMENTED	aug	1-3-#5
MINOR	m	1 ^b 3-5
MINOR SIXTH	m6	1 ^b 3-5-6
MINOR SEVENTH	m7	1- ^b 3-(5)-7
MINOR SEVENTH FLATTED FIFTH	m7 ^b 5	1-3-5-7
MINOR ADD NINTH	madd9	1-2-3-5
MINOR ADD NINTH	m9	1-2-3-5
MINOR MAJOR ELEVENTH	m11	1-3-(5)-7
MINOR MAJOR SEVENTH	mM7	1- ^b 3-(5)-7
MINOR MAJOR NINTH	mM9	1-2-3-(5)-7
DIMINISHED	dim	1-3-5
DIMINISHED SEVENTH	dim7	1-3-5-6
SEVENTH	7	1-3(5)-7
SEVENTH SUSLEND FOURTH	7sus4	1-4-5-7
SEVENTH NINTH	79	1-2-3-(5)-7
SEVENTH SHARP ELEVENTH	7#11	1-(2)3-#4-(5)- ^b 7
SEVENTH THIRTEENTH	713	1-3-(5)-7 / 2-3-5-6-7

Original name	Abbr.	Normal pronunciation
SEVENTH FLATTED NINTH	7 ^b 9	1-2-3-(5)-7
SEVENTH FLATTED THIRTEENTH	7 ^b 13	1-3-5-6-7
SEVENTH SHARP NINTH	7 [#] 9	(1)- [#] 2-3-(5)-7
MAJOR SEVENTH AUGMENTED	M7 ^{aug}	1-3 [#] -5-7
SEVENTH AUGMENTED	7 ^{aug}	(1)-3- [#] 5-7
SUSPENED FOURTH	sus4	1-4-5
ONE PLUS TWO PLUS FIVE	1+2+5	1-2-5

Réverbération

La fonction de réverbération peut être activée/désactivée en appuyant sur le bouton REVERB.



Chorale

La fonction Chorus peut être activée/désactivée en appuyant sur le bouton CHORUS.



Console sonore

Ici, vous pouvez régler les volumes de chaque instrument dans les chansons préprogrammées (par exemple, le volume de la main gauche ou le volume de la basse).

1. Appuyez sur SOUND CONSOLE et ajustez les paramètres à l'aide de +/-.



Adjustment content	LCD display	Adjustment range
Percussion music track volume	XXX Rhythm	0 - 127
Bass track volume	XXX Bass	0 - 127
Hamony track volume	XXX Chord	0 - 127
Phrase track volume	XXX Phrase	0 - 127
left hand track volume	XXX Lower	0 - 127
Right hand track volume	XXX Upper	0 - 127

Fonctions

Dans le menu des fonctions, vous pouvez ajuster les paramètres individuels des fonctions et ainsi les personnaliser. Cela se fait avec les touches + / - du piano.

1. Appuyez sur FUNCTION MENU pour entrer dans le menu.
2. Sélectionnez la ligne souhaitée à l'aide de MENU FONCTION + ou MENU FONCTION -.
3. Maintenant, la valeur peut être modifiée en utilisant + / -.



Serial no.	Adjustment content	LCD Display	Adjustment range	Presetting value
1	Tune	XXX Tune	-50 ~ +50	000
2	Keyboard split	XXX KeySplit	1 ~ 88	034
3	Beat type	XXX BeatType	0, 2 ~ 9	004
4	Metronome volume	XXX MetroVol	0~127	080
5	Reverb depth	XXX Revb Lev	0~127	050
6	Chorus depth	XXX Chor Lev	0~127	000
7	MIDI Receiving	XXX Midi In	1 ~ 16, ALL	ALL
8	MIDI Sending	XXX Midi Out	1 ~ 16	001

Rétablissement des paramètres d'usine

Appuyez sur + / - lorsque l'appareil est éteint pour le remettre aux réglages d'usine. Alors, allumez le courant. L'unité effacera alors toutes les données.

Fonction de mémoire

L'appareil dispose d'une fonction de mémoire qui permet d'enregistrer certains réglages et donc de les rappeler rapidement. Deux emplacements de mémoire et quatre banques de mémoire sont disponibles à cet effet. Vous disposez d'un total de 8 options de mémoire.

1. Appuyez sur STORE, puis sur M1 ou M2 pour sélectionner l'emplacement de la mémoire.
2. Pour modifier la banque de mémoire, appuyez sur BANK.
3. Maintenez les touches STORE et M1 enfoncées pour effacer tous les emplacements de mémoire et les banques.



Fonction d'enregistrement

Cette fonction vous permet d'enregistrer vos propres chansons et de les lire à tout moment. Le piano a trois pistes.

Dans ce cas, TRACK1 est destiné à l'enregistrement de la fonction d'accompagnement. TRACK2 et TRACK3 peuvent être utilisés pour enregistrer deux pistes mélodiques distinctes (par exemple, main gauche et main droite).

Démarrage/arrêt de l'enregistrement

1. Appuyez deux fois sur RECORD. Quatre flèches clignotent alors sous l'indication du tempo à l'écran, indiquant que l'instrument est prêt à enregistrer. L'écran affiche RecSong1. Appuyez sur +/- si vous souhaitez sélectionner un autre emplacement de mémoire utilisateur.
2. Sélectionnez la voix, le style et le tempo désirés et appuyez sur la PISTE 1, la PISTE 2 ou la PISTE 3, puis appuyez sur le bouton PISTE pour modifier le statut de chaque piste d'enregistrement. Affichage clignotant -> Prêt à enregistrer, affichage allumé pour les données musicales déjà enregistrées -> Cette piste est lue parallèlement à l'enregistrement, pas d'affichage -> Cette piste est désactivée.
3. Pour démarrer l'enregistrement, appuyez sur START/STOP. Il en va de même pour l'arrêt de l'enregistrement.



Reproduction

Après un enregistrement réussi, appuyez sur RECORD pour lire la chanson enregistrée. Arrêtez la lecture avec la touche Start/Stop. En appuyant sur les boutons TRACK, vous pouvez activer ou désactiver les différentes pistes de l'enregistrement. Après avoir quitté la fonction d'enregistrement, vous trouverez votre enregistrement en mode chanson derrière les chansons préinstallées en tant que "chansons utilisateur".

Suppression des enregistrements

1. Pour effacer toutes les chansons, appuyez sur la touche RECORD et maintenez-la enfoncée pendant que l'appareil est éteint, appuyez sur l'interrupteur d'alimentation, puis appuyez immédiatement sur la touche SONG. Après avoir réussi à démarrer l'instrument, vous pouvez à nouveau relâcher les deux boutons. Toutes les chansons des utilisateurs sont désormais supprimées.
2. Pour supprimer une chanson ou des pistes individuelles, activez le mode d'enregistrement. Pour ce faire, appuyez deux fois sur RECORD. Quatre flèches clignotent sous l'indication du tempo à l'écran. Appuyez sur RECORD pendant environ deux secondes. Sélectionnez la PISTE 1, la PISTE 2 ou la PISTE 3 et l'écran LCD affichera "Supprimer ?".
3. Appuyez sur + pour confirmer la suppression ou sur - pour annuler l'opération.



Chansons préenregistrées

Reproduction

1. Appuyez sur SONG pour activer le mode chanson.
2. Utilisez + / - pour sélectionner la chanson souhaitée et confirmez avec START/STOP.

Mode d'apprentissage

1. Appuyez sur LESSON.
2. Utilisez GAUCHE / DROITE pour sélectionner la main souhaitée.
3. Sélectionnez le mode souhaité en appuyant plusieurs fois sur la touche LESSON.
4. Confirmez le mode avec START/STOP.



Remarque : ce mode ne fonctionne qu'en mode chanson pendant la lecture d'une chanson.

Lecture MP3

Le graphique ci-contre montre les options de fonctionnement pour la lecture de MP3.

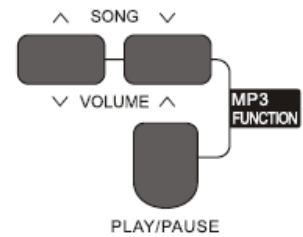

Liste des voix

Classify	No.	Full english Name	English Abbr
Piano	1	Stereo Grand Piano	StGrdPno
Piano	2	Acoustic Grand Piano (wide) 1	GrandPnW
Piano	3	Acoustic Grand Piano (dark)	GrandPnD
Piano	4	Octave Piano 1	OctPno1
Piano	5	Octave Piano 2	OctPno2
Piano	6	Piano & Strings	Pno&Str
Piano	7	Piano & Choir	Pno&Cho
Piano	8	Acoustic Grand Piano	GrandPno
Piano	9	Stereo Bright Piano	StBrnPno
Piano	10	Bright Acoustic Piano	BritePno
Piano	11	Bright Acoustic Piano (wide) 1	BritePnW
Piano	12	Chorus Piano	ChoruPno
Piano	13	Electric Grand Piano	E.Grand
Piano	14	Electric Grand Piano (wide)	E.GrandW
Piano	15	Stereo Honk-Tonk	StHonkTo
Piano	16	Honky-tonk Piano	HnkyTonk
Piano	17	Honky-tonk Piano (wide) 1	HnyTonkW
Piano	18	Stereo Hard Electric Piano	StHarEp
Piano	19	Detuned Electric Piano 1	DetunEP1
Piano	20	Detuned Electric Piano 2	DetunEP2
Piano	21	Electric Piano 1	E.Piano1
Piano	22	Electric Piano 2	E.Piano2
Piano	23	Electric Piano (wide) 1	EPnoW1
Piano	24	Electric Piano (wide) 2	EPnoW2
Piano	25	EP Legend	EPLegend
Piano	26	EP Phase	EPPhase
Piano	27	60's Electric Piano	60'sEP
Piano	28	Electric Piano 1 (velocity mix)	E.PnoV1
Piano	29	Electric Piano 2 (velocity mix)	E.PnoV2
Piano	30	Velocity Crossfade Electric Piano	VeCrosEP
Piano	31	Layered Electric Piano 1	LayerEP1
Piano	32	Layered Electric Piano 2	LayerEP2
Piano	33	Nylon Electric Piano	NylonEP
Piano	34	Warm Electric Piano	WarmEP
Piano	35	Grand Harpsichord	GraHarps
Piano	36	Harpsichord 1	Harpsi
Piano	37	Harpsichord 2	Harpsi2
Piano	38	Harpsichord (wide)	HarpsiW
Piano	39	Harpsichord (octave mix) 1	HarpsiO
Piano	40	Harpsichord Release	HarpsiR
Piano	41	Harpsichord (with key off)	HarpsiOf
Piano	42	Clavi 1	Clavi
Piano	43	Clavi 2	Clavi 2
Piano	44	Clavi (wide) 1	ClaviW1
Piano	45	Clavi (wide) 2	ClaviW2
Piano	46	Clavi Wah	ClaviWa
Piano	47	Pulse Clavi	PulseClv
Chromatic Percussion	48	Celesta 1	Celesta
Chromatic Percussion	49	Celesta 2	Celesta2
Chromatic Percussion	50	Birght Celesta	BirCelea
Chromatic Percussion	51	Celesta & Sine	Celes&Si
Chromatic Percussion	52	Reecho Bell	ReechBell
Chromatic Percussion	53	Celesta & Music Box	Celes&MB
Chromatic Percussion	54	Glockenspiel 1	Glocken
Chromatic Percussion	55	Glockenspiel 2	Glocken2
Chromatic Percussion	56	Music Box 1	MusicBox
Chromatic Percussion	57	Music Box 2	MusicBo2
Chromatic Percussion	58	Music Box 3	MusicBo3
Chromatic Percussion	59	Toy Box	ToyBox
Chromatic Percussion	60	Music Box & Harp	Mbx&Harp
Chromatic Percussion	61	Stereo Vibrapho	StVibes
Chromatic Percussion	62	Rigid Vibraphone	RigiVibe

Classify	No.	Full english Name	English Abbr
Chromatic Percussion	63	Vibraphone 1	Vibra
Chromatic Percussion	64	Vibraphone 2	Vibra2
Chromatic Percussion	65	Vibraphone (wide) 1	VibraW
Chromatic Percussion	66	Vibraphone (wide) 2	VibraW2
Chromatic Percussion	67	Vibraphone & Bell	Bell&Vib
Chromatic Percussion	68	Marimba 1	Marimba
Chromatic Percussion	69	Marimba 2	Marimba2
Chromatic Percussion	70	Marimba (wide)	MarimbaW
Chromatic Percussion	71	Stereo Marimba	StMarim
Chromatic Percussion	72	Marimba & Vibraphone	Mar&Vib
Chromatic Percussion	73	Xylophone 1	Xylophone
Chromatic Percussion	74	Xylophone 2	Xylopho2
Chromatic Percussion	75	Tubular Bells	TubulBell
Chromatic Percussion	76	Church Bell	ChurBell
Chromatic Percussion	77	Carillon	Carillon
Chromatic Percussion	78	Dulcimer	Dulcimer
Chromatic Percussion	79	Santur	Santur
Organ	80	Drawbar Organ 1	DrawbOrgan
Organ	81	Drawbar Organ 2	DrawbOrgan 2
Organ	82	Soft Stereo Drawbar Organ	SfDrawOrgan
Organ	83	Mellow Drawbar Organ	MellDrOr
Organ	84	Detuned Drawbar Organ 1	DeDraOr
Organ	85	Detuned Drawbar Organ 2	DeDraOr2
Organ	86	Italian 60's Organ	60'sOrgn
Organ	87	1970 Percussive Organ	1970PcOr
Organ	88	Percussive Organ 1	PercOrgn1
Organ	89	Percussive Organ 2	PercOrg2
Organ	90	Light Click Organ	LClickOr
Organ	91	Detuned Percussive Organ	DePerOrg
Organ	92	Stereo Rotary Organ	StRotaOr
Organ	93	Rock Organ	RockOrgn
Organ	94	Rotary Organ	RotaOrgn
Organ	95	Slow Rotary Organ	SloRotOr
Organ	96	Detuned Church Organ	DeChuOrg
Organ	97	Church Organ 1	ChurOrgn
Organ	98	Church Organ 2	ChurOrg2
Organ	99	Church Organ (octave mix)	ChurOrgO
Organ	100	Reed Organ	ReedOrgn
Organ	101	Puff Organ	PuffOrgn
Organ	102	Accordion 1	Accordion
Organ	103	Accordion 2	Accordin2
Organ	104	Accordion 3	Accordin3
Organ	105	Mustte	Mustte
Organ	106	Accord It Solo	AccordSo
Organ	107	Sweet Harmonica	SwetHarm
Organ	108	Harmonica 1	Harmonica
Organ	109	Harmonica 2	Harmonic2
Organ	110	Tango Accordion	TangoAcd
Guitar	111	Acoustic Guitar (nylon) 1	NylonGtr
Guitar	112	Acoustic Guitar (nylon) 2	NylonGt2
Guitar	113	Acoustic Guitar (nylon + key off)	NylGtrOf
Guitar	114	Ukulele	Ukulele
Guitar	115	Velocity Nylon Guitar	NyInGtVe
Guitar	116	Chorus Nylon Guitar	ChoNyGt
Guitar	117	Bright Nylon Guitar	BrNyGt
Guitar	118	Acoustic Guitar (steel) 1	SteelGtr
Guitar	119	Acoustic Guitar (steel) 2	SteelGt2
Guitar	120	Steel Guitar with Body Sound	SteelBdy
Guitar	121	Tremolo Steel Guitar	TremGt
Guitar	122	Mandolin	Mandolin
Guitar	123	12-Strings Guitar	12StrGtr
Guitar	124	Chorus Steel Guitar	ChoSteGt

Classify	No.	Full english Name	English Abbr
Guitar	125	Nylon & Steel Guitar	Ny&SteGt
Guitar	126	Stereo Steel Guitar	StSteGt
Guitar	127	Steel Guitar Bend	GtBend
Guitar	128	Steel Guitar Harmonics	GtHarm
Guitar	129	Velocity Steel Guitar 1	VelSte1
Guitar	130	Velocity Steel Guitar 2	VelSte2
Guitar	131	Velocity Steel Guitar 3	VelSte3
Guitar	132	Electric Guitar (jazz) 1	JazzGtr
Guitar	133	Electric Guitar (jazz) 2	JazzGt2
Guitar	134	Electric Guitar (pedal steel)	PedalGtr
Guitar	135	Mellow Guitar	MellGt
Guitar	136	Velocity Jazz Guitar	JazzGtVe
Guitar	137	Jazz Guitar Detuned	JazzGtDt
Guitar	138	Mid Tone Guitar	MidTonGt
Guitar	139	Electric Guitar (clean) 1	CleanGtr
Guitar	140	Electric Guitar (clean) 2	CleanGtr2
Guitar	141	Stereo Clean Guitar	StCleGtr
Guitar	142	Velocity Clean Guitar	CleGtVel
Guitar	143	Electric Guitar (detuned clean)	DetClnGt
Guitar	144	Electric Guitar (muted velo-sw)	MutVelGt
Guitar	145	Electric Guitar (muted)	MutedGtr
Guitar	146	Electric Guitar (funky cutting)	FunkGt
Guitar	147	Jazz Man	JazzMan
Guitar	148	Stereo Muted Guitar	StMuGt
Guitar	149	Guitar Pinch	GtPinch
Guitar	150	Overdriven Guitar	Overdrive
Guitar	151	Distortion Guitar 1	DistGt
Guitar	152	Distortion Guitar 2	DistGtr2
Guitar	153	Distortion Guitar (with feedback) 1	FeedbkGt
Guitar	154	Distorted Rhythm Guitar	DistRyth
Guitar	155	5th Distortion	5thDist
Guitar	156	Stereo Distorted Guitar	StDistor
Guitar	157	Guitar Feedback	GtFedbk
Guitar	158	Guitar Harmonics	GtrHarmo
Bass	159	Acoustic Bass 1	AcoBass
Bass	160	Acoustic Bass 2	AcoBass2
Bass	161	Jazz Style	JazzSty
Bass	162	A.Bass & Mute G.T.	Ba&GtMu
Bass	163	Resonant Bass	ResBass
Bass	164	Wah Bass 1	WahBass1
Bass	165	Electric Bass (finger) 1	FngrBass
Bass	166	Electric Bass (finger) 2	FngrBas2
Bass	167	Electric Bass (finger) 3	FngrBas3
Bass	168	Finger Slap Bass	FngrSlap
Bass	169	Electric Bass (pick) 1	PickBass
Bass	170	Electric Bass (pick) 2	PickBas2
Bass	171	Fretless Bass 1	Fretless
Bass	172	Fretless Bass 2	Fretless2
Bass	173	Slap Bass 1	SlapBass
Bass	174	Slap Bass 2	SlapBass2
Bass	175	Synth Bass 1	SynBass
Bass	176	Synth Bass 2	SynBass2
Bass	177	Synth Bass 3 (resonance)	ResoBass
Bass	178	Synth Bass 4 (attack)	AtackBass
Bass	179	Synth Bass (warm)	WarmBass
Bass	180	Clavi Bass	ClavBass
Bass	181	Hammer	Hammer
Bass	182	Synth Bass (rubber)	RubbBass
Bass	183	Attack Pulse	AtackPls
Strings & Orchestral Instruments	184	The Violin	TheVin
Strings & Orchestral Instruments	185	Violin 1	Violin

Classify	No.	Full english Name	English Abbr
Strings & Orchestral Instruments	186	Violin 2	Violin2
Strings & Orchestral Instruments	187	Violin (slow attack)	SlViolin
Strings & Orchestral Instruments	188	Soft Violin	SoftVin
Strings & Orchestral Instruments	189	Viola 1	Viola
Strings & Orchestral Instruments	190	Viola 2	Viola2
Strings & Orchestral Instruments	191	Cello 1	Cello
Strings & Orchestral Instruments	192	Cello 2	Cello2
Strings & Orchestral Instruments	193	Celloen 16'	Celloen
Strings & Orchestral Instruments	194	Contrabass 1	Contrabs
Strings & Orchestral Instruments	195	Contrabass 2	Contrbs2
Strings & Orchestral Instruments	196	Tremolo Strings 1	TremStr
Strings & Orchestral Instruments	197	Tremolo Strings 2	TremStr2
Strings & Orchestral Instruments	198	Pizzicato Strings 1	PizzStr
Strings & Orchestral Instruments	199	Pizzicato Strings 2	PizzStr2
Strings & Orchestral Instruments	200	Orchestral Harp 1	Harp
Strings & Orchestral Instruments	201	Orchestral Harp 2	Harp2
Strings & Orchestral Instruments	202	Timpani 1	Timpani
Strings & Orchestral Instruments	203	Timpani 2	Timpani2
Ensemble	204	String Ensembles 1	Strings1
Ensemble	205	String Ensembles 2	Strings2
Ensemble	206	Synth Strings 1	SynStrs1
Ensemble	207	Synth Strings 2	SynStrs2
Ensemble	208	Synth Strings 3	SynStrs3
Ensemble	209	Synth Strings 4	SynStrs4
Ensemble	210	Stereo Slow Strings	SSlowStr
Ensemble	211	Strings and Brass	Str&Bras
Ensemble	212	Legato Strings	LegatStr
Ensemble	213	Orchestra	Orchstr
Ensemble	214	60's Strings	60'sStr
Ensemble	215	Solo Strings	SoloStr
Ensemble	216	Choir Aahs 1	ChoirAah
Ensemble	217	Choir Aahs 2	ChoirAh2
Ensemble	218	Humming	Humming
Ensemble	219	Voice Oohs	VoiceOoh
Ensemble	220	Analog Voice	AnaVoice
Ensemble	221	Synth Voice	SynVoice
Ensemble	222	Bass Hit Plus	BassHit
Ensemble	223	Orchestra Hit 1	OrchHit
Ensemble	224	Orchestra Hit 2	OrchHi2
Ensemble	225	Euro Hit	EuroHit
Ensemble	226	6th Hit	6thHit
Brass	227	Trumpet 1	Trumpet
Brass	228	Trumpet 2	Trumpet2
Brass	229	Trumpet 3	Trumpet3
Brass	230	Dark Trumpet Soft	DarkTrp
Brass	231	Sweet Trumpet	SweetTp
Brass	232	Trombone 1	Trombone
Brass	233	Trombone 2	Trmbone2
Brass	234	Bright Trombone	BritBone
Brass	235	Tuba 1	Tuba
Brass	236	Tuba 2	Tuba2
Brass	237	Muted Trumpet 1	MuteTrp1
Brass	238	Muted Trumpet 2	MuteTrp2
Brass	239	French Horn 1	FrHorn
Brass	240	French Horn 2 (warm)	FrHorn2
Brass	241	Brass Section 1	Brass
Brass	242	Brass Section 2 (octave mix)	Brass2
Brass	243	Brass Section 3	Brass3
Brass	244	Brass Section 4	Brass4
Brass	245	Brass Section 5	Brass5
Brass	246	Brass Band	BrasBand

Classify	No.	Full english Name	English Abbr
Brass	247	Bright Brass Section	BrBraSec
Brass	248	Brass & Strings	Bras&Str
Brass	249	Synth Brass 1	SynBras1
Brass	250	Synth Brass 2	SynBras2
Brass	251	Synth Brass 3	SynBras3
Brass	252	Synth Brass 4	SynBras4
Brass	253	Analog Synth Brass 1	AnaBras1
Brass	254	Analog Synth Brass 2	AnaBras2
Brass	255	Jump Brass	JumpBras
Brass	256	Synth Brass & Strings 1	SyBr&St1
Reed	257	Soprano Sax 1	SprnoSax
Reed	258	Soprano Sax 2	SprnSax2
Reed	259	Sweet Soprano Sax	SweSpSax
Reed	260	Alto Sax	AltoSax
Reed	261	Soft Alto Sax	SoftAlto
Reed	262	Tenor Sax 1	TenorSax
Reed	263	Tenor Sax 2	TenoSax2
Reed	264	Baritone Sax	BariSax
Reed	265	Sweet Oboe	SwetOboe
Reed	266	Oboe 1	Oboe
Reed	267	English Horn 1	EngHorn
Reed	268	Bassoon 1	Bassoon
Reed	269	Clarinet 1	Clarinet
Reed	270	Clarinet 2	Clarinet2
Pipe	271	Piccolo	Piccolo
Pipe	272	Flute	Flute
Pipe	273	Sweet Flute	SweeFlut
Pipe	274	Recorder	Recorder
Pipe	275	Sweet Pan Flute	SwPanFu
Pipe	276	Pan Flute	PanFlute
Pipe	277	Blown Bottle	Bottle
Pipe	278	Shakuhachi	Shakhchi
Pipe	279	Whistle 1	Whistle
Pipe	280	Whistle 2	Whistle2
Pipe	281	Ocarina	Ocarina
Synth Lead	282	Lead 1 (square)	SquareLd
Synth Lead	283	Square	Square
Synth Lead	284	Lead 1b (sine)	SineLead
Synth Lead	285	Square Lead 1	SquarLd1
Synth Lead	286	Lead 1a (square 2)	SquarLd2
Synth Lead	287	Lead 2a (sawtooth 2)	SawLead2
Synth Lead	288	Lead 2d (sequenced analog)	SquAnaLd
Synth Lead	289	Lead 2 (sawtooth)	SawLead1
Synth Lead	290	Lead 2b (saw + pulse)	SawPlsLd
Synth Lead	291	Lead 2c (double sawtooth)	DubSawLd
Synth Lead	292	Lead 3 (calliope)	CaliopLd
Synth Lead	293	Lead 4 (chiff)	ChiffLd
Synth Lead	294	Lead 5 (charang)	CharanLd
Synth Lead	295	Lead 5a (wire lead)	WireLead
Synth Lead	296	Lead 6 (voice)	VoiceLd
Synth Lead	297	Lead 7 (fifths)	FifthsLd
Synth Lead	298	Lead 8 (bass + lead)	BassLead
Synth Lead	299	Lead 8a (soft wrl)	SftWrILd
Synth Pad	300	Pad 1 (new age)	NewAgePd
Synth Pad	301	New Year Pad	NewYrPd
Synth Pad	302	Pad 2 (warm)	WarmPad
Synth Pad	303	Pad 2a (sine pad)	SinePad
Synth Pad	304	Pad 3 (polysynth) 1	PolySyPd
Synth Pad	305	Pad 4 (choir)	ChoirPad
Synth Pad	306	Pad 4a (itopia)	ItopiaPd
Synth Pad	307	Pad 5 (bowed) 1	BowedPad

Classify	No.	Full english Name	English Abbr
Synth Pad	308	Pad 6 (metallic) 1	MetalPad
Synth Pad	309	Pad 7 (halo) 1	HaloPad
Synth Pad	310	Pad 8 (sweep) 1	SweepPad
Synth Pad	311	FX 1 (rain)	FXRain
Synth Pad	312	FX 2 (soundtrack)	Soundtrk
Synth Pad	313	FX 3a (synth mallet)	SynMalet
Synth Pad	314	FX 3 (crystal)	Crystal
Synth Pad	315	FX 4 (atmosphere)	Atmosphr
Synth Pad	316	Warm Air	WarmAir
Synth Pad	317	FX 5 (brightness)	Bright
Synth Pad	318	FX 6 (goblins)	Goblins
Synth Pad	319	FX 7 (echoes) 1	Echoes
Synth Pad	320	FX 7a (echo bell) 1	EchoBell
Synth Pad	321	FX 7b (echo pan)	EchoPan
Synth Pad	322	FX 8 (sci-fi)	Sci-Fi
Ethnic Misc.	323	Sitar 1	Sitar
Ethnic Misc.	324	Sitar 2 (bend)	Sitar2
Ethnic Misc.	325	Banjo	Banjo
Ethnic Misc.	326	Shamisen	Shamisen
Ethnic Misc.	327	Koto	Koto
Ethnic Misc.	328	Taisho Koto	TaishoKt
Ethnic Misc.	329	Kalimba	Kalimba
Ethnic Misc.	330	Bag Pipe	Bagpipe
Ethnic Misc.	331	Fiddle	Fiddle
Ethnic Misc.	332	Shanai	Shanai
Percussive	333	Tinkle Bell	TnklBell
Percussive	334	Steel Drums	SteelDrm
Percussive	335	Woodblock	WoodBlok
SFX	336	Seashore	Seashore
SFX	337	Thunder	Thunder
SFX	338	Telephone Ring 1	Telephone
SFX	339	Applause	Applause
Combined Voice	340	Stereo Piano & Strings Pad	StPn&Str
Combined Voice	341	Stereo Piano & Choir	StPn&Cho
Combined Voice	342	Stereo Piano & Synth Strings	StPn&Syn
Combined Voice	343	Stereo Piano & Warm Pad	StPn&Pad
Combined Voice	344	Rock Organ & Strings	RoOr&Str
Combined Voice	345	Steel Guitar & Warm Pad	StGt&Pad
Combined Voice	346	Orchestra	Orchest
Combined Voice	347	Full Strings 1	FullStr1
Combined Voice	348	Symphonic	Symphon
Chinese Instruments	349	GuZheng	GuZheng
Chinese Instruments	350	PiPa	PiPa
Chinese Instruments	351	ErHu 1	ErHu1
Chinese Instruments	352	Bandi	Bandi
Chinese Instruments	353	Hulusi	Hulusi
Chinese Instruments	354	LuSheng 1	LuShen1
Chinese Instruments	355	SuoNa	SuoNa
Chinese Instruments	356	PaiXiao	PaiXiao
Drum Set	357	Standard Set	StandSet
Drum Set	358	Room Set	RoomSet
Drum Set	359	Power Set	PowerSet
Drum Set	360	Jazz Set	JazzSet

Liste des styles

Classify	No.	Full english Name	English Abbr
8 BEAT	1	8Beat Piano	8BtPiano
8 BEAT	2	8Beat 1	8Beat1
8 BEAT	3	8Beat Shuffle	8BtShufl
8 BEAT	4	Guitar Pop 1	GtPop1
8 BEAT	5	8Beat Hip Hop	8BtHiHop
8 BEAT	6	8Beat R&B	8BeatR&B
8 BEAT	7	8Beat Pop	8BtPop
8 BEAT	8	Pop Funk 1	PopFunk1
8 BEAT	9	Rhythm & Beat 1	Rhy&Bt1
8 BEAT	10	8Beat Disco 1	8BtDisc1
8 BEAT	11	8Beat Rock	8BtRock
8 BEAT	12	8Beat 2	8Beat2
8 BEAT	13	Sweet Beat	SweetBt
8 BEAT	14	8Beat Dance	8BtDance
8 BEAT	15	8Beat 3	8Beat3
8 BEAT	16	60's 8Beat	60's8Bt
16 BEAT	17	16Beat 1	16Beat1
16 BEAT	18	16Beat Funk 1	16BtFuk1
16 BEAT	19	16Beat Ballad 1	16BtBld1
16 BEAT	20	16Beat R&B	16BtR&B
16 BEAT	21	Pop 16Beat 1	Pop16Bt1
16 BEAT	22	16Beat Dance	16BDanc
16 BEAT	23	16Beat 2	16Beat2
16 BEAT	24	Modern 16Beat	Modrn16B
16 BEAT	25	16Beat Hot	16BtHot
16 BEAT	26	16Beat Modern	16BModr
16 BEAT	27	16Beat 3	16Beat3
16 BEAT	28	Cool Beat	CoolBeat
16 BEAT	29	16Beat Ballad 2	16BtBld2
16 BEAT	30	16Beat 4	16Beat4
16 BEAT	31	Pop Shuffle	PopShufl
POP	32	Pop Rock 1	PopRock1
POP	33	Pop Dance 1	PopDanc1
POP	34	Pop Fusion	PopFusn
POP	35	Analog Night 1	AnalgNt1
POP	36	6/8 Pop	6/8Pop
POP	37	Brit. Pop 1	BritPop1
POP	38	Brit. Pop 2	BritPop2
POP	39	Pop Hit	PopHit
POP	40	Fusion Shuffle	FusShufl
POP	41	Pop Beat	PopBeat
POP	42	Soft Beat	SoftBeat
POP	43	60's Pop	60'sPop
POP	44	Sting Latin	StigLatn
BALLAD	45	R&B Ballad 1	R&BBad1
BALLAD	46	Guitar Ballad	GtBallad
BALLAD	47	Ballad Rock	BalladRk
BALLAD	48	Piano Pop	PianoPop
BALLAD	49	Soft Ballad	SoftBald
BALLAD	50	Natural Ballad	NatuBld
BALLAD	51	Love Ballad	LoveBld
BALLAD	52	Easy Ballad	EasyBld
BALLAD	53	Slow Ballad	SlowBald
BALLAD	54	Folk Ballad	FolkBld
BALLAD	55	Pop Ballad 1	PopBld1
BALLAD	56	EP Ballad	EPBallad
ROCK	57	Rock	Rock
ROCK	58	New Wave	NewWave
ROCK	59	Ska	Ska
ROCK	60	Slow Rock	SlowRock
ROCK	61	70's Rock & Roll	70'sRock
ROCK	62	Folk Rock	FolkRock

Classify	No.	Full english Name	English Abbr
ROCK	63	Soft Rock	SoftRock
ROCK	64	Easy Rock	EasyRock
ROCK	65	New Shuffle	NewShuffl
ROCK	66	Rock Hip Hop	RkHipHop
ROCK	67	Rock & Roll 1	R'N'R1
ROCK	68	Rock & Roll 2	R'N'R2
BALLROOM	69	Tango 1	Tango1
BALLROOM	70	Spain Matador	Matador
BALLROOM	71	Twist 1	Twist1
BALLROOM	72	Big Band Fox	BandFox
BALLROOM	73	Tango 2	Tango2
BALLROOM	74	Slow Fox	SlowFox
BALLROOM	75	Slow Waltz 1	SlowWlz1
BALLROOM	76	Swing Fox	SwingFox
BALLROOM	77	Salsa 1	Salsa1
BALLROOM	78	Cha Cha 1	ChaCha1
BALLROOM	79	Cha Cha 2	ChaCha2
BALLROOM	80	Beguine 1	Beguine1
BALLROOM	81	Beguine 2	Beguine2
BALLROOM	82	Rumba 1	Rumba1
BALLROOM	83	Samba 1	Samba1
BALLROOM	84	Jive	Jive
BALLROOM	85	Fox Trot	FoxTrot
DANCE	86	Techno 1	Techno1
DANCE	87	Hip Hop 1	HipHop1
DANCE	88	Dream Dance	DrmDance
DANCE	89	House	House
DANCE	90	Down Beat	DownBeat
DANCE	91	Progressive	Progress
DANCE	92	Rap 1	Rap1
DANCE	93	Disco	Disco
DANCE	94	Soft Disco	SoftDisc
DANCE	95	Disco Party	DscParty
DANCE	96	70's Disco	70'sDisc
DANCE	97	Club Dance	ClubDanc
DANCE	98	Euro Dance	EuroDanc
DANCE	99	Hip Hop 2	HipHop2
SOUL & FUNK	100	Funk 1	Funk1
SOUL & FUNK	101	Classic Funk	ClasFunk
SOUL & FUNK	102	Gospel Swing	GopSwing
SOUL & FUNK	103	Gospel	Gospel
SOUL & FUNK	104	Funk 2	Funk2
SOUL & FUNK	105	Electric Funk	ElecFunk
SOUL & FUNK	106	Groove Funk	GrooveFk
SOUL & FUNK	107	Cool Funky	ColFunky
SOUL & FUNK	108	Jazz Funk	JazzFunk
SOUL & FUNK	109	Groove	Groove
SOUL & FUNK	110	Soul	Soul
SOUL & FUNK	111	Hip Hop Beat	HipHopBt
SOUL & FUNK	112	R&B	R&B
SOUL & FUNK	113	Soul Beat	SoulBeat
SWING & JAZZ	114	Latin Jazz 1	LatinJz1
SWING & JAZZ	115	Big Band	BigBand
SWING & JAZZ	116	Dixieland 1	Dixland1
SWING & JAZZ	117	Broadway Big Band	BwayBand
SWING & JAZZ	118	Swing	Swing
SWING & JAZZ	119	Latin Jazz 2	LatinJz2
SWING & JAZZ	120	Fusion	Fusion
SWING & JAZZ	121	Acid Jazz	AcidJazz
SWING & JAZZ	122	Cool Jazz Ballad	CoolJzBd
SWING & JAZZ	123	Swing Shuffle	SwingSfl
SWING & JAZZ	124	Big Band Medium	BandMid

Classify	No.	Full english Name	English Abbr
COUNTRY	125	Country Pop 1	CntyPop1
COUNTRY	126	Bluegrass 1	Bluegrs1
COUNTRY	127	Country 8Beat	Ct8Beat
COUNTRY	128	Modern Country	ModernCt
COUNTRY	129	Country Pop 2	CntyPop2
COUNTRY	130	Bluegrass 2	Bluegrs2
COUNTRY	131	2/4 Country	2/4Cntry
COUNTRY	132	Country Quick Steps	QuickStp
COUNTRY	133	Country Folk	CntyFolk
COUNTRY	134	Country Shuffle	CnyShufl
Latin & Latin Dance	135	Bossa Nova	BosaNov
Latin & Latin Dance	136	Latin	Latin
Latin & Latin Dance	137	Tikitikita	Tikitkta
Latin & Latin Dance	138	Lambada	Lambada
Latin & Latin Dance	139	Pop Cha Cha 1	PChaCha1
Latin & Latin Dance	140	Pop Cha Cha 2	PChaCha2
Latin & Latin Dance	141	Salsa 2	Salsa2
Waltz & TRADITIONAL	142	Waltz	Waltz
Waltz & TRADITIONAL	143	Old Waltz	OldWaltz
Waltz & TRADITIONAL	144	English Waltz	EngWaltz
Waltz & TRADITIONAL	145	German Waltz	GemWaltz
Waltz & TRADITIONAL	146	ViennaWaltz	VinaWtz
Waltz & TRADITIONAL	147	Slow Waltz 2	SlwWltz2
Waltz & TRADITIONAL	148	Jazz Waltz	JzWaltz
Waltz & TRADITIONAL	149	Polka	Polka
Waltz & TRADITIONAL	150	March	March
CHINESE FOLK	151	Chinese R&B 1	ChnR&B1
CHINESE FOLK	152	GuangXi Folk	GuangXi
CHINESE FOLK	153	Chinese Folk 1	ChnFolk1
CHINESE FOLK	154	NeiMeng Folk	NeiMFolk
CHINESE FOLK	155	JiangNan Folk1	JangNan1
CHINESE FOLK	156	XinJiang Folk	XJangFok
CHINESE FOLK	157	YangGe	YangGe
CHINESE FOLK	158	YunNan	YunNan
CHINESE FOLK	159	Jubilance	Jubilanc
CHINESE FOLK	160	GuangDong	GungDong

listes de chansons

Classify	No.	Full english Name	English Abbr
FOLK & COUNTRY	1	Jambalaya	Jambalay
FOLK & COUNTRY	2	Ding! Dong! Merrily On High	DingDong
FOLK & COUNTRY	3	Battle Hymne Of The Republic	Battle
FOLK & COUNTRY	4	The Old Gray Mare	GrayMare
FOLK & COUNTRY	5	American Patrol	USPatrol
FOLK & COUNTRY	6	Christmas Is Coming	IsComing
FOLK & COUNTRY	7	Sippin'Cider Through A Straw	SCTStraw
FOLK & COUNTRY	8	Christmas Sound	Sound
GOLDEN & POP	9	On London Bridge	LdBridge
GOLDEN & POP	10	Are You Lonesome Tonight	Lonesome
GOLDEN & POP	11	Der Deitcher's Dog	DerDDog
GOLDEN & POP	12	Joy To The World	JoyWorld
GOLDEN & POP	13	Silent Night	SltNight
GOLDEN & POP	14	Ave Maria	AveMaria
GOLDEN & POP	15	Five Hundred Miles	FHMiles
GOLDEN & POP	16	Happy New Year	HappyNY
GOLDEN & POP	17	It's Beginning To Look A Lot Like Christmas	LikeXmas
GOLDEN & POP	18	Jeanie With The Light Brown Hair	LightHair
GOLDEN & POP	19	My Bonnie	MyBonnie
GOLDEN & POP	20	Song Of The Pearlfisher	SongOfTP
CLASSICAL	21	Swan	Swan
CLASSICAL	22	Prelude To Act 2 (Swan Lake)	SwanLak1
CLASSICAL	23	Valse (Swan lake)	SwanLak2
CLASSICAL	24	The Happy Farmer	HpFarmer
CLASSICAL	25	The Sleeping Beauty	SleepBty
CLASSICAL	26	La Traviata	LaTravia
CLASSICAL	27	Wiegenlied	Wiegenli
CLASSICAL	28	Mov.2 Adagio Non Troppo Piano Sonata No.9 In D	Sonata9
CLASSICAL	29	Mov.1 Andante Grazioso Piano Sonata No.11 In A [Alla TurSonata11ca]	Sonata11
CLASSICAL	30	Prelude In C	Prelude
CLASSICAL	31	Chinese Dance	ChDance
CLASSICAL	32	Emperors Waltz	EmprWaltz
CLASSICAL	33	March Militaire	MilMar1
CLASSICAL	34	Symphony No.40	Symphony
JAZZ & FUSION	35	ShanZhaShu	ShanZhaS
JAZZ & FUSION	36	You Are My Sunshine	MySun
JAZZ & FUSION	37	June Samba	JunSamba
JAZZ & FUSION	38	Funk	Funk
JAZZ & FUSION	39	I Can.....	I Can...
JAZZ & FUSION	40	Sea Shore	SeaShore

Classify	No.	Full english Name	English Abbr
JAZZ & FUSION	41	Guitar & Saxphone	Gt&Sax
JAZZ & FUSION	42	The Hip Hop's Night	HipHopNt
JAZZ & FUSION	43	Blue Lunch	BlueLunch
JAZZ & FUSION	44	Cobweb	Cobweb
JAZZ & FUSION	45	Wine	Wine
JAZZ & FUSION	46	Jazz Old Man	JzOldMan
JAZZ & FUSION	47	Dark Eyes	DarkEyes
JAZZ & FUSION	48	Carlos	Carlos
JAZZ & FUSION	49	Sad	Sad
JAZZ & FUSION	50	The Jazz	TheJazz
PIANO	51	Fur Elise	FurElise
PIANO	52	Military March	Mmarch
PIANO	53	Habanera	Habanera
PIANO	54	Minuet	Minuet
PIANO	55	Austria Variation	Avariati
PIANO	56	Old Macdonald Had A Farm	OldAFarm
PIANO	57	Wedding March	Wedding
PIANO	58	2-Part Invention #13 In A Minor.B.W. llii	Invention
PIANO	59	Minuet In G	MinuetG
PIANO	60	Turkish March	TurkishM
PIANO	61	Hey Diddle Diddle	HeDiddle
PIANO	62	Italian Polka	ItaPolka
PIANO	63	Moseta Dance	MosetaDn
PIANO	64	Bulie Dance	BulieDn
PIANO	65	Waltz in A Flat Op.39 No.15	Waltz 1
PIANO	66	Wild Rose	WildRose
PIANO	67	Away In A Manger	AwayInAM
PIANO	68	Jack & Jill	JackJill
PIANO	69	Angles We Have Heard On High	Angles
PIANO	70	Waltz	Waltz
PIANO	71	Did You Ever See A Lassie	Lassie
PIANO	72	Chopsticks	Chopstick
PIANO	73	Four Little Swans	FLSwans
PIANO	74	Old France	OldFrance
PIANO	75	Jesus Saviour Pilot Me	PilotMe
PIANO	76	Eclogue	Eclogue
PIANO	77	Santa Claus Is Coming To Town	SantaCT
PIANO	78	Brave Cavalier	Cavalier
PIANO	79	America The Beautiful	USFair
PIANO	80	Music Box Dancer	Dancer

Spécifications

Produit	Funkey DP-88 II piano numérique (00056961 noir ; 00056964 blanc ; 00056965 marron)
Clavier	88 clés (standard),
Sensibilité au toucher	oui
Max. Polyphonie	128 notes
Sons	360 types de notes
Style	160 styles différents
Démo	80 chansons de démonstration
Effets	Touch, Reverb, Chorus, Dual, Split, Fonction Menü, Sound console
Enregistrement	enregistrement combiné multipiste et monopiste
Contrôles d'accompagnement	Volume Volume, Transposition, Fonction MP3
Accompagnement automatique	A.B.C Auto Chord, Keyboard Chord
Pédale	Pédale douce, Pédale Sostenuto, Pédale Sustain
Connexions	Connecteur d'alimentation, connecteur USB(MP3), sortie, pédale de sustain, connecteur MIDI IN/OUT, connecteur USB(MIDI)
Orateur	2 x 15W Stéréo
Alimentation électrique	DC IN 12V - 15V, 2A-3A
Poids	29,40 kg

Déclaration DEEE / élimination



Votre produit a été conçu et fabriqué avec des matériaux et des composants de haute qualité qui sont recyclables et peuvent être réutilisés. Ce symbole signifie que les équipements électriques et électroniques doivent être éliminés séparément des déchets ménagers à la fin de leur vie utile. Veuillez vous débarrasser de cet équipement au point de collecte municipal ou au centre de recyclage de votre localité. Aidez-nous à préserver l'environnement dans lequel nous vivons.

Sous réserve de modifications techniques et de changements d'apparence. Toutes les données correspondent à l'état au moment de l'impression. Musikhaus Kirstein GmbH n'assume aucune responsabilité quant à l'exactitude et l'exhaustivité des descriptions, illustrations et informations contenues dans le présent document. Les couleurs et les spécifications illustrées peuvent différer légèrement du produit. Les produits de Musikhaus Kirstein GmbH ne sont disponibles que chez les revendeurs agréés. Les distributeurs et les revendeurs ne sont pas des agents agréés de Musikhaus Kirstein GmbH et n'ont pas le pouvoir d'engager légalement Musikhaus Kirstein GmbH de quelque manière que ce soit, que ce soit explicitement ou par une action concluante. Ce mode d'emploi est protégé par le droit d'auteur. Toute duplication ou réimpression, même par extraits, et toute reproduction des illustrations, même dans un état altéré, ne sont autorisées qu'avec l'accord écrit de Musikhaus Kirstein GmbH.

Informations sur le fabricant

Musikhaus Kirstein GmbH

Bernbeurener Strasse 11

86956 Schongau

téléphone : 0049-8861-909494-0

Fax : 0049-8861-909494-19

www.kirstein.de

 **KIRSTEIN.de**