

FUNKEY

Piano digital DP-88 II

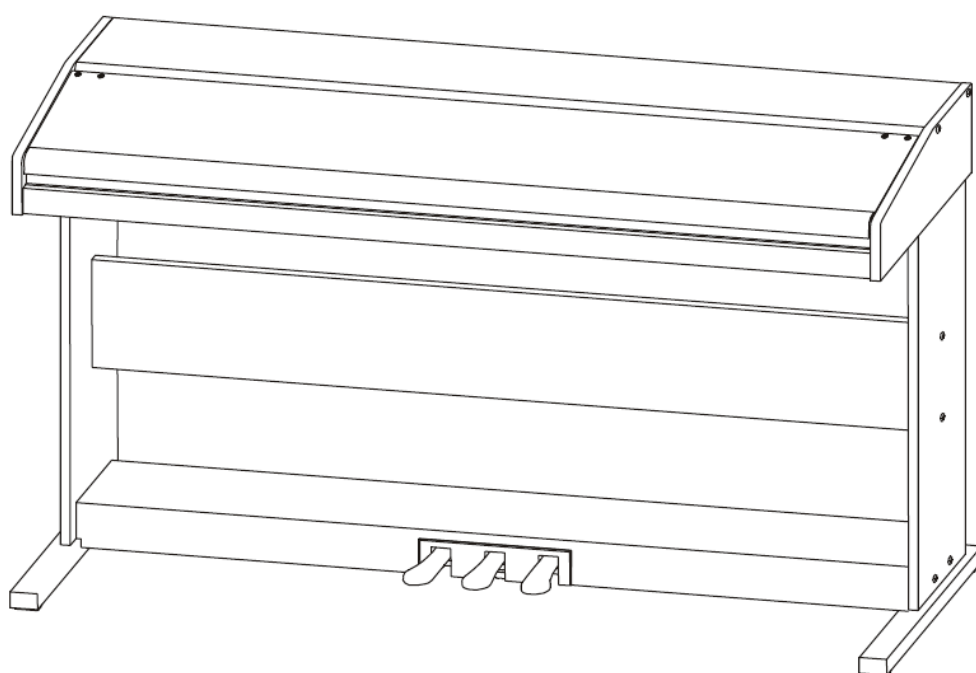

Instrucciones de uso

ArtNo00056961, 00056964, 00056965
Versión 05/2020

Introducción

Gracias por comprar el **piano digital Funkey DP-88 II**.

Esperamos que disfrute tocando su nuevo piano digital Funkey DP-88 II.

Lea atentamente estas instrucciones para comprender las funciones prácticas del Pianos digitales **Funkey DP-88 II**.

También le recomendamos que guarde este manual en un lugar seguro y de fácil acceso para futuras consultas.



¡Atención!

Antes de encender el aparato por primera vez y ponerlo en funcionamiento, siga leyendo. En cualquier caso, lea las instrucciones de seguridad para evitar lesiones y daños de la unidad.

Información para su seguridad

Lea atentamente la siguiente sección antes de utilizar el instrumento. Guarde este manual de instrucciones en un lugar seguro.

Alimentación

Conecte el cable de red suministrado (adaptador de red, en su caso) a una toma de corriente con el voltaje correcto. No conecte el aparato a una toma de corriente cuya tensión no sea adecuada para el aparato. Desconecte la alimentación de la red eléctrica cuando no utilice el aparato o durante una tormenta.

Conexiones

Antes de conectar el instrumento a otros dispositivos, por favor apague todos los dispositivos primero. Esto evitará que los dispositivos se dañen y ayudará a evitar el mal funcionamiento.

Alrededores

Por favor, no exponga la unidad a las siguientes condiciones para evitar su deformación,

Evite la decoloración o daños más graves:

la luz solar directa, las temperaturas extremas, la humedad extrema, el polvo o la suciedad, las vibraciones o golpes fuertes, los campos magnéticos

Interferencias

Si se colocan aparatos de radio o televisión cerca del aparato, pueden producirse interferencias. En este caso, coloque los dispositivos más separados.

Limpieza

Limpie el instrumento sólo con un paño suave y seco. No utilice disolventes, líquidos de limpieza ni paños de limpieza impregnados de sustancias químicas.

Manejando

Por favor, no emplee una fuerza excesiva al manipular los mandos e interruptores y asegúrese de que no se introduzca ningún papel, metal u otros objetos en el instrumento. Si esto ocurre, desconecte el instrumento del circuito inmediatamente y llévelo al distribuidor para que lo revise. Desconecte siempre todos los cables antes de mover el instrumento.

Abrir la máquina

El aparato sólo puede ser abierto para su reparación por especialistas autorizados. Póngase en contacto con un taller especializado o con el distribuidor al que compró el aparato.

Índice de contenidos

Elementos de visualización y manejo	3
Estructura	5
Preparación antes de jugar	7
Alimentación	7
Toma de auriculares	7
Conectar el equipo de audio.....	7
Conectar el ordenador	7
Conectar los pedales	7
Conexión USB.....	8
Interruptor de encendido/apagado	8
Ajustar el volumen	8
Selección de voz	8
Seleccione la voz principal	8
Seleccione la voz secundaria (doble voz).....	8
Función táctil	8
Transponer	9
Modo piano.....	9
Metrónomo	9
Acompañamiento automático	9
Configurar el acompañamiento automático	9
Volumen	9
Tempo	10
Función de acordes automáticos	10

Función de acorde de rango completo	10
Lista de acordes.....	10
Reverb	11
Coro	11
Consola de sonido	11
Funciones	12
Restablecer la configuración de fábrica	12
Función de memoria	12
Función de grabación	12
Iniciar/detener la grabación	13
Reproducción	13
Borrar grabaciones	13
Canciones preestablecidas	13
Reproducción	13
Modo de aprendizaje	14
Reproducción de MP3	14
Listas de votación	15
Listas de estilos	
Listas de canciones	24
Especificaciones	Fehler! Textmarke nicht definiert.
Declaración de RAEE / Eliminación	26
Información del fabricante	26

Elementos de visualización y manejo

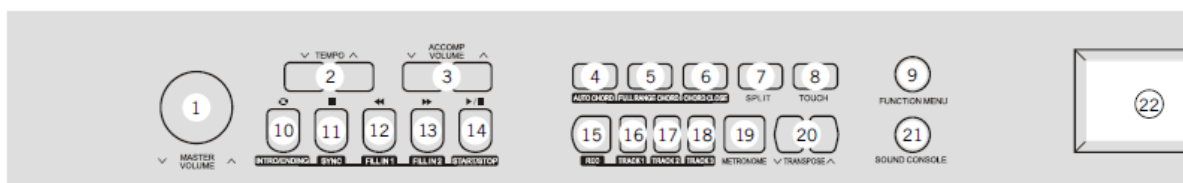

1. Dial de volumen

Ajusta el volumen.

2. Botones de tempo

Ajusta el ritmo.

3. Volumen de acompañamiento

Ajuste el volumen del acompañamiento.

4. Botón Auto Chord

5. Botón de acordes de rango completo

6. Botón de cierre de acordes

7. Botón de división

8. Botón táctil

9. Botón de función

Entrar en el menú de funciones

En modo canción:

10. [⏮]

Establece el punto de inicio/fin de un bucle continuo.

11. [⏸]

Poner en pausa la reproducción.

12. [⏪] [⏩]

Avance rápido/rebobinado.

13. [▶/■]

Inicia o detiene la reproducción.

Pantalla LCD

En el modo de estilo:

10. botón de introducción/finalización

Reproducir una introducción/final automática.

11. botón de sincronización

Activar/desactivar la función de sincronización.

12. RELLENAR 1

Juega la variación de Relleno 1.

13 RELLENAR 2

Toca la Variación de Relleno 2.

14. Inicio/Parada

Inicia o detiene la reproducción del acompañamiento automático.

15. REC

Inicie la función de grabación.

16. PISTA 1

Seleccione la pista 1 para grabar.

17. PISTA 2

Seleccione la pista 2 para la grabación.

18. PISTA 3

Seleccione la pista 3 para la grabación.

19. Metrónomo

Activar/desactivar el metrónomo.

20. Transponer

21. Consola de sonido

Entra en el menú de la consola de sonido.

22. Pantalla LCD

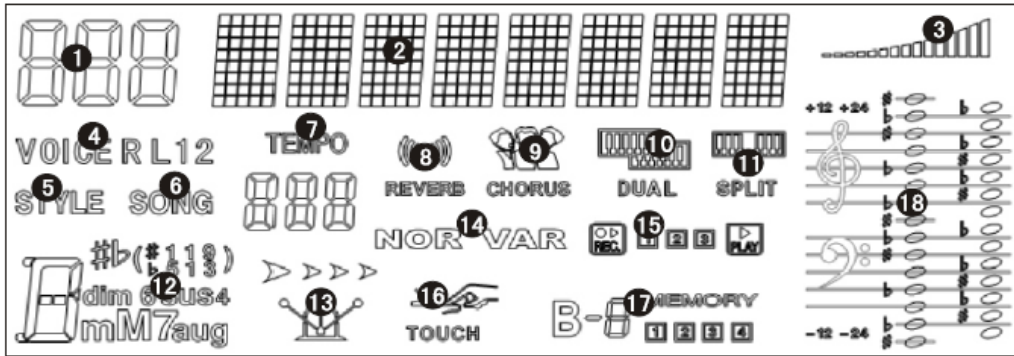

- | | |
|------------------------|--------------------------------|
| 1. Pantalla digital | 10. Voz dual |
| 2. Pantalla digital | 11. Función de división |
| 3. Volumen | 12. Visualización de acordes |
| 4. Selección de voz | 13. Metrónomo |
| 5. Selección de estilo | 14. Rellenar 1/ Rellenar 2 |
| 6. Canciones | 15. Grabación/Reproducción |
| 7. Tempo | 16. Toque |
| 8. Reverb | 17. Función de memoria |
| 9. Coro | 18. Visualización de la escala |

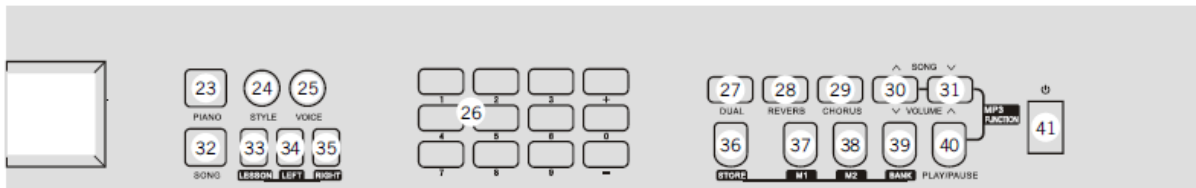

Panel derecho

23. Piano

Activar/desactivar el modo de rendimiento.

24. Estilo

Cambia de estilo.

25. Voz

Cambia entre las voces.

26. Campo de números

Sirve para ajustar los parámetros.

27. Doble

Activar/desactivar el modo dual.

28. Reverb

29. Coro

30. Canción ^ v/Volumen ^ v

Cambia a la anterior/siguiente canción en MP3. Mantenga pulsado el botón para ajustar el volumen.

31. Canción

Cambia al modo canción.

32. Lección

Activar el modo de aprendizaje.

33. Izquierda

Seleccione la voz de la izquierda en el modo de aprendizaje.

34. A la derecha

Seleccione la voz de la mano derecha en el modo de aprendizaje.

35. Tienda

Guarde la configuración actual (en M1 o M2).

36. M1

Recupere los ajustes del banco de memoria M1.

37. M2

Recupere los ajustes del banco de memoria M2.

38. Banco

Cambia el banco de memoria.

39. Reproducir/Pausa

Pausa o reanuda la reproducción de archivos MP3.

40. Potencia

Enciende o apaga tu unidad.

Panel trasero

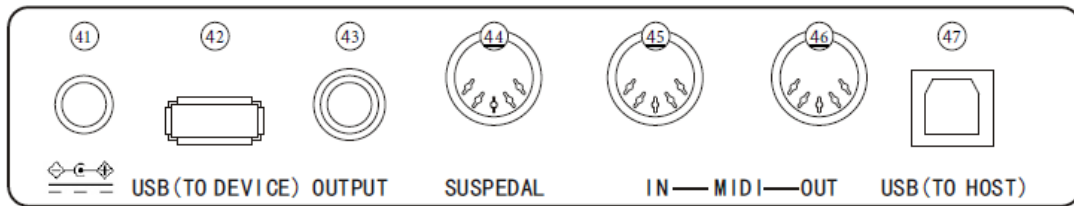

- 41. **Conexión a la red eléctrica**
Conecte aquí la fuente de alimentación.
- 42. **Conexión USB**
- 43. **Salida de jack (por ejemplo, para auriculares)**
- 44. **Conexión de los pedales**
- 45. **ENTRADA MIDI**
- 46. **SALIDA MIDI**
- 47. **Conexión USB MIDI**

La conexión de los auriculares se encuentra en una sola toma de corriente en la parte inferior del instrumento.

Estructura

Contenido de la caja

①		TA4*12Schrauben	12stk
②		M6*50Schrauben	12stk
③		M6*20Schrauben	4stk
④		Hammermuttern	8stk
⑤		Winkerverbinder	
⑥		Plastikabdeckung für M6 Schrauben	

Montaje

1. Utilice los 12 tornillos TA4 (1) para fijar los 4 conectores angulares (5) a los pies izquierdo y derecho.
2. Coloque 8 tuercas de martillo (4) en los agujeros correspondientes de los pies izquierdo y derecho.
3. Utilice 4 tornillos M6x50 (2) para conectar los pies del soporte a los pies del suelo.
4. Fije la pared trasera con los pies utilizando 4 tornillos M6x50 (2).
5. Fije la caja de los pedales a los pies con 4 tornillos M6x50 y desenrosque el tornillo de plástico que se encuentra debajo de la unidad de los pedales hasta que llegue al suelo:
6. Ahora puede colocar el piano en el soporte y fijarlo con los tornillos M6x20 (3).

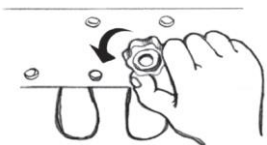
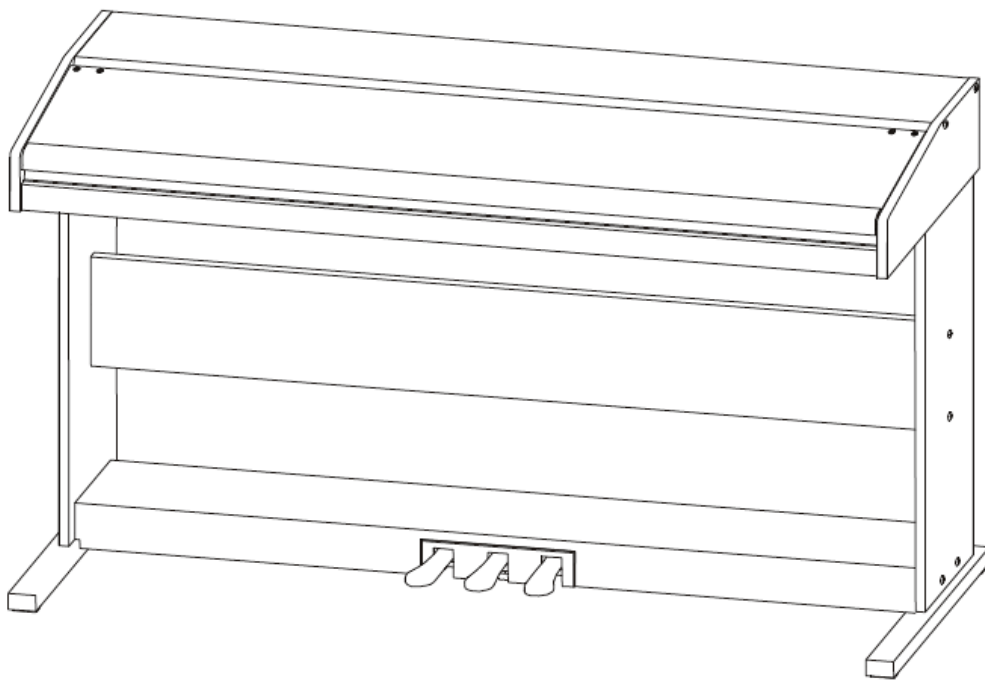
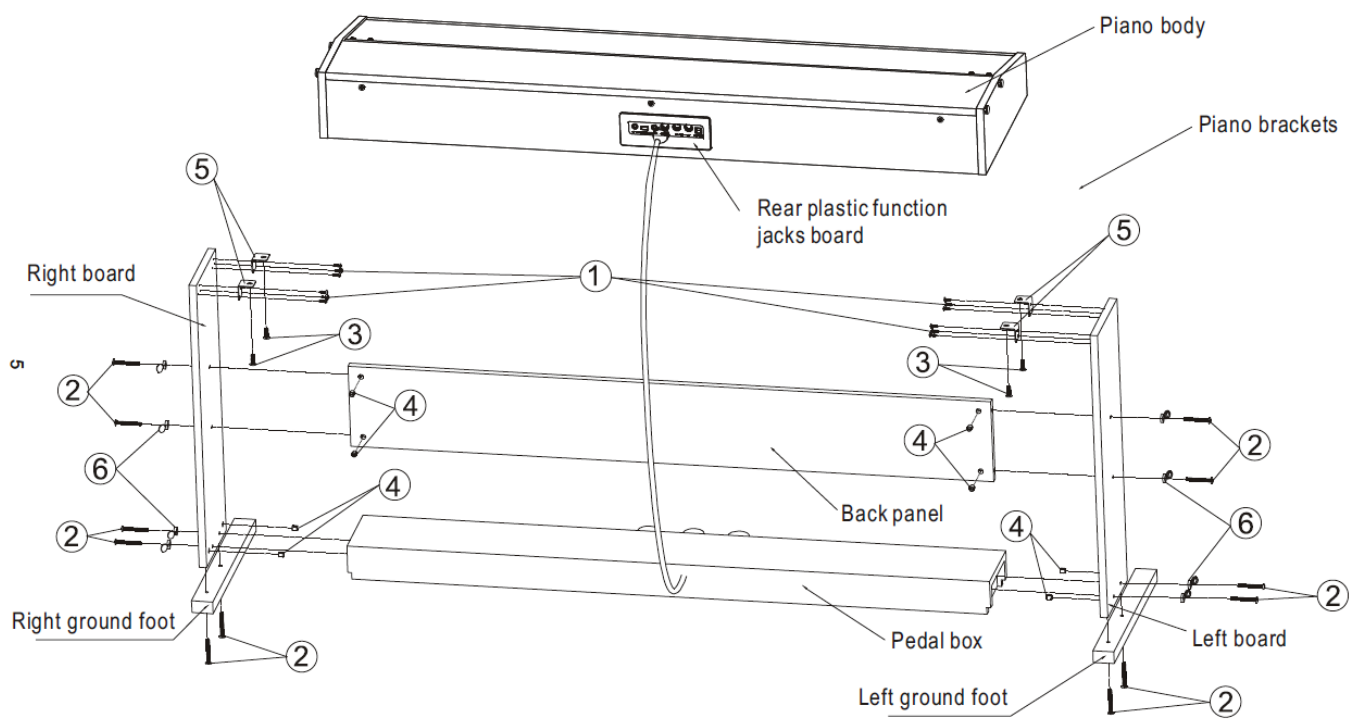

Preparación antes de jugar

Alimentación

1. Enchufe el adaptador de red en la toma de conexión del piano y en su toma de corriente.
2. Encienda el piano con el botón POWER.

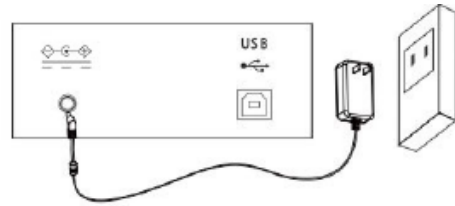

Utilice únicamente el adaptador de red suministrado, de lo contrario pueden producirse daños debido a las diferencias de tensión.

Toma de auriculares

Conecta un par de auriculares con clavija de 6,35 mm a la clavija correspondiente situada en el lado izquierdo de la parte inferior. Estos auriculares se utilizan para el control personal o cuando se quiere practicar sin molestar a otras personas, por ejemplo, por la noche.

Conectar el equipo de audio

También es posible conectar altavoces externos al piano para obtener una mejor experiencia de sonido.

Conectar el ordenador

El piano tiene un puerto USB que permite conectarlo directamente a un PC para intercambiar señales MIDI.

1. Conecta el piano al ordenador.
2. Para utilizar el piano como un dispositivo MIDI, debe iniciar el software MIDI en su ordenador y establecer la entrada/salida en el dispositivo USB.
3. Para utilizar el piano como dispositivo de audio, conecte el piano al PC y luego cambie el dispositivo de audio del ordenador al piano.

Conectar los pedales

1. Pedal de sustain (pedal derecho)

Al pisar este pedal, las notas suenan aunque ya no las pulse.

2. Pedal de sostenuto (pedal central)

Si pisas el pedal de sostenuto mientras mantienes pulsadas las teclas, las notas se mantienen mientras sueltas el pedal. Las notas que se tocan después no se sostienen, sino que se reproducen normalmente. Por ejemplo, puedes sostener un acorde y tocar otras notas en staccato.

3. Pedal suave (pedal izquierdo)

Este pedal reduce el volumen y cambia ligeramente el timbre de las notas tocadas.

Conexión USB

Con la ayuda de la conexión USB, puedes reproducir archivos MP3 muy fácilmente.

Interruptor de encendido/apagado

Utilízalo para encender o apagar tu unidad.

Ajustar el volumen

Gire esta rueda para ajustar el volumen.

Selección de voz

Este piano tiene la capacidad de sonar como los pianos acústicos de alta calidad y al mismo tiempo sonar como otros instrumentos como la batería.

Seleccione la voz principal

1. Pulse TONE. La pantalla muestra ahora R1.
2. Utilice + / - para seleccionar la voz deseada.

Seleccione la voz secundaria (doble voz)

1. Pulse DUAL para activar la función. La pantalla muestra ahora R2.
2. Utilice + / - para seleccionar la voz deseada.
3. Ahora suena como si dos instrumentos estuvieran tocando al mismo tiempo.
4. Pulse de nuevo DUAL para desactivar la función.



DUAL



Función táctil

Esta función determina el grado en que la velocidad afecta al volumen del sonido influenciado. Existen cuatro opciones de configuración para que puedas ajustar el volumen. Puedes ajustar la velocidad al tipo de sonido, a la canción o a tus propias preferencias.

Off: En este ajuste, todas las notas suenan igual, sin importar lo fuerte o suave que se toque la tecla.

Suave: Los sonidos suenan relativamente fuertes incluso si tocas suavemente.

Normal: En este ajuste el piano suena como un piano normal.

Duro: Hay que jugar muy **duro para** conseguir el máximo volumen. alcanzar.



TOUCH

1. Pulse TOUCH para activar la función. Pulse varias veces TOUCH para seleccionar el modo.



TOUCH

Transponer

Esta función le permite cambiar el tono del piano en pasos de semitono para adaptarse a otros instrumentos o cantantes. Puedes cambiar fácilmente la tonalidad sin tener que cambiar tu digitación. Por ejemplo, si se selecciona la transposición en Fa, se escuchará un Fa cuando se toque un Do. En otras palabras, puedes tocar la pieza en Do mayor y escucharla transpuesta a Fa mayor.

1. Pulse Transpose v / Transpose ^ para activar el modo.
2. Cambia el valor con v / ^ (-012 - +012).
3. El valor por defecto es 000.



Modo piano

1. Pulse PIANO para activar el modo.



Metrónomo

Si aún no te sientes seguro, puedes activar el metrónomo para aprender a llevar el tiempo.

1. Para ello, pulse METRONOM para activarlo/desactivarlo.

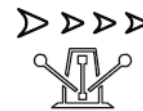

Acompañamiento automático

Su instrumento tiene varios acompañamientos que puede utilizar para complementar su interpretación con un acompañamiento de orquesta completo. Mientras esta función está activada, el acompañante automático crea tonos coincidentes en función de los acordes y notas que se tocan en la zona que se muestra a continuación. El resto del piano sigue estando disponible para tocar normalmente sin acompañante.

Configurar el acompañamiento automático

1. Pulse STYLE para entrar en el modo de estilo.
2. Seleccione el modo de acompañamiento con + / -.
3. Inicie la reproducción con la ayuda de START/STOP.

Nota: Además de los diferentes estilos, el piano dispone de una función de introducción o finalización y de dos funciones de relleno diferentes.

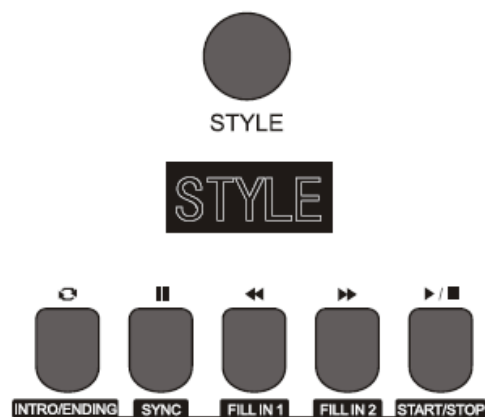

Volumen

Ajuste el volumen con los botones ACCOMP VOLUME



Tempo

Cada estilo tiene su propio tempo, que puedes ajustar en cualquier momento. Para ello, pulse los botones TEMPO ^/v



Función Auto-Chord

Después de pulsar AUTO CHORD, el piano reproduce los acordes correspondientes a las notas que usted toca (sólo afecta a la mano izquierda).



Función de acordes de rango completo

Después de pulsar AUTO CHORD, el piano reproduce los acordes correspondientes a las notas que usted toca (ambas manos se ven afectadas).

Lista de acordes

Original name	Abbr.	Normal pronunciation
MAJOR	M	1-3-5
MAJOR SIXTH	M6	1-3-5-6
MAJOR SEVENTH	M7	1-3-(5)-7
MAJOR SEVENTH SHARP ELEVENTH	M7#11	1-(2)3# 4-(5)-7
MAJOR ADD NINTH	Madd9	1-2-3-5
MAJOR NINTH	M9	1-2-3-(5)-7
MAJOR SIXTH ADD NINTH	69	1-2-3-(5)-6
AUGMENTED	aug	1-3-#5
MINOR	m	1 ^b 3-5
MINOR SIXTH	m6	1 ^b 3-5-6
MINOR SEVENTH	m7	1- ^b 3-(5)-7
MINOR SEVENTH FLATTED FIFTH	m7 ^b 5	1-3-5-7
MINOR ADD NINTH	madd9	1-2-3-5
MINOR ADD NINTH	m9	1-2-3-5
MINOR MAJOR ELEVENTH	m11	1-3-(5)-7
MINOR MAJOR SEVENTH	mM7	1- ^b 3-(5)-7
MINOR MAJOR NINTH	mM9	1-2-3-(5)-7
DIMINISHED	dim	1-3-5
DIMINISHED SEVENTH	dim7	1-3-5-6
SEVENTH	7	1-3(5)-7
SEVENTH SUSLEND FOURTH	7sus4	1-4-5-7
SEVENTH NINTH	79	1-2-3-(5)-7
SEVENTH SHARP ELEVENTH	7#11	1-(2)3-#4-(5)- ^b 7
SEVENTH THIRTEENTH	713	1-3-(5)-7 / 2-3-5-6-7

Original name	Abbr.	Normal pronunciation
SEVENTH FLATTED NINTH	7 ^b 9	1-2-3-(5)-7
SEVENTH FLATTED THIRTEENTH	7 ^b 13	1-3-5-6-7
SEVENTH SHARP NINTH	7 [#] 9	(1)- [#] 2-3-(5)-7
MAJOR SEVENTH AUGMENTED	M7 ^{aug}	1-3 [#] -5-7
SEVENTH AUGMENTED	7 ^{aug}	(1)-3- [#] 5-7
SUSPENED FOURTH	sus4	1-4-5
ONE PLUS TWO PLUS FIVE	1+2+5	1-2-5

Reverb

La función de reverberación se puede activar/desactivar pulsando el botón REVERB.



REVERB



REVERB

Coro

La función de coro se puede activar/desactivar pulsando el botón CHORUS.



CHORUS



CHORUS

Consola de sonido

Aquí se pueden ajustar los volúmenes individuales de los instrumentos en las canciones preparadas (por ejemplo, el volumen de la mano izquierda o el volumen de los bajos).

1. Pulse SOUND CONSOLE y ajuste los parámetros con +/-.



SOUND CONSOLE

Adjustment content	LCD display	Adjustment range
Percussion music track volume	XXX Rhythm	0 - 127
Bass track volume	XXX Bass	0 - 127
Hamony track volume	XXX Chord	0 - 127
Phrase track volume	XXX Phrase	0 - 127
left hand track volume	XXX Lower	0 - 127
Right hand track volume	XXX Upper	0 - 127

Funciones

En el menú de funciones, puede ajustar y, por tanto, personalizar los parámetros individuales de las funciones. Esto se hace con las teclas +/- del piano.

1. Pulse FUNCTION MENU para entrar en el menú.
2. Seleccione la línea deseada mediante el MENÚ DE FUNCIÓN + o el MENÚ DE FUNCIÓN -.
3. Ahora el valor se puede cambiar con la ayuda de + / -.



Serial no.	Adjustment content	LCD Display	Adjustment range	Presetting value
1	Tune	XXX Tune	-50 ~ +50	000
2	Keyboard split	XXX KeySplit	1 ~ 88	034
3	Beat type	XXX BeatType	0, 2 ~ 9	004
4	Metronome volume	XXX MetroVol	0~127	080
5	Reverb depth	XXX Revb Lev	0~127	050
6	Chorus depth	XXX Chor Lev	0~127	000
7	MIDI Receiving	XXX Midi In	1 ~ 16, ALL	ALL
8	MIDI Sending	XXX Midi Out	1 ~ 16	001

Restablecer la configuración de fábrica

Pulse + / - con el aparato apagado para restablecer los ajustes de fábrica. A continuación, encienda la unidad. La unidad borrará entonces todos los datos.

Función de memoria

El aparato dispone de una función de memoria que permite guardar ciertos ajustes y así recuperarlos rápidamente. Para ello se dispone de dos posiciones de memoria y cuatro bancos de memoria. Por lo tanto, tiene un total de 8 opciones de memoria.

1. Pulse STORE y luego M1 o M2 para seleccionar la posición de memoria.
2. Para cambiar el banco de memoria, pulse BANK.
3. Mantenga pulsados STORE y M1 para borrar todas las posiciones y bancos de memoria.



Función de grabación

Con la ayuda de esta función, puedes grabar tus propias canciones y reproducirlas en cualquier momento. El piano tiene tres pistas.

Aquí TRACK1 está destinado a la grabación de la función de acompañamiento. TRACK2 y TRACK3 pueden utilizarse para grabar dos pistas de melodía separadas (por ejemplo, mano izquierda y derecha).

Iniciar/detener la grabación

1. Pulse dos veces RECORD. Debajo de la indicación de tiempo en la pantalla, parpadean ahora cuatro flechas que señalan la disposición para la grabación. La pantalla muestra RecSong1. Pulse +/- si desea seleccionar otra posición de la memoria de usuario.
2. Seleccione la voz, el estilo y el tempo deseados y pulse TRACK 1, TRACK 2 o TRACK 3. Pulse el botón TRACK respectivo varias veces para cambiar el estado de la pista de grabación respectiva. Pantalla intermitente -> listo para grabar, pantalla encendida si los datos musicales ya han sido grabados -> esta pista se reproduce paralelamente a la grabación, sin pantalla -> esta pista está desactivada.
3. Para iniciar la grabación, pulse START/STOP. Lo mismo ocurre con la detención de la grabación.



Reproducción

Después de grabar con éxito, pulse RECORD para reproducir la canción grabada. Detenga la reproducción con Start/Stop. Las pistas individuales de la grabación se pueden activar o desactivar pulsando los botones TRACK. Después de salir de la función de grabación, encontrarás tu grabación en el modo de canción detrás de las canciones preinstaladas como las llamadas canciones de usuario.

Borrar grabaciones

1. Para borrar todas las canciones, mantenga pulsado RECORD mientras la unidad está apagada, pulse el interruptor de encendido y, a continuación, pulse inmediatamente el botón SONG. Después de que el instrumento haya arrancado con éxito, puede volver a soltar ambos botones. Todas las canciones de los usuarios se han eliminado.
2. Para borrar una sola canción o pistas individuales, activa el modo de grabación. Para ello, pulse dos veces RECORD. Ahora parpadean cuatro flechas bajo la indicación del tiempo en la pantalla. Pulse RECORD durante unos dos segundos. Ahora seleccione PISTA 1, PISTA 2 o PISTA 3. La pantalla LCD muestra "¿Borrar?"
3. Pulse + para confirmar el borrado o - para cancelar la operación.



Canciones preestablecidas

Reproducción

1. Pulse SONG para activar el modo canción.
2. Utilice + / - para seleccionar la canción deseada y confírmela con START/STOP.

Modo de aprendizaje

1. Pulse LESSON.
2. Seleccione la mano deseada utilizando IZQUIERDA / DERECHA.
3. Seleccione el modo deseado pulsando varias veces el botón LESSON.
4. Confirme el modo con START/STOP.



Nota: Este modo sólo funciona en el modo canción durante la reproducción de una canción.

Reproducción de MP3

El diagrama de al lado muestra las opciones de funcionamiento para la reproducción de MP3.

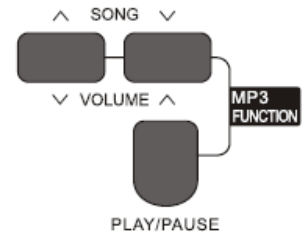

Lista de sonidos

Classify	No.	Full english Name	English Abbr
Piano	1	Stereo Grand Piano	StGrdPno
Piano	2	Acoustic Grand Piano (wide) 1	GrandPnW
Piano	3	Acoustic Grand Piano (dark)	GrandPnD
Piano	4	Octave Piano 1	OctPno1
Piano	5	Octave Piano 2	OctPno2
Piano	6	Piano & Strings	Pno&Str
Piano	7	Piano & Choir	Pno&Cho
Piano	8	Acoustic Grand Piano	GrandPno
Piano	9	Stereo Bright Piano	StBrtPno
Piano	10	Bright Acoustic Piano	BritePno
Piano	11	Bright Acoustic Piano (wide) 1	BritePnW
Piano	12	Chorus Piano	ChoruPno
Piano	13	Electric Grand Piano	E.Grand
Piano	14	Electric Grand Piano (wide)	E.GrandW
Piano	15	Stereo Honk-Tonk	StHonkTo
Piano	16	Honky-tonk Piano	HnkyTonk
Piano	17	Honky-tonk Piano (wide) 1	HnyTonkW
Piano	18	Stereo Hard Electric Piano	StHarEp
Piano	19	Detuned Electric Piano 1	DetunEP1
Piano	20	Detuned Electric Piano 2	DetunEP2
Piano	21	Electric Piano 1	E.Piano1
Piano	22	Electric Piano 2	E.Piano2
Piano	23	Electric Piano (wide) 1	EPnoW1
Piano	24	Electric Piano (wide) 2	EPnoW2
Piano	25	EP Legend	EPLegend
Piano	26	EP Phase	EPPhase
Piano	27	60's Electric Piano	60'sEP
Piano	28	Electric Piano 1 (velocity mix)	E.PnoV1
Piano	29	Electric Piano 2 (velocity mix)	E.PnoV2
Piano	30	Velocity Crossfade Electric Piano	VeCrosEP
Piano	31	Layered Electric Piano 1	LayerEP1
Piano	32	Layered Electric Piano 2	LayerEP2
Piano	33	Nylon Electric Piano	NylonEP
Piano	34	Warm Electric Piano	WarmEP
Piano	35	Grand Harpsichord	GraHarps
Piano	36	Harpsichord 1	Harpsi
Piano	37	Harpsichord 2	Harpsi2
Piano	38	Harpsichord (wide)	HarpsiW
Piano	39	Harpsichord (octave mix) 1	HarpsiO
Piano	40	Harpsichord Release	HarpsiR
Piano	41	Harpsichord (with key off)	HarpsiOf
Piano	42	Clavi 1	Clavi
Piano	43	Clavi 2	Clavi 2
Piano	44	Clavi (wide) 1	ClaviW1
Piano	45	Clavi (wide) 2	ClaviW2
Piano	46	Clavi Wah	ClaviWa
Piano	47	Pulse Clavi	PulseClv
Chromatic Percussion	48	Celesta 1	Celesta
Chromatic Percussion	49	Celesta 2	Celesta2
Chromatic Percussion	50	Birght Celeasta	BirCelea
Chromatic Percussion	51	Celesta & Sine	Celes&Si
Chromatic Percussion	52	Reecho Bell	ReechBell
Chromatic Percussion	53	Celesta & Music Box	Celes&MB
Chromatic Percussion	54	Glockenspiel 1	Glocken
Chromatic Percussion	55	Glockenspiel 2	Glocken2
Chromatic Percussion	56	Music Box 1	MusicBox
Chromatic Percussion	57	Music Box 2	MusicBo2
Chromatic Percussion	58	Music Box 3	MusicBo3
Chromatic Percussion	59	Toy Box	ToyBox
Chromatic Percussion	60	Music Box & Harp	Mbx&Harp
Chromatic Percussion	61	Stereo Vibrapho	StVibes
Chromatic Percussion	62	Rigid Vibraphone	RigiVibe

Classify	No.	Full english Name	English Abbr
Chromatic Percussion	63	Vibraphone 1	Vibra
Chromatic Percussion	64	Vibraphone 2	Vibra2
Chromatic Percussion	65	Vibraphone (wide) 1	VibraW
Chromatic Percussion	66	Vibraphone (wide) 2	VibraW2
Chromatic Percussion	67	Vibraphone & Bell	Bell&Vib
Chromatic Percussion	68	Marimba 1	Marimba
Chromatic Percussion	69	Marimba 2	Marimba2
Chromatic Percussion	70	Marimba (wide)	MarimbaW
Chromatic Percussion	71	Stereo Marimba	StMarim
Chromatic Percussion	72	Marimba & Vibraphone	Mar&Vib
Chromatic Percussion	73	Xylophone 1	Xylophone
Chromatic Percussion	74	Xylophone 2	Xylopho2
Chromatic Percussion	75	Tubular Bells	TubulBell
Chromatic Percussion	76	Church Bell	ChurBell
Chromatic Percussion	77	Carillon	Carillon
Chromatic Percussion	78	Dulcimer	Dulcimer
Chromatic Percussion	79	Santur	Santur
Organ	80	Drawbar Organ 1	DrawbOrgan
Organ	81	Drawbar Organ 2	DrawbOrgan 2
Organ	82	Soft Stereo Drawbar Organ	SfDrawOrgan
Organ	83	Mellow Drawbar Organ	MellDrOr
Organ	84	Detuned Drawbar Organ 1	DeDraOr
Organ	85	Detuned Drawbar Organ 2	DeDraOr2
Organ	86	Italian 60's Organ	60'sOrgn
Organ	87	1970 Percussive Organ	1970PcOr
Organ	88	Percussive Organ 1	PercOrgn1
Organ	89	Percussive Organ 2	PercOrg2
Organ	90	Light Click Organ	LClickOr
Organ	91	Detuned Percussive Organ	DePerOrg
Organ	92	Stereo Rotary Organ	StRotaOr
Organ	93	Rock Organ	RockOrgn
Organ	94	Rotary Organ	RotaOrgn
Organ	95	Slow Rotary Organ	SloRotOr
Organ	96	Detuned Church Organ	DeChuOrg
Organ	97	Church Organ 1	ChurOrgn
Organ	98	Church Organ 2	ChurOrg2
Organ	99	Church Organ (octave mix)	ChurOrgO
Organ	100	Reed Organ	ReedOrgn
Organ	101	Puff Organ	PuffOrgn
Organ	102	Accordion 1	Accordion
Organ	103	Accordion 2	Accordin2
Organ	104	Accordion 3	Accordin3
Organ	105	Mustte	Mustte
Organ	106	Accord It Solo	AccordSo
Organ	107	Sweet Harmonica	SwetHarm
Organ	108	Harmonica 1	Harmonica
Organ	109	Harmonica 2	Harmonic2
Organ	110	Tango Accordion	TangoAcd
Guitar	111	Acoustic Guitar (nylon) 1	NylonGtr
Guitar	112	Acoustic Guitar (nylon) 2	NylonGt2
Guitar	113	Acoustic Guitar (nylon + key off)	NylGtrOf
Guitar	114	Ukulele	Ukulele
Guitar	115	Velocity Nylon Guitar	NyInGtVe
Guitar	116	Chorus Nylon Guitar	ChoNyGt
Guitar	117	Bright Nylon Guitar	BrNyGt
Guitar	118	Acoustic Guitar (steel) 1	SteelGtr
Guitar	119	Acoustic Guitar (steel) 2	SteelGt2
Guitar	120	Steel Guitar with Body Sound	SteelBdy
Guitar	121	Tremolo Steel Guitar	TremGt
Guitar	122	Mandolin	Mandolin
Guitar	123	12-Strings Guitar	12StrGtr
Guitar	124	Chorus Steel Guitar	ChoSteGt

Classify	No.	Full english Name	English Abbr
Guitar	125	Nylon & Steel Guitar	Ny&SteGt
Guitar	126	Stereo Steel Guitar	StSteGt
Guitar	127	Steel Guitar Bend	GtBend
Guitar	128	Steel Guitar Harmonics	GtHarm
Guitar	129	Velocity Steel Guitar 1	VelSte1
Guitar	130	Velocity Steel Guitar 2	VelSte2
Guitar	131	Velocity Steel Guitar 3	VelSte3
Guitar	132	Electric Guitar (jazz) 1	JazzGtr
Guitar	133	Electric Guitar (jazz) 2	JazzGt2
Guitar	134	Electric Guitar (pedal steel)	PedalGtr
Guitar	135	Mellow Guitar	MellGt
Guitar	136	Velocity Jazz Guitar	JazzGtVe
Guitar	137	Jazz Guitar Detuned	JazzGtDt
Guitar	138	Mid Tone Guitar	MidTonGt
Guitar	139	Electric Guitar (clean) 1	CleanGtr
Guitar	140	Electric Guitar (clean) 2	CleanGtr2
Guitar	141	Stereo Clean Guitar	StCleGtr
Guitar	142	Velocity Clean Guitar	CleGtVel
Guitar	143	Electric Guitar (detuned clean)	DetClnGt
Guitar	144	Electric Guitar (muted velo-sw)	MutVelGt
Guitar	145	Electric Guitar (muted)	MutedGtr
Guitar	146	Electric Guitar (funky cutting)	FunkGt
Guitar	147	Jazz Man	JazzMan
Guitar	148	Stereo Muted Guitar	StMuGt
Guitar	149	Guitar Pinch	GtPinch
Guitar	150	Overdriven Guitar	Overdrive
Guitar	151	Distortion Guitar 1	DistGt
Guitar	152	Distortion Guitar 2	DistGtr2
Guitar	153	Distortion Guitar (with feedback) 1	FeedbkGt
Guitar	154	Distorted Rhythm Guitar	DistRyth
Guitar	155	5th Distortion	5thDist
Guitar	156	Stereo Distorted Guitar	StDistor
Guitar	157	Guitar Feedback	GtFedbk
Guitar	158	Guitar Harmonics	GtrHarmo
Bass	159	Acoustic Bass 1	AcoBass
Bass	160	Acoustic Bass 2	AcoBass2
Bass	161	Jazz Style	JazzSty
Bass	162	A.Bass & Mute G.T.	Ba&GtMu
Bass	163	Resonant Bass	ResBass
Bass	164	Wah Bass 1	WahBass1
Bass	165	Electric Bass (finger) 1	FngrBass
Bass	166	Electric Bass (finger) 2	FngrBas2
Bass	167	Electric Bass (finger) 3	FngrBas3
Bass	168	Finger Slap Bass	FngrSlap
Bass	169	Electric Bass (pick) 1	PickBass
Bass	170	Electric Bass (pick) 2	PickBas2
Bass	171	Fretless Bass 1	Fretless
Bass	172	Fretless Bass 2	Fretless2
Bass	173	Slap Bass 1	SlapBass
Bass	174	Slap Bass 2	SlapBass2
Bass	175	Synth Bass 1	SynBass
Bass	176	Synth Bass 2	SynBass2
Bass	177	Synth Bass 3 (resonance)	ResoBass
Bass	178	Synth Bass 4 (attack)	AtackBass
Bass	179	Synth Bass (warm)	WarmBass
Bass	180	Clavi Bass	ClavBass
Bass	181	Hammer	Hammer
Bass	182	Synth Bass (rubber)	RubbBass
Bass	183	Attack Pulse	AtackPls
Strings & Orchestral Instruments	184	The Violin	TheVin
Strings & Orchestral Instruments	185	Violin 1	Violin

Classify	No.	Full english Name	English Abbr
Strings & Orchestral Instruments	186	Violin 2	Violin2
Strings & Orchestral Instruments	187	Violin (slow attack)	SlViolin
Strings & Orchestral Instruments	188	Soft Violin	SoftVin
Strings & Orchestral Instruments	189	Viola 1	Viola
Strings & Orchestral Instruments	190	Viola 2	Viola2
Strings & Orchestral Instruments	191	Cello 1	Cello
Strings & Orchestral Instruments	192	Cello 2	Cello2
Strings & Orchestral Instruments	193	Celloen 16'	Celloen
Strings & Orchestral Instruments	194	Contrabass 1	Contrabs
Strings & Orchestral Instruments	195	Contrabass 2	Contrbs2
Strings & Orchestral Instruments	196	Tremolo Strings 1	TremStr
Strings & Orchestral Instruments	197	Tremolo Strings 2	TremStr2
Strings & Orchestral Instruments	198	Pizzicato Strings 1	PizzStr
Strings & Orchestral Instruments	199	Pizzicato Strings 2	PizzStr2
Strings & Orchestral Instruments	200	Orchestral Harp 1	Harp
Strings & Orchestral Instruments	201	Orchestral Harp 2	Harp2
Strings & Orchestral Instruments	202	Timpani 1	Timpani
Strings & Orchestral Instruments	203	Timpani 2	Timpani2
Ensemble	204	String Ensembles 1	Strings1
Ensemble	205	String Ensembles 2	Strings2
Ensemble	206	Synth Strings 1	SynStrs1
Ensemble	207	Synth Strings 2	SynStrs2
Ensemble	208	Synth Strings 3	SynStrs3
Ensemble	209	Synth Strings 4	SynStrs4
Ensemble	210	Stereo Slow Strings	SSlowStr
Ensemble	211	Strings and Brass	Str&Bras
Ensemble	212	Legato Strings	LegatStr
Ensemble	213	Orchestra	Orchstr
Ensemble	214	60's Strings	60'sStr
Ensemble	215	Solo Strings	SoloStr
Ensemble	216	Choir Aahs 1	ChoirAah
Ensemble	217	Choir Aahs 2	ChoirAh2
Ensemble	218	Humming	Humming
Ensemble	219	Voice Oohs	VoiceOoh
Ensemble	220	Analog Voice	AnaVoice
Ensemble	221	Synth Voice	SynVoice
Ensemble	222	Bass Hit Plus	BassHit
Ensemble	223	Orchestra Hit 1	OrchHit
Ensemble	224	Orchestra Hit 2	OrchHi2
Ensemble	225	Euro Hit	EuroHit
Ensemble	226	6th Hit	6thHit
Brass	227	Trumpet 1	Trumpet
Brass	228	Trumpet 2	Trumpet2
Brass	229	Trumpet 3	Trumpet3
Brass	230	Dark Trumpet Soft	DarkTrp
Brass	231	Sweet Trumpet	SweetTp
Brass	232	Trombone 1	Trombone
Brass	233	Trombone 2	Trmbone2
Brass	234	Bright Trombone	BritBone
Brass	235	Tuba 1	Tuba
Brass	236	Tuba 2	Tuba2
Brass	237	Muted Trumpet 1	MuteTrp1
Brass	238	Muted Trumpet 2	MuteTrp2
Brass	239	French Horn 1	FrHorn
Brass	240	French Horn 2 (warm)	FrHorn2
Brass	241	Brass Section 1	Brass
Brass	242	Brass Section 2 (octave mix)	Brass2
Brass	243	Brass Section 3	Brass3
Brass	244	Brass Section 4	Brass4
Brass	245	Brass Section 5	Brass5
Brass	246	Brass Band	BrasBand

Classify	No.	Full english Name	English Abbr
Brass	247	Bright Brass Section	BrBraSec
Brass	248	Brass & Strings	Bras&Str
Brass	249	Synth Brass 1	SynBras1
Brass	250	Synth Brass 2	SynBras2
Brass	251	Synth Brass 3	SynBras3
Brass	252	Synth Brass 4	SynBras4
Brass	253	Analog Synth Brass 1	AnaBras1
Brass	254	Analog Synth Brass 2	AnaBras2
Brass	255	Jump Brass	JumpBras
Brass	256	Synth Brass & Strings 1	SyBr&St1
Reed	257	Soprano Sax 1	SprnoSax
Reed	258	Soprano Sax 2	SprnSax2
Reed	259	Sweet Soprano Sax	SweSpSax
Reed	260	Alto Sax	AltoSax
Reed	261	Soft Alto Sax	SoftAlto
Reed	262	Tenor Sax 1	TenorSax
Reed	263	Tenor Sax 2	TenoSax2
Reed	264	Baritone Sax	BariSax
Reed	265	Sweet Oboe	SwetOboe
Reed	266	Oboe 1	Oboe
Reed	267	English Horn 1	EngHorn
Reed	268	Bassoon 1	Bassoon
Reed	269	Clarinet 1	Clarinet
Reed	270	Clarinet 2	Clarinet2
Pipe	271	Piccolo	Piccolo
Pipe	272	Flute	Flute
Pipe	273	Sweet Flute	SweeFlut
Pipe	274	Recorder	Recorder
Pipe	275	Sweet Pan Flute	SwPanFu
Pipe	276	Pan Flute	PanFlute
Pipe	277	Blown Bottle	Bottle
Pipe	278	Shakuhachi	Shakhchi
Pipe	279	Whistle 1	Whistle
Pipe	280	Whistle 2	Whistle2
Pipe	281	Ocarina	Ocarina
Synth Lead	282	Lead 1 (square)	SquareLd
Synth Lead	283	Square	Square
Synth Lead	284	Lead 1b (sine)	SineLead
Synth Lead	285	Square Lead 1	SquarLd1
Synth Lead	286	Lead 1a (square 2)	SquarLd2
Synth Lead	287	Lead 2a (sawtooth 2)	SawLead2
Synth Lead	288	Lead 2d (sequenced analog)	SquAnaLd
Synth Lead	289	Lead 2 (sawtooth)	SawLead1
Synth Lead	290	Lead 2b (saw + pulse)	SawPlsLd
Synth Lead	291	Lead 2c (double sawtooth)	DubSawLd
Synth Lead	292	Lead 3 (calliope)	CalliopLd
Synth Lead	293	Lead 4 (chiff)	ChiffLd
Synth Lead	294	Lead 5 (charang)	CharanLd
Synth Lead	295	Lead 5a (wire lead)	WireLead
Synth Lead	296	Lead 6 (voice)	VoiceLd
Synth Lead	297	Lead 7 (fifths)	FifthsLd
Synth Lead	298	Lead 8 (bass + lead)	BassLead
Synth Lead	299	Lead 8a (soft wrl)	SftWrILd
Synth Pad	300	Pad 1 (new age)	NewAgePd
Synth Pad	301	New Year Pad	NewYrPd
Synth Pad	302	Pad 2 (warm)	WarmPad
Synth Pad	303	Pad 2a (sine pad)	SinePad
Synth Pad	304	Pad 3 (polysynth) 1	PolySyPd
Synth Pad	305	Pad 4 (choir)	ChoirPad
Synth Pad	306	Pad 4a (itopia)	ItopiaPd
Synth Pad	307	Pad 5 (bowed) 1	BowedPad

Classify	No.	Full english Name	English Abbr
Synth Pad	308	Pad 6 (metallic) 1	MetalPad
Synth Pad	309	Pad 7 (halo) 1	HaloPad
Synth Pad	310	Pad 8 (sweep) 1	SweepPad
Synth Pad	311	FX 1 (rain)	FXRain
Synth Pad	312	FX 2 (soundtrack)	Soundtrk
Synth Pad	313	FX 3a (synth mallet)	SynMalet
Synth Pad	314	FX 3 (crystal)	Crystal
Synth Pad	315	FX 4 (atmosphere)	Atmosphr
Synth Pad	316	Warm Air	WarmAir
Synth Pad	317	FX 5 (brightness)	Bright
Synth Pad	318	FX 6 (goblins)	Goblins
Synth Pad	319	FX 7 (echoes) 1	Echoes
Synth Pad	320	FX 7a (echo bell) 1	EchoBell
Synth Pad	321	FX 7b (echo pan)	EchoPan
Synth Pad	322	FX 8 (sci-fi)	Sci-Fi
Ethnic Misc.	323	Sitar 1	Sitar
Ethnic Misc.	324	Sitar 2 (bend)	Sitar2
Ethnic Misc.	325	Banjo	Banjo
Ethnic Misc.	326	Shamisen	Shamisen
Ethnic Misc.	327	Koto	Koto
Ethnic Misc.	328	Taisho Koto	TaishoKt
Ethnic Misc.	329	Kalimba	Kalimba
Ethnic Misc.	330	Bag Pipe	Bagpipe
Ethnic Misc.	331	Fiddle	Fiddle
Ethnic Misc.	332	Shanai	Shanai
Percussive	333	Tinkle Bell	TnklBell
Percussive	334	Steel Drums	SteelDrm
Percussive	335	Woodblock	WoodBlok
SFX	336	Seashore	Seashore
SFX	337	Thunder	Thunder
SFX	338	Telephone Ring 1	Telephone
SFX	339	Applause	Applause
Combined Voice	340	Stereo Piano & Strings Pad	StPn&Str
Combined Voice	341	Stereo Piano & Choir	StPn&Cho
Combined Voice	342	Stereo Piano & Synth Strings	StPn&Syn
Combined Voice	343	Stereo Piano & Warm Pad	StPn&Pad
Combined Voice	344	Rock Organ & Strings	RoOr&Str
Combined Voice	345	Steel Guitar & Warm Pad	StGt&Pad
Combined Voice	346	Orchestra	Orchest
Combined Voice	347	Full Strings 1	FullStr1
Combined Voice	348	Symphonic	Symphon
Chinese Instruments	349	GuZheng	GuZheng
Chinese Instruments	350	PiPa	PiPa
Chinese Instruments	351	ErHu 1	ErHu1
Chinese Instruments	352	Bandi	Bandi
Chinese Instruments	353	Hulusi	Hulusi
Chinese Instruments	354	LuSheng 1	LuShen1
Chinese Instruments	355	SuoNa	SuoNa
Chinese Instruments	356	PaiXiao	PaiXiao
Drum Set	357	Standard Set	StandSet
Drum Set	358	Room Set	RoomSet
Drum Set	359	Power Set	PowerSet
Drum Set	360	Jazz Set	JazzSet

Lista de estilos

Classify	No.	Full english Name	English Abbr
8 BEAT	1	8Beat Piano	8BtPiano
8 BEAT	2	8Beat 1	8Beat1
8 BEAT	3	8Beat Shuffle	8BtShufl
8 BEAT	4	Guitar Pop 1	GtPop1
8 BEAT	5	8Beat Hip Hop	8BtHiHop
8 BEAT	6	8Beat R&B	8BeatR&B
8 BEAT	7	8Beat Pop	8BtPop
8 BEAT	8	Pop Funk 1	PopFunk1
8 BEAT	9	Rhythm & Beat 1	Rhy&Bt1
8 BEAT	10	8Beat Disco 1	8BtDisc1
8 BEAT	11	8Beat Rock	8BtRock
8 BEAT	12	8Beat 2	8Beat2
8 BEAT	13	Sweet Beat	SweetBt
8 BEAT	14	8Beat Dance	8BtDance
8 BEAT	15	8Beat 3	8Beat3
8 BEAT	16	60's 8Beat	60's8Bt
16 BEAT	17	16Beat 1	16Beat1
16 BEAT	18	16Beat Funk 1	16BtFuk1
16 BEAT	19	16Beat Ballad 1	16BtBld1
16 BEAT	20	16Beat R&B	16BtR&B
16 BEAT	21	Pop 16Beat 1	Pop16Bt1
16 BEAT	22	16Beat Dance	16BDanc
16 BEAT	23	16Beat 2	16Beat2
16 BEAT	24	Modern 16Beat	Modrn16B
16 BEAT	25	16Beat Hot	16BtHot
16 BEAT	26	16Beat Modern	16BModr
16 BEAT	27	16Beat 3	16Beat3
16 BEAT	28	Cool Beat	CoolBeat
16 BEAT	29	16Beat Ballad 2	16BtBld2
16 BEAT	30	16Beat 4	16Beat4
16 BEAT	31	Pop Shuffle	PopShufl
POP	32	Pop Rock 1	PopRock1
POP	33	Pop Dance 1	PopDanc1
POP	34	Pop Fusion	PopFusn
POP	35	Analog Night 1	AnalgNt1
POP	36	6/8 Pop	6/8Pop
POP	37	Brit. Pop 1	BritPop1
POP	38	Brit. Pop 2	BritPop2
POP	39	Pop Hit	PopHit
POP	40	Fusion Shuffle	FusShufl
POP	41	Pop Beat	PopBeat
POP	42	Soft Beat	SoftBeat
POP	43	60's Pop	60'sPop
POP	44	Sting Latin	StigLatn
BALLAD	45	R&B Ballad 1	R&BBad1
BALLAD	46	Guitar Ballad	GtBallad
BALLAD	47	Ballad Rock	BalladRk
BALLAD	48	Piano Pop	PianoPop
BALLAD	49	Soft Ballad	SoftBald
BALLAD	50	Natural Ballad	NatuBld
BALLAD	51	Love Ballad	LoveBld
BALLAD	52	Easy Ballad	EasyBld
BALLAD	53	Slow Ballad	SlowBald
BALLAD	54	Folk Ballad	FolkBld
BALLAD	55	Pop Ballad 1	PopBld1
BALLAD	56	EP Ballad	EPBallad
ROCK	57	Rock	Rock
ROCK	58	New Wave	NewWave
ROCK	59	Ska	Ska
ROCK	60	Slow Rock	SlowRock
ROCK	61	70's Rock & Roll	70'sRock
ROCK	62	Folk Rock	FolkRock

Classify	No.	Full english Name	English Abbr
ROCK	63	Soft Rock	SoftRock
ROCK	64	Easy Rock	EasyRock
ROCK	65	New Shuffle	NewShuffl
ROCK	66	Rock Hip Hop	RkHipHop
ROCK	67	Rock & Roll 1	R'N'R1
ROCK	68	Rock & Roll 2	R'N'R2
BALLROOM	69	Tango 1	Tango1
BALLROOM	70	Spain Matador	Matador
BALLROOM	71	Twist 1	Twist1
BALLROOM	72	Big Band Fox	BandFox
BALLROOM	73	Tango 2	Tango2
BALLROOM	74	Slow Fox	SlowFox
BALLROOM	75	Slow Waltz 1	SlowWlz1
BALLROOM	76	Swing Fox	SwingFox
BALLROOM	77	Salsa 1	Salsa1
BALLROOM	78	Cha Cha 1	ChaCha1
BALLROOM	79	Cha Cha 2	ChaCha2
BALLROOM	80	Beguine 1	Beguine1
BALLROOM	81	Beguine 2	Beguine2
BALLROOM	82	Rumba 1	Rumba1
BALLROOM	83	Samba 1	Samba1
BALLROOM	84	Jive	Jive
BALLROOM	85	Fox Trot	FoxTrot
DANCE	86	Techno 1	Techno1
DANCE	87	Hip Hop 1	HipHop1
DANCE	88	Dream Dance	DrmDance
DANCE	89	House	House
DANCE	90	Down Beat	DownBeat
DANCE	91	Progressive	Progress
DANCE	92	Rap 1	Rap1
DANCE	93	Disco	Disco
DANCE	94	Soft Disco	SoftDisc
DANCE	95	Disco Party	DscParty
DANCE	96	70's Disco	70'sDisc
DANCE	97	Club Dance	ClubDanc
DANCE	98	Euro Dance	EuroDanc
DANCE	99	Hip Hop 2	HipHop2
SOUL & FUNK	100	Funk 1	Funk1
SOUL & FUNK	101	Classic Funk	ClasFunk
SOUL & FUNK	102	Gospel Swing	GopSwing
SOUL & FUNK	103	Gospel	Gospel
SOUL & FUNK	104	Funk 2	Funk2
SOUL & FUNK	105	Electric Funk	ElecFunk
SOUL & FUNK	106	Groove Funk	GrooveFk
SOUL & FUNK	107	Cool Funky	ColFunky
SOUL & FUNK	108	Jazz Funk	JazzFunk
SOUL & FUNK	109	Groove	Groove
SOUL & FUNK	110	Soul	Soul
SOUL & FUNK	111	Hip Hop Beat	HipHopBt
SOUL & FUNK	112	R&B	R&B
SOUL & FUNK	113	Soul Beat	SoulBeat
SWING & JAZZ	114	Latin Jazz 1	LatinJz1
SWING & JAZZ	115	Big Band	BigBand
SWING & JAZZ	116	Dixieland 1	Dixland1
SWING & JAZZ	117	Broadway Big Band	BwayBand
SWING & JAZZ	118	Swing	Swing
SWING & JAZZ	119	Latin Jazz 2	LatinJz2
SWING & JAZZ	120	Fusion	Fusion
SWING & JAZZ	121	Acid Jazz	AcidJazz
SWING & JAZZ	122	Cool Jazz Ballad	CoolJzBd
SWING & JAZZ	123	Swing Shuffle	SwingSfl
SWING & JAZZ	124	Big Band Medium	BandMid

Classify	No.	Full english Name	English Abbr
COUNTRY	125	Country Pop 1	CntyPop1
COUNTRY	126	Bluegrass 1	Bluegrs1
COUNTRY	127	Country 8Beat	Ct8Beat
COUNTRY	128	Modern Country	ModernCt
COUNTRY	129	Country Pop 2	CntyPop2
COUNTRY	130	Bluegrass 2	Bluegrs2
COUNTRY	131	2/4 Country	2/4Cntry
COUNTRY	132	Country Quick Steps	QuickStp
COUNTRY	133	Country Folk	CntyFolk
COUNTRY	134	Country Shuffle	CnyShufl
Latin & Latin Dance	135	Bossa Nova	BosaNov
Latin & Latin Dance	136	Latin	Latin
Latin & Latin Dance	137	Tikitikita	Tikitkta
Latin & Latin Dance	138	Lambada	Lambada
Latin & Latin Dance	139	Pop Cha Cha 1	PChaCha1
Latin & Latin Dance	140	Pop Cha Cha 2	PChaCha2
Latin & Latin Dance	141	Salsa 2	Salsa2
Waltz & TRADITIONAL	142	Waltz	Waltz
Waltz & TRADITIONAL	143	Old Waltz	OldWaltz
Waltz & TRADITIONAL	144	English Waltz	EngWaltz
Waltz & TRADITIONAL	145	German Waltz	GemWaltz
Waltz & TRADITIONAL	146	ViennaWaltz	VinaWtz
Waltz & TRADITIONAL	147	Slow Waltz 2	SlwWltz2
Waltz & TRADITIONAL	148	Jazz Waltz	JzWaltz
Waltz & TRADITIONAL	149	Polka	Polka
Waltz & TRADITIONAL	150	March	March
CHINESE FOLK	151	Chinese R&B 1	ChnR&B1
CHINESE FOLK	152	GuangXi Folk	GuangXi
CHINESE FOLK	153	Chinese Folk 1	ChnFolk1
CHINESE FOLK	154	NeiMeng Folk	NeiMFolk
CHINESE FOLK	155	JiangNan Folk1	JangNan1
CHINESE FOLK	156	XinJiang Folk	XJangFok
CHINESE FOLK	157	YangGe	YangGe
CHINESE FOLK	158	YunNan	YunNan
CHINESE FOLK	159	Jubilance	Jubilanc
CHINESE FOLK	160	GuangDong	GungDong

Listas de canciones

Classify	No.	Full english Name	English Abbr
FOLK & COUNTRY	1	Jambalaya	Jambalay
FOLK & COUNTRY	2	Ding! Dong! Merrily On High	DingDong
FOLK & COUNTRY	3	Battle Hymne Of The Republic	Battle
FOLK & COUNTRY	4	The Old Gray Mare	GrayMare
FOLK & COUNTRY	5	American Patrol	USPatrol
FOLK & COUNTRY	6	Christmas Is Coming	IsComing
FOLK & COUNTRY	7	Sippin' Cider Through A Straw	SCTStraw
FOLK & COUNTRY	8	Christmas Sound	Sound
GOLDEN & POP	9	On London Bridge	LdBridge
GOLDEN & POP	10	Are You Lonesome Tonight	Lonesome
GOLDEN & POP	11	Der Deitcher's Dog	DerDDog
GOLDEN & POP	12	Joy To The World	JoyWorld
GOLDEN & POP	13	Silent Night	SttNight
GOLDEN & POP	14	Ave Maria	AveMaria
GOLDEN & POP	15	Five Hundred Miles	FHMiles
GOLDEN & POP	16	Happy New Year	HappyNY
GOLDEN & POP	17	It's Beginning To Look A Lot Like Christmas	LikeXmas
GOLDEN & POP	18	Jeanie With The Light Brown Hair	LightHair
GOLDEN & POP	19	My Bonnie	MyBonnie
GOLDEN & POP	20	Song Of The Pearlfisher	SongOfTP
CLASSICAL	21	Swan	Swan
CLASSICAL	22	Prelude To Act 2 (Swan Lake)	SwanLak1
CLASSICAL	23	Valse (Swan lake)	SwanLak2
CLASSICAL	24	The Happy Farmer	HpFarmer
CLASSICAL	25	The Sleeping Beauty	SleepBty
CLASSICAL	26	La Traviata	LaTravia
CLASSICAL	27	Wiegenlied	Wiegenli
CLASSICAL	28	Mov.2 Adagio Non Troppo Piano Sonata No.9 In D	Sonata9
CLASSICAL	29	Mov.1 Andante Grazioso Piano Sonata No.11 In A [Alla TurSonata11 ca]	Sonata11
CLASSICAL	30	Prelude In C	Prelude
CLASSICAL	31	Chinese Dance	ChDance
CLASSICAL	32	Emperors Waltz	EmprWaltz
CLASSICAL	33	March Militaire	MilMar1
CLASSICAL	34	Symphony No.40	Symphony
JAZZ & FUSION	35	ShanZhaShu	ShanZhaS
JAZZ & FUSION	36	You Are My Sunshine	MySun
JAZZ & FUSION	37	June Samba	JunSamba
JAZZ & FUSION	38	Funk	Funk
JAZZ & FUSION	39	I Can.....	I Can...
JAZZ & FUSION	40	Sea Shore	SeaShore

Classify	No.	Full english Name	English Abbr
JAZZ & FUSION	41	Guitar & Saxphone	Gt&Sax
JAZZ & FUSION	42	The Hip Hop's Night	HipHopNt
JAZZ & FUSION	43	Blue Lunch	BlueLunch
JAZZ & FUSION	44	Cobweb	Cobweb
JAZZ & FUSION	45	Wine	Wine
JAZZ & FUSION	46	Jazz Old Man	JzOldMan
JAZZ & FUSION	47	Dark Eyes	DarkEyes
JAZZ & FUSION	48	Carlos	Carlos
JAZZ & FUSION	49	Sad	Sad
JAZZ & FUSION	50	The Jazz	TheJazz
PIANO	51	Fur Elise	FurElise
PIANO	52	Military March	Mmarch
PIANO	53	Habanera	Habanera
PIANO	54	Minuet	Minuet
PIANO	55	Austria Variation	Avariati
PIANO	56	Old Macdonald Had A Farm	OldAFarm
PIANO	57	Wedding March	Wedding
PIANO	58	2-Part Invention #13 In A Minor.B.W. llii	Invention
PIANO	59	Minuet In G	MinuetG
PIANO	60	Turkish March	TurkishM
PIANO	61	Hey Diddle Diddle	HeDiddle
PIANO	62	Italian Polka	ItaPolka
PIANO	63	Moseta Dance	MosetaDn
PIANO	64	Bulie Dance	BulieDn
PIANO	65	Waltz in A Flat Op.39 No.15	Waltz 1
PIANO	66	Wild Rose	WildRose
PIANO	67	Away In A Manger	AwayInAM
PIANO	68	Jack & Jill	JackJill
PIANO	69	Angles We Have Heard On High	Angles
PIANO	70	Waltz	Waltz
PIANO	71	Did You Ever See A Lassie	Lassie
PIANO	72	Chopsticks	Chopstick
PIANO	73	Four Little Swans	FLSwans
PIANO	74	Old France	OldFrance
PIANO	75	Jesus Saviour Pilot Me	PilotMe
PIANO	76	Eclogue	Eclogue
PIANO	77	Santa Claus Is Coming To Town	SantaCT
PIANO	78	Brave Cavalier	Cavalier
PIANO	79	America The Beautiful	USFair
PIANO	80	Music Box Dancer	Dancer

Especificaciones

Producto	Piano digital Funkey DP-88 II (00056961 negro; 00056964 blanco; 00056965 marrón)
Teclado	88 teclas (estándar),
Sensibilidad al tacto	sí
Max. Polifonía	128 notas
Suena	360 tipos de voces
Estilo	160 estilos diferentes
Demo	80 canciones de demostración
Efectos	Touch, Reverb, Chorus, Dual, Split, Menú de funciones, Consola de sonido
Grabación	Grabación combinada de una pista y varias pistas
Controles de acompañamiento	Volumen, transposición, función MP3
Acompañamiento automático	A.B.C Auto Chord, Keyboard Chord
Pedal	Pedal suave, pedal de sostenuto, pedal de sustain
Conexiones	Conector de alimentación, conector USB(MP3), salida, pedal de sustain, conector MIDI IN/OUT, conector USB(MIDI)
Altavoz	2 x 15W estéreo
Alimentación	DC EN 12V - 15V, 2A-3A
Peso	29,40kg

Declaración de RAEE / Eliminación



Su producto ha sido diseñado y fabricado con materiales y componentes de alta calidad que pueden ser reciclados y reutilizados. Este símbolo significa que los aparatos eléctricos y electrónicos deben eliminarse por separado de los residuos domésticos al final de su vida útil. Por favor, deseche este aparato en el punto de recogida municipal o en el centro de reciclaje de su localidad. Por favor, ayude a preservar el medio ambiente en el que vivimos.

Sujeto a cambios técnicos y de apariencia. Toda la información es correcta en el momento de la impresión. Musikhaus Kirstein GmbH no se responsabiliza de la exactitud e integridad de las descripciones, ilustraciones e informaciones contenidas. Los colores y especificaciones mostrados pueden diferir ligeramente del producto. Musikhaus Kirstein GmbH - los productos sólo están disponibles a través de distribuidores autorizados. Los distribuidores y comerciantes no son agentes autorizados de Musikhaus Kirstein GmbH y no tienen autoridad para obligar legalmente a Musikhaus Kirstein GmbH de ninguna manera, ya sea expresa o implícitamente. Estas instrucciones de uso están protegidas por derechos de autor. Cualquier duplicación o reimpresión, incluso de extractos, y cualquier reproducción de las ilustraciones, incluso en forma modificada, sólo se permite con el consentimiento por escrito de Musikhaus Kirstein GmbH.

Información del fabricante

Musikhaus Kirstein GmbH

Bernbeurener Strasse 11

86956 Schongau

Teléfono: 0049-8861-909494-0

Fax: 0049-8861-909494-19

www.kirstein.de

 **KIRSTEIN.de**