

# Classic Cantabile KH-238 Kopfhörer HiFi dynamisch

ArtNr.: 00016331



## Bedienungsanleitung

Version: 10.2024

Vielen Dank, dass Sie sich für dieses Produkt entschieden haben. Um sicherzustellen, dass Sie mit dem Classic Cantabile Kopfhörer voll und ganz zufrieden sind, lesen Sie sorgfältig und verstehen Sie diese Bedienungsanleitung, bevor Sie unser Produkt verwenden. Bewahren Sie diese Bedienungsanleitung an einem sicheren Ort auf. Die Bedienungsanleitung muss an alle nachfolgenden Anwender weitergegeben werden.



Bedienungsanleitung beachten!



**WARNUNG**

Mit dem Signalwort **WARNUNG** sind die Gefahren gekennzeichnet, die ohne Vorsichtsmaßnahmen zu schweren Verletzungen führen können.



**HINWEIS**

Mit dem Signalwort **HINWEIS** sind allgemeine Vorsichtsmaßnahmen gekennzeichnet, die im Umgang mit dem Produkt beachtet werden sollen.



**HINWEIS**

Bilder und Bildschirmdarstellungen in dieser Bedienungsanleitung können vom Erscheinungsbild des tatsächlichen Produkts geringfügig abweichen, solange dies keine negativen Auswirkungen auf die technischen Eigenschaften und Sicherheit des Produkts hat.



**HINWEIS**

Alle personenbezogenen Formulierungen in dieser Bedienungsanleitung sind geschlechtsneutral zu betrachten.

Diese Bedienungsanleitung gilt für Personen, die von einer für ihre Sicherheit verantwortlichen Person beaufsichtigt oder in die Bedienung des Gerätes eingewiesen wurden und nachgewiesen haben mit dem Gerät umgehen zu können.



**WARNUNG**

**Kinder sollten beaufsichtigt werden, um sicherzustellen, dass sie nicht mit dem Kopfhörer spielen.  
Der Kopfhörer ist kein Spielzeug**

Alle Informationen in dieser Bedienungsanleitung wurden nach bestem Wissen und Gewissen kontrolliert. Weder Autor noch Herausgeber können jedoch für Schäden haftbar gemacht werden, die in Zusammenhang mit der Verwendung dieser Bedienungsanleitung stehen.

Sonstige, in diesem Dokument aufgeführte Produkt-, Marken- und Unternehmensbezeichnungen können die Warenzeichen ihrer jeweiligen Eigentümer sein. Die Einhaltung sämtlicher anwendbarer Urheberrechtsgesetze liegt in der Verantwortung des Anwenders dieses Dokuments.

## Detallierte Sicherheitshinweise:

### HINWEIS

- Lesen Sie diese Anweisungen und bewahren Sie diese Anleitung auf.
- Beachten Sie alle Warnungen. Befolgen Sie alle Anweisungen.
- Verwenden Sie dieses Gerät nicht im Wasser.
- Reinigen Sie das Gerät nur mit einem trockenen Tuch.
- Legen Sie das Gerät nicht in auf Wärmequellen wie Heizkörpern, Öfen oder andere Geräte, die Wärme erzeugen.
- Achten Sie auf die Lautstärke! Hören mit zu hohem Lautstärkepegel kann Ihr Gehör dauerhaft schädigen.
- Wenden Sie sich bezüglich aller Reparatur- /Wartungsarbeiten an qualifiziertes Servicepersonal. Öffnen Sie das Gerät bzw. das Gehäuse nicht eigenmächtig. Eine Wartung ist erforderlich, wenn das Gerät auf irgendeine Weise beschädigt wurde, z. B. wenn das Kabel beschädigt ist, Flüssigkeit verschüttet wurde oder das Gerät Regen oder Feuchtigkeit ausgesetzt war, nicht ordnungsgemäß funktioniert.



## Beschreibung:

### Funktion:

Der Kopfhörer kann mit jedem Abspielgerät (z.B. CD-Player) als auch Instrument (z.B. E-Drumset, Keyboard oder Piano) verbunden werden. Hierbei ist je nach Buchse lediglich auf den Einsatz der korrekten 3,5 mm Klinke oder der 6,3 mm Klinke des Adapters zu achten.(Adapter liegt bei)

### WARNUNG

Achten Sie auf die Lautstärke! Hören mit zu hohem Lautstärkepegel kann Ihr Gehör dauerhaft schädigen.

## Wartung

Ihr Gerät erfordert keine besondere Wartung. Wenden Sie sich jedoch im Falle einer Fehlfunktion an ein zugelassenes Servicecenter oder den Hersteller

## Reinigung

Verwenden Sie zur Reinigung ein fusselfreies und nur leicht feuchtes Tuch.

## Technische Spezifikationen:

**System:** dynamische Kopfhörer

**Nennimpedanz:** 32 Ohm

**Lautsprecher:** Stereo

**Frequenzbereich:** 20-20000 Hz

**Empfindlichkeit:** 110dB SPL

### WEEE-Erklärung

(Waste of Electrical and Electronic Equipment)

Ihr Produkt wurde unter Verwendung hochwertiger Materialien und Komponenten entwickelt und hergestellt, die recycelbar und wiederverwendbar sind. Das Symbol bedeutet, dass Ihr Produkt am Ende seiner Lebensdauer vom Hausmüll getrennt entsorgt werden muss.

Entsorgen Sie dieses Gerät bei Ihrer örtlichen Sammelstelle oder Recyclingstelle. Bitte helfen Sie mit, die Umwelt zu schützen, in der wir alle leben.

Alle technischen Daten und Erscheinungsbilder können ohne vorherige Ankündigung geändert werden. Alle Angaben waren zum Zeitpunkt der Drucklegung korrekt. Die Musikhaus Kirstein GmbH übernimmt keine Gewähr für die Richtigkeit oder Vollständigkeit der in diesem Handbuch enthaltenen Beschreibungen, Fotos oder Aussagen. Gedruckte Farben und Spezifikationen können geringfügig vom Produkt abweichen. Produkte der Musikhaus Kirstein GmbH werden nur über autorisierte Händler vertrieben. Distributoren und Händler sind keine Vertreter der Musikhaus Kirstein GmbH und nicht befugt, die Musikhaus Kirstein GmbH in irgendeiner Weise rechtlich zu binden.

Diese Bedienungsanleitung ist urheberrechtlich geschützt. Die Vervielfältigung dieser Bedienungsanleitung, auch auszugsweise, ist nur mit Genehmigung der Musikhaus Kirstein GmbH gestattet. Gleiches gilt für die Vervielfältigung oder das Kopieren von Bildern, auch in geänderter Form.

© 2024

 **KIRSTEIN.de**

**Musikhaus Kirstein GmbH**

**Bernbeurener Str. 11**

**D-86956 Schongau**

**info@kirstein.de**

**www.kirstein.de**

**Telefon/Phone: +49(0)8861 / 90 94 94 -0**



# Classic Cantabile KH-238 Headphones HiFi dynamic

Item number: 00016331



## User Manual

Version: 10.2024

Thank you for choosing this product.

To ensure that you are fully satisfied with the Classic Cantabile headphones, read this manual carefully and understand these instructions before using our product. Keep these operating instructions in a safe place. The operating instructions must be passed on to all subsequent users.



Please carefully follow the instructions!



**WARNING**

The signal word **WARNING** indicates the dangers that can lead to serious injuries without precautionary measures.



**NOTE**

The signal word **NOTE** indicates general precautionary measures that should be observed when handling the product.



**NOTE**

Images and screen shots in this manual may differ slightly from the appearance of the actual product as long as this has no negative effects on the technical properties and safety of the product.



**NOTE**

All personal formulations in these operating instructions are to be considered gender-neutral.

These operating instructions apply to persons who have been supervised by a person responsible for their safety or who have been instructed in the operation of the device and have demonstrated that they can handle the device.



**WARNING**

**Children should be supervised to ensure that they do not play with the device.**

**Do not leave children unattended. The product is not a toy!**

All information in this operating manual has been checked to the best of our knowledge and belief. However, neither the author nor the publisher can be held liable for any damage associated with the use of this manual.

Other product, brand and company names mentioned in this document may be the trademarks of their respective owners. Compliance with all applicable copyright laws is the responsibility of the user of this document.

---

**Detailed safety information:****⚠ NOTE**

- Read these instructions. Keep these instructions.
- Heed all warnings. Follow all instructions.
- Do not use this device near water.
- Only clean the device with a dry cloth.
- Do not block any ventilation openings.
- Do not place the device near heat sources such as radiators, stoves or other devices that generate heat.
- Pay attention to the volume! Hearing at a high-volume level can permanently damage your hearing.
- Contact qualified service personnel for all repair / maintenance work. Do not open the device or the housing yourself. Maintenance is required if the device has been damaged in any way, e.g., if the power cord or plug is damaged, liquid has been spilled or objects have fallen into the device, the device has been exposed to rain or moisture, is not working properly or has been dropped.

**Function:**

The headphones can be connected to every playing device (e.g., CD-players) as well as instrument (e.g., E-drumset, keyboard or piano). It is only important to note which jack plug is required for the used device: the 3.5 mm jack or the 6.3 mm jack of the adapter. (Adapter is included in delivery)

**⚠ WARNING** Pay attention to the volume! Hearing at a high-volume level can permanently damage your hearing.

## Maintenance

Your device does not require any special maintenance. However, in the event of a malfunction, contact an approved service center or the manufacturer

## Cleaning

Use a lint-free and only slightly damp cloth for cleaning.

## Technical specifications:

**System:** dynamic headphones

**Impedance:** 32 Ohm

**Speakers:** Stereo

**Frequency range:** 20-20000 Hz

**Sensitivity:** 110dB SPL

### WEEE declaration (Waste of Electrical and Electronic Equipment)

Your product has been developed and manufactured using high quality materials and components that are recyclable and reusable. The symbol means that your product must be disposed of separately from household waste at the end of its service life.

Dispose of this device at your local collection or recycling centre, please help protect the environment we all live in.

All technical data and appearances are subject to change without notice. All information was correct at the time of printing. Musikhaus Kirstein GmbH assumes no liability for the correctness or completeness of the descriptions, photos or statements contained in this manual. Printed colours and specifications may differ slightly from the product. Musikhaus Kirstein GmbH products are only sold through authorized dealers. Distributors and dealers are not representatives of Musikhaus Kirstein GmbH and are not authorized to bind Musikhaus Kirstein GmbH legally in any way.

This manual is protected by copyright. Reproduction of these operating instructions, in whole or in part, is only permitted with the approval of Musikhaus Kirstein GmbH. The same applies to the duplication or copying of images, even in modified form.

© 2024

 **KIRSTEIN.de**

**Musikhaus Kirstein GmbH**

**Bernbeurener Str. 11**

**D-86956 Schongau**

**info@kirstein.de**

**www.kirstein.de**

**Phone: +49(0)8861 / 90 94 94 -0**





# STEINMAYER

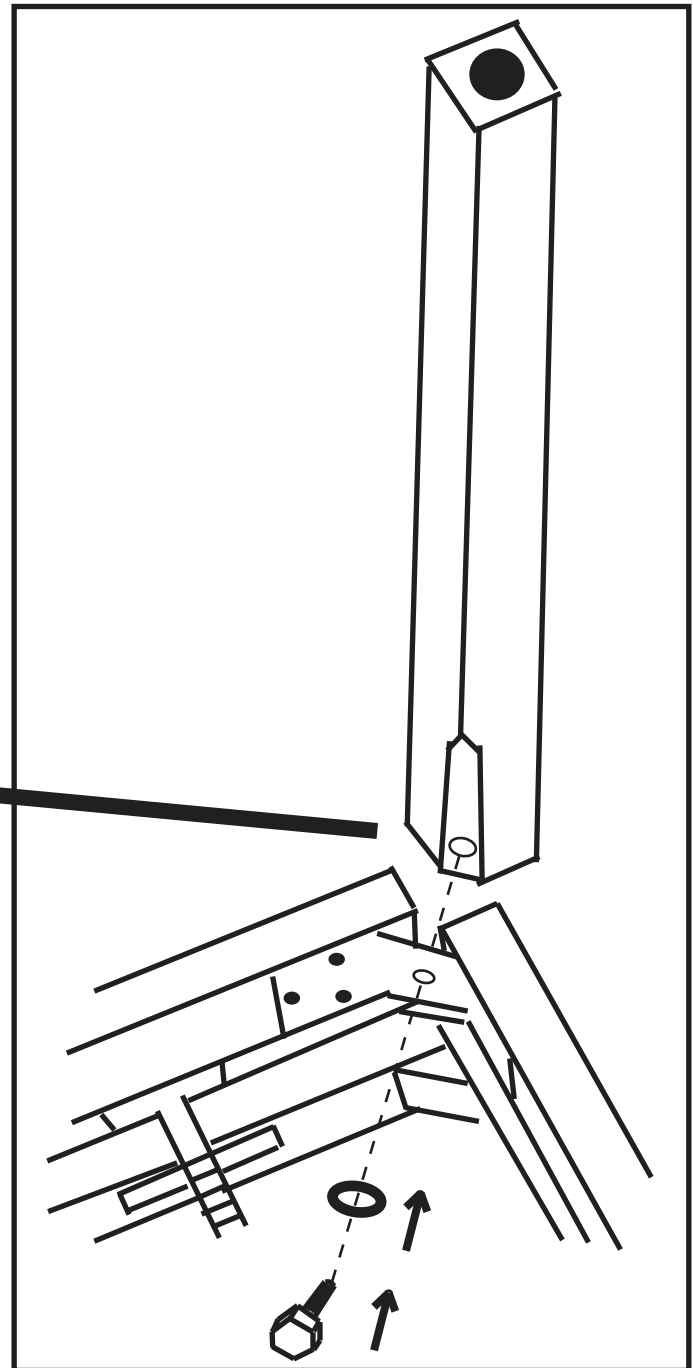
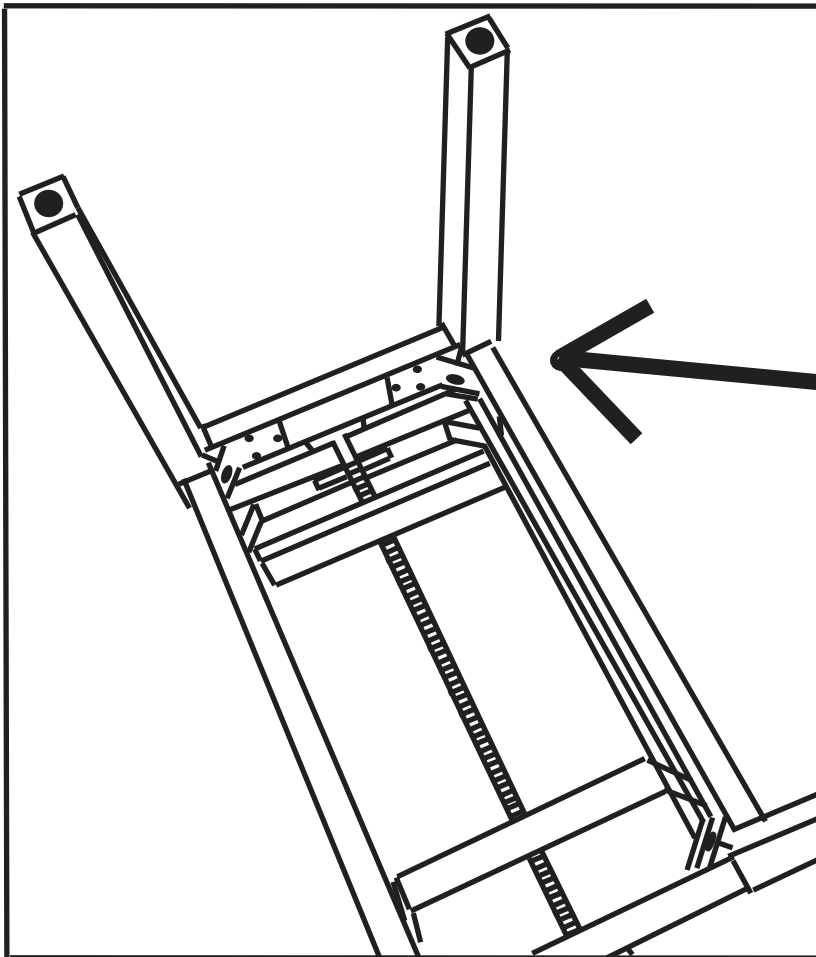

**VORSICHTSMASSNAHMEN (BITTESORGFÄLTIG DURCHLESEN)** Kinder sollten beaufsichtigt werden, um sicherzustellen, dass sie dieses Produkt nicht als Spielzeug verwenden. Lassen Sie Kinder niemals unbeaufsichtigt mit dem Verpackungsmaterial spielen. **Warnhinweise:** Stellen Sie das Produkt stets auf eine geeignete Oberfläche ab, um ein Wackeln oder Umfallen zu verhindern. **Vorsichtsmaßnahmen:** Um Schäden am Produkt zu vermeiden, stellen Sie es nicht an Plätze mit hohen Temperaturen oder viel Staub, stellen Sie es nicht direkt neben eine Klimaanlage und vermeiden Sie direkte Sonneneinstrahlung. Wenden Sie im Umgang mit dem Produkt keinerlei Gewalt an und stellen Sie keine zu schweren Gegenstände darauf. **Ort** Setzen Sie das Produkt nicht den folgenden Bedingungen aus, um Verformungen, Verfärbungen oder größere Schäden zu vermeiden: Direktes Sonnenlicht, extreme Temperatur oder Luftfeuchtigkeit, übermäßig staubiger oder schmutziger Ort, starke Vibrationen oder Stöße. **Reinigung:** Reinigen Sie das Produkt nur mit einem weichen, trockenen Tuch. Verwenden Sie keine Farbverdünner, Lösungsmittel, Reinigungsflüssigkeiten oder chemisch imprägnierte Wischtücher. **Handhabung:** Üben Sie keine übermäßige Kraft auf Bedienelemente wie z.B. Schalter, Knöpfe, Tasten aus. Technische Änderungen und Änderungen im Erscheinungsbild sind vorbehalten. Alle Angaben entsprechen dem Stand bei Drucklegung. Für die Richtigkeit und Vollständigkeit der enthaltenen Beschreibungen, Abbildungen und Angaben übernimmt Musikhaus Kirstein GmbH keinerlei Gewähr. Abgebildete Farben und Spezifikationen können geringfügig vom Produkt abweichen. Musikhaus Kirstein GmbH - Produkte sind nur über autorisierte Händler erhältlich. Distributoren und Händler sind keine Handlungsbevollmächtigten von Musikhaus Kirstein GmbH und haben keinerlei Befugnis, die Musikhaus Kirstein GmbH in irgendeiner Weise, sei es ausdrücklich oder durch schlüssiges Handeln, rechtlich zu binden. Diese Bedienungsanleitung ist urheberrechtlich geschützt. Jede Vervielfältigung, bzw. jeder Nachdruck, auch auszugsweise, und jede Wiedergabe der Abbildungen, auch in verändertem Zustand, ist nur mit schriftlicher Zustimmung der Firma Musikhaus Kirstein GmbH gestattet.

**PRECAUTIONS (PLEASE READ CAREFULLY)** Children should be supervised to ensure that they do not use this product as a toy. Never let children play with the packaging material unsupervised. **Warning:** Always place the product on a suitable surface to prevent it from wobbling or falling over. **Precautions:** To avoid damage to the product, do not place it in places with high temperatures or a lot of dust, do not place it directly next to an air conditioner and avoid direct sunlight. Do not use force when handling the product and do not place objects that are too heavy on it. **Location** Do not expose the product to the following conditions to avoid warping, discoloration, or major damage: direct sunlight, extreme temperature or humidity, excessively dusty or dirty location, strong vibration or shock. **Cleaning:** Only clean the product with a soft, dry cloth. Do not use paint thinners, solvents, cleaning fluids, or chemically impregnated wipes. **Handling:** Do not exert excessive force on controls such as switches, buttons, buttons off. Technical changes and changes in appearance are reserved. All information corresponds to the status at the time of printing. Musikhaus Kirstein GmbH assumes no liability for the correctness and completeness of the descriptions, illustrations and information contained. Shown colors and specifications may differ slightly from the product. Musikhaus Kirstein GmbH - Products are only available through authorized dealers. Distributors and dealers are not authorized representatives of Musikhaus Kirstein GmbH and have no authority to bind Musikhaus Kirstein GmbH legally in any way, be it expressly or through coherent action. This manual is protected by copyright. Any duplication or reprint, even in part, and any reproduction of the images, even in a modified state, is only permitted with the written consent of Musikhaus Kirstein GmbH.



## Digitalpiano DP-A 310



## Bedienungsanleitung

ArtNr 00039138/00044443/00044350

Version 05/2017

## **Herzlichen Glückwunsch!**

Bevor Sie das Gerät einschalten, empfehlen wir, diese Bedienungsanleitung sorgfältig durchzulesen. Verwahren Sie die Betriebsanleitung an einem sicheren Ort auf.

### **Standort**

Um ernsthafte Schäden, Verfärbungen und Fehlfunktionen zu vermeiden, setzen Sie ihr Gerät niemals folgenden Umweltbedingungen aus:

- Direktem Sonnenlicht
- Hohen Temperaturen (in der Nähe von Heizkörpern oder tagsüber im Auto)
- Hoher Luftfeuchtigkeit
- Übermäßigem Staub
- Feuchtigkeit und Nässe
- Starken Vibrationen

### **Stromversorgung**

- Vergewissern Sie sich, dass ein passendes Netzteil verwendet wird, das mit der Eingangsspannung des jeweiligen Landes übereinstimmt.
- Schalten Sie das Gerät aus (OFF), wenn Sie es nicht verwenden.
- Wenn Sie das Gerät eine längere Zeit nicht benutzen, ziehen Sie den Netzstecker aus der Steckdose.
- Benutzen Sie das Gerät nicht bei Gewittern.
- Vermeiden Sie die Nutzung einer Steckdose, an denen Geräte mit hohem Strombedarf angeschlossen sind, wie Elektroheizungen oder -öfen. Desweiteren vermeiden Sie die Nutzung von Mehrfachsteckdosen, weil dies die Soundqualität beeinflusst, Funktionsfehler und mögliche Schäden verursachen kann.
- Um Schaden am Gerät oder an anderen, damit verbundenen, Geräten zu vermeiden, schalten Sie alle Gerät AUS, wenn Sie die Verkabelung vornehmen oder lösen.

### **Handling und Transport**

- Benutzen Sie niemals Gewalt an den Reglern, Verbindungen oder anderen Teilen des Instrumentes.
- Reißen Sie nicht an den Steckern, sondern ziehen Sie diese vorsichtig heraus.
- Lösen sie alle Kabelverbindungen, bevor Sie das Gerät transportieren.
- Vermeiden Sie physische Erschütterungen durch Schütteln oder fallen lassen.
- Legen Sie keine schweren Gegenstände auf dem Instrument ab, dies kann zu Kratzern oder ernsteren Schäden führen.

### **Reinigung**

- Säubern Sie das Gerät mit einem trockenen, weichen Tuch.
- Um hartnäckige Verschmutzungen zu entfernen, benutzen Sie ein leicht angefeuchtetes Tuch.
- Benutzen Sie niemals Alkohol oder chemische Reinigungsmittel.
- Vermeiden Sie das Ablegen von Vinyl auf der Oberfläche (Vinyl verklebt und verfärbt die Oberfläche).

### **Elektrische Verträglichkeit**

Dieses Instrument verfügt über digitale Schaltungen und kann evtl. zu Störungen führen, wenn es sich zu nah an Radio- oder Fernsehgeräten befindet. Sollten solche Störungen auftreten, stellen Sie das Instrument weiter entfernt von den betroffenen Geräten auf.

### **Öffnen Sie das Gerät nicht**

Bei Defekt oder Fehlfunktion geben Sie das Gerät in eine Fachwerkstatt.

# Inhaltsverzeichnis

|                                   |           |
|-----------------------------------|-----------|
| <b>Bedienelemente und Display</b> | <b>5</b>  |
| Vorderseite                       | 5         |
| LCD                               | 6         |
| Rückseite                         | 8         |
| Pedal                             | 8         |
| <b>Aufbau</b>                     | <b>9</b>  |
| Stromversorgung                   | 12        |
| <b>Anschlüsse</b>                 | <b>12</b> |
| Kopfhörer                         | 12        |
| Audio-Equipment                   | 13        |
| MP3-Player                        | 13        |
| Computer                          | 13        |
| <b>Einstellungen</b>              | <b>14</b> |
| Lautstärke                        | 14        |
| Brillanz                          | 14        |
| <b>Abspielen eines Demo-Songs</b> | <b>14</b> |
| <b>Sounds</b>                     | <b>15</b> |
| Auswahl                           | 15        |
| Dual-Modus                        | 15        |
| Lower-Modus                       | 15        |
| Anschlagdynamik - Touch Response  | 16        |
| Transponieren                     | 16        |
| <b>Piano-Modus</b>                | <b>16</b> |
| Metronom                          | 17        |
| Twinova                           | 17        |
| Skalen                            | 17        |
| <b>Begleitautomatik</b>           | <b>18</b> |
| Rhythmus-Spur                     | 18        |
| Alle Spuren                       | 18        |
| Bereiche                          | 19        |
| Lautstärke                        | 20        |
| Fingering                         | 20        |
| Tempo                             | 22        |
| Ein-Finger-Bedienung              | 22        |
| <b>Harmonie</b>                   | <b>23</b> |
| <b>Assistenz-Funktion</b>         | <b>23</b> |
| Aufrufen der Funktion             | 23        |
| Gitarren-Modus                    | 24        |
| Piano-Modus                       | 25        |
| <b>DSP-Effekt</b>                 | <b>25</b> |
| <b>Mischer</b>                    | <b>26</b> |
| Pedal-Funktion                    | 26        |
| <b>Funktionsmenü</b>              | <b>27</b> |
| Tuning                            | 27        |
| Split-Funktion                    | 28        |

|  |           |
|--|-----------|
| Taktart  | 28        |
| Lautstärke des Metronoms                       | 28        |
| Pedal  | 29        |
| Reverb   | 29        |
| Chorus   | 29        |
| Harmonie-Art                                   | 30        |
| Harmonie-Tempo                                 | 30        |
| MIDI In  | 31        |
| MIDI Out                                       | 31        |
| Ausschalten                                    | 31        |
| Taktart  | 31        |
| <b>Wiederherstellen der Werkseinstellungen</b> | <b>32</b> |
| <b>Registration Memory</b>                     | <b>32</b> |
| Einstellungen                                  | 32        |
| Aufrufen der Einstellungen                     | 32        |
| Auswahl des Speicherplatzes                    | 32        |
| Freeze-Funktion                                | 33        |
| <b>Song-Album</b>                              | <b>33</b> |
| <b>Aufnahme</b>                                | <b>33</b> |
| Starten der Aufnahme                           | 33        |
| Stoppen der Aufnahme                           | 34        |
| Playback                                       | 34        |
| Löschen eines Songs                            | 35        |
| <b>Song</b>                                    | <b>35</b> |
| Anhören der Songs                              | 35        |
| Song-Einstellungen                             | 35        |
| Übungssong                                     | 36        |
| <b>MIDI</b>                                    | <b>36</b> |
| Was ist MIDI?                                  | 36        |
| MIDI-Geräte                                    | 36        |
| Datenaustausch mit dem Computer                | 37        |
| <b>Hilfe bei Störungen</b>                     | <b>37</b> |
| <b>Spezifikationen</b>                         | <b>38</b> |
| <b>Übersicht über die Sounds</b>               | <b>39</b> |
| <b>Übersicht über die Styles</b>               | <b>44</b> |
| <b>Song-Verzeichnis</b>                        | <b>46</b> |
| <b>Album-Liste</b>                             | <b>47</b> |
| <b>Verzeichnis der Akkorde</b>                 | <b>48</b> |
| <b>MIDI Implementierung</b>                    | <b>49</b> |
| <b>Skalen-Systeme</b>                          | <b>50</b> |
| <b>WEEE-Erklärung / Entsorgung</b>             | <b>51</b> |
| <b>Herstellerangaben</b>                       | <b>51</b> |

# Bedienelemente und Display

## Vorderseite

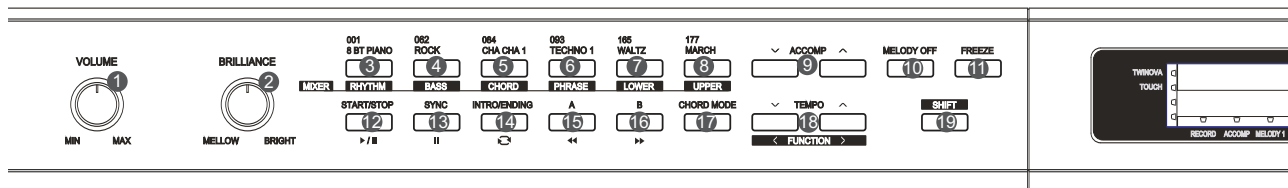

|    | Tastenbelegung  | Song-Modus                | Style-Modus                                  |
|----|---|---------------------------|--|
| 1  | VOLUME: Lautstärkeregler                                |                           |  |
| 2  | BRILLANCE   |                           |  |
| 3* | RHYTHM + SHIFT: Lautstärke Rhythmus                     |                           |  |
| 4* | BASS + SHIFT: Lautstärke Bass                           |                           |  |
| 5* | CHORD + SHIFT: Lautstärke Chord                         |                           |  |
| 6* | PHRASE + SHIFT: Lautstärke Phrase                       |                           |  |
| 7* | LOWER + SHIFT: Lautstärke Lower Voice                   |                           |  |
| 8* | UPPER + SHIFT: Lautstärke Upper Voice                   |                           |  |
| 9  | ACCOMP: Lautstärke für die Begleitautomatik             |                           |  |
| 10 | MELODY OFF: schaltet die Melodie für die rechte Hand ab |                           |  |
| 11 | FREEZE: Freeze-Funktion                                 |                           |  |
| 12 |   | START/STOP für Songs      | START/STOP: für Styles                       |
| 13 |   | PAUSE                     | SYNC START: an-/abschalten des Sync-Modus    |
| 14 |   | REPEAT: Wiederholen       | INTRO/ENDING: fügt ein Intro oder Ending ein |
| 15 |   | REW: zum Beginn des Songs | A: fügt das Fill-In A ein                    |
| 16 |   | FF: Schnellvorlauf        | B: fügt das Fill In B ein                    |
| 17 | CHORD: Chord-Modus                                      |                           |  |
| 18 | TEMPO+/-: Anpassen des Tempos                           |                           |  |
| 19 | SHIFT-Taste   |                           |  |

Die mit \* gekennzeichneten Tasten dienen ohne SHIFT-Taste als Schnellauswahl für Styles.

# LCD

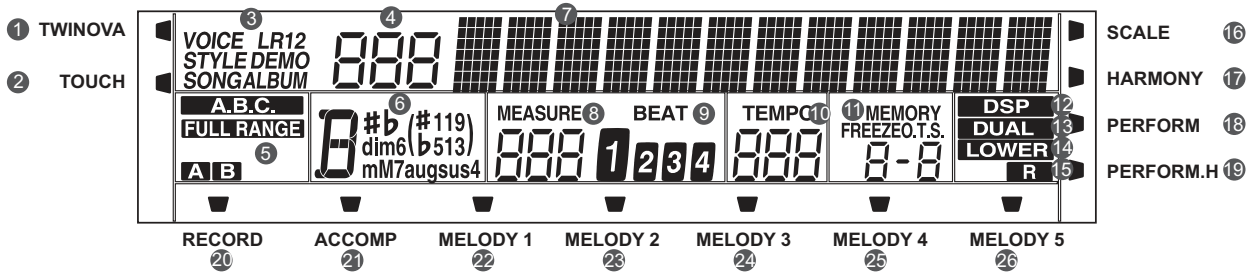

|   |                                 |    |                              |    |                |
|---|---------------------------------|----|------------------------------|----|----------------|
| 1 | Twinova                         | 10 | Tempo                        | 19 | Assistenz High |
| 2 | Touch                           | 11 | Memory, Freeze, O.T.S., Bank | 20 | Aufnahme       |
| 3 | Voice, Style, Demo, Song, Album | 12 | DSP Effekt                   | 21 | Begleitspur    |
| 4 | Nummer                          | 13 | Dual Voice                   | 22 | Melodie-Spur 1 |
| 5 | A.B.C., Full Range, Begleitung  | 14 | Lower Voive                  | 23 | Melodie-Spur 2 |
| 6 | Chord                           | 15 | Rechte Hand                  | 24 | Melodie-Spur 3 |
| 7 | Buchstaben                      | 16 | Skala                        | 25 | Melodie-Spur 4 |
| 8 | Taktzahl                        | 17 | Harmonie                     | 26 | Melodie-Spur 5 |
| 9 | Taktart                         | 18 | Assistenz-Funktion           |    |                |

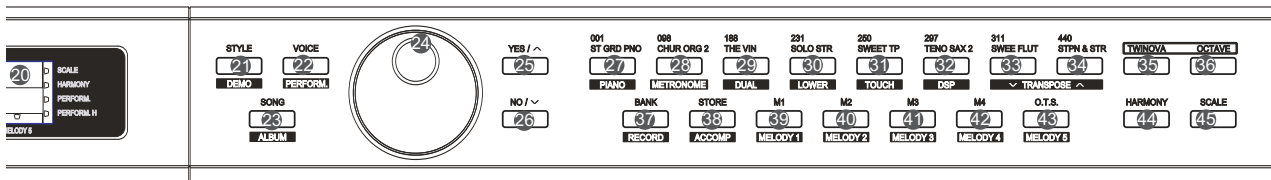

| Ohne SHIFT-Taste |   | Mit SHIFT-Taste |  |
|------------------|---|-----------------|--|
| 21               | STYLE: Starten Style-Modus                | 21              | DEMO: Starten des Demo-Modus                           |
| 22               | VOICE: Voice-Modus (Soundauswahl)         | 22              | PERFORM: Einschalten der Assistenz-Funktion            |
| 23               | SONG: Starten des Song-Modus              | 23              | ALBUM: Starten der Funktion                            |
| 24               | DATA DIAL: Datenauswahl                   | 24              |  |
| 25               | +/- Tasten                                | 25              |  |
| 26               |   | 26              |  |
| 27               | Sound-Auswahl-tasten                      | 27              | PIANO: Starten des Modus                               |
| 28               |   | 28              | METRONOME: An-/Abschalten des Metronoms                |
| 29               |   | 29              | DUAL: An-/Abschalten der Funktion                      |
| 30               |   | 30              | LOWER: An-/Abschalten der Funktion                     |
| 31               |   | 31              | TOUCH: Einstellungen für die Touch-Funktion            |
| 32               |   | 32              | DSP: An-/Abschalten der Funktion                       |
| 33               |   | 33              | TRANSPOSE +/-: Transponieren                           |
| 34               |   | 34              |  |
| 35               | TWINOVA: An-/Abschalten der Funktion      | 35              |  |
| 36               | OCTAVE: An-/Abschalten der Funktion       | 36              |  |
| 37               | BANK: Speicherplatz-Einstellung           | 37              | RECORD: Aufnahme-Modus                                 |
| 38               | STORE: speichern                          | 38              | ACCOMP: Auswahl einer Begleitspur für die Aufnahme     |
| 39               | M1-M4: Speicher für Einstellungen         | 39              | MELODY 1-5: Auswahl einer Melodiespur für die Aufnahme |
| 40               |   | 40              |  |
| 41               |   | 41              |  |
| 42               |   | 42              |  |
| 43               | O.T.S.: An-/Abschalten der Touch-Funktion | 43              |  |
| 44               | HARMONY: An-/Abschalten der Funktion      | 44              |  |
| 45               | SCALE: An-/Abschalten der Funktion        | 45              |  |



## Rückseite

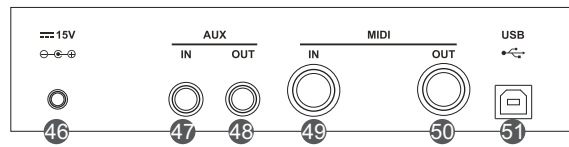

|    |   |    |   |
|----|---|----|---|
| 46 | DC IN: Buchse für das 15 V-Netzteil               | 49 | MIDI IN: Verbindungsbuchse (die MIDI OUT - Buchse eines externen MIDI-Gerätes wird mit dieser Buchse verbunden) |
| 47 | AUX IN: Buchse für MP3- oder CD-Player Anschluss  | 50 | MIDI OUT: Verbindungsbuchse (die MIDI IN - Buchse eines externen MIDI-Gerätes wird hier angeschlossen)          |
| 48 | AUX OUT: Anschlussmöglichkeit für Audio-Equipment | 51 | USB: Anschlussbuchse für einen Computer   |

## Pedal

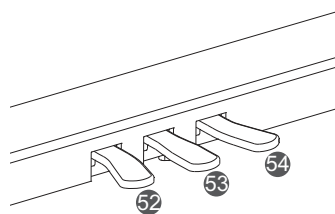

|    |                 |  |
|----|-----------------|--|
| 52 | Soft Pedal      | Dieses Pedal reduziert die Lautstärke und ändert leicht das Timbre der gespielten Noten, wodurch der Klang „weicher“ wird.   |
| 53 | Sostenuto Pedal | Wenn Sie auf das Sostenutopedal treten, während Sie Tasten gedrückt halten, werden die Töne so lange ausgehalten, bis Sie das Pedal loslassen (Sustain). Die anschließend gespielten Töne werden nicht ausgehalten sondern normal wiedergegeben. So können Sie beispielsweise einen Akkord mit Sustain versehen und andere Noten staccato spielen. |
| 54 | Sustain Pedal   | Es funktioniert genauso wie das Pedal an einem akustischen Piano, es bewirkt also ein Sustain des Sounds, nachdem Sie Ihre Hände von den Tasten genommen haben.  |

# Aufbau

Dieser Abschnitt beinhaltet Informationen über den Aufbau Ihres Instruments und die Vorbereitung zum Spielen. Bitte gehen Sie den Abschnitt sorgfältig durch bevor Sie das Gerät anschalten.

## Übersicht über die Einzelteile

Bevor Sie den Ständer zusammenbauen, besorgen Sie sich bitte einen Schraubendreher, da dieser nicht mitgeliefert wird. Stellen Sie dann sicher, dass alle folgenden Teile vorhanden sind:

1. Gehäuse
2. linker Seitenständer
3. rechter Seitenständer
4. Rückwand
5. Pedalkasten
6. Schrauben 4x15BA (4 St.)
7. Schrauben M6x40 (4 St.)
8. Schraubenabdeckungen (4 St.)
9. Handschrauben (4 St.)
10. Pedalkabel
11. Netzteil
12. Schrauben M6x12 (2PCS)

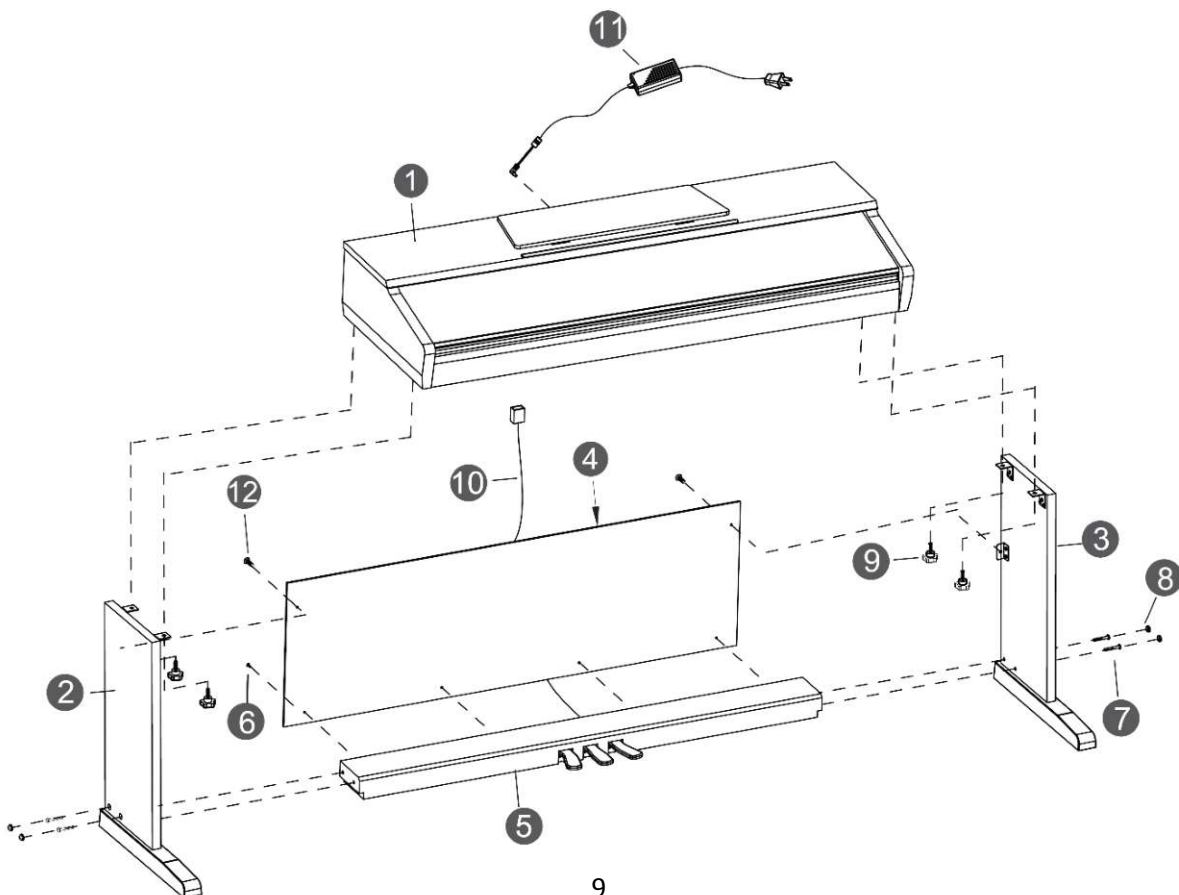

## Aufbau

Befestigen Sie die Seitenständer mit Schrauben (7) am Pedalkasten und decken Sie die Schrauben mit den Plastikkappen ab.

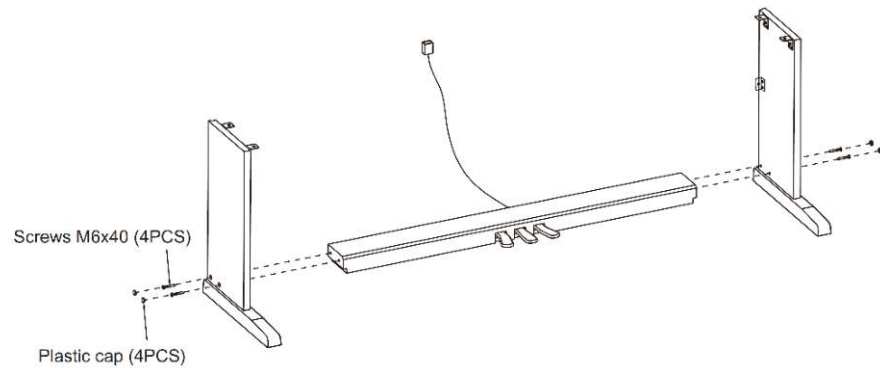

Befestigen Sie die Rückwand mithilfe der Schrauben (6) und (12) an Pedalkasten und Seitenständern. Der Stand ist nun fertig.

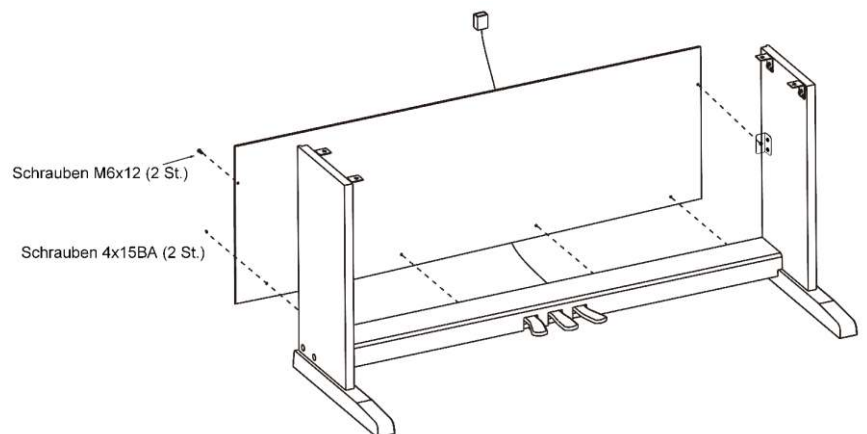

Legen Sie das Piano auf den Stand und befestigen Sie es mit den Handschrauben.

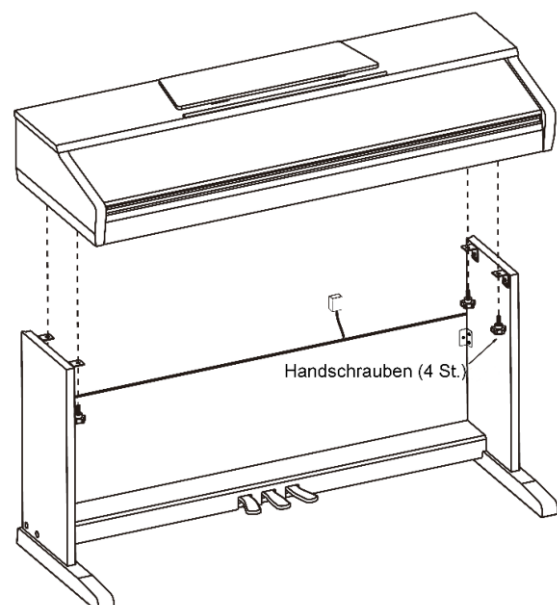

Drehen Sie nun an der Stellschraube am Pedalkasten bis die Pedalbox Bodenkontakt hat.

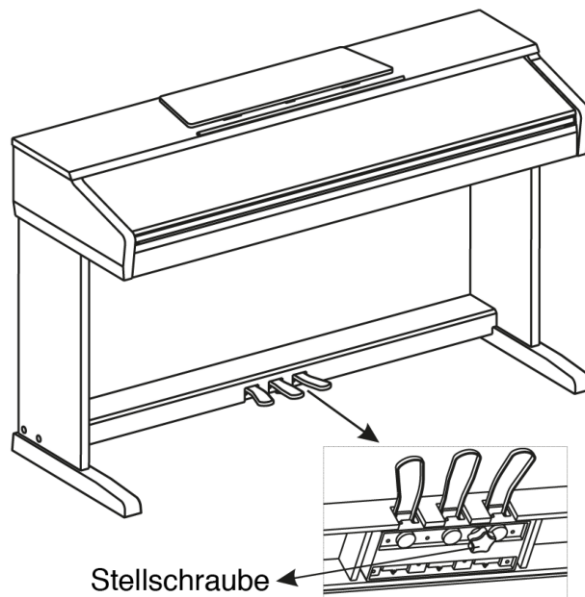

Verbinden Sie das Pedalkabel mit der Pedalbuchse an der Rückseite des Gerätes und verbinden Sie abschließend das Netzteil mit der DC In-Buchse.

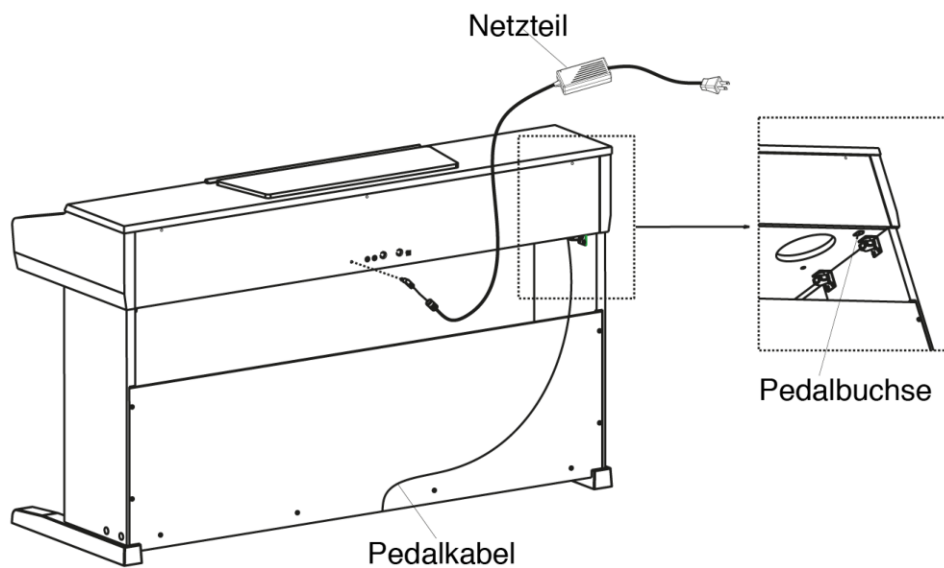

## Stromversorgung

1. Vergewissern Sie sich zuerst, dass das Gerät ausgeschaltet ist. Drehen Sie dann die Lautstärke auf Minimum.
2. Verbinden Sie das Netzteil mit der entsprechenden Buchse am Piano.
3. Verbinden Sie das andere Ende des Netzteils mit der Steckdose.
4. Schalten Sie das Gerät an.

Bitte beachten Sie, dass sich das Gerät selbst ausschaltet, wenn es länger als 30 min nicht benutzt wird.

Wenn Sie das Gerät längere Zeit nicht benutzen, trennen Sie es bitte vom Strom. Gleiches gilt während eines Gewitters.

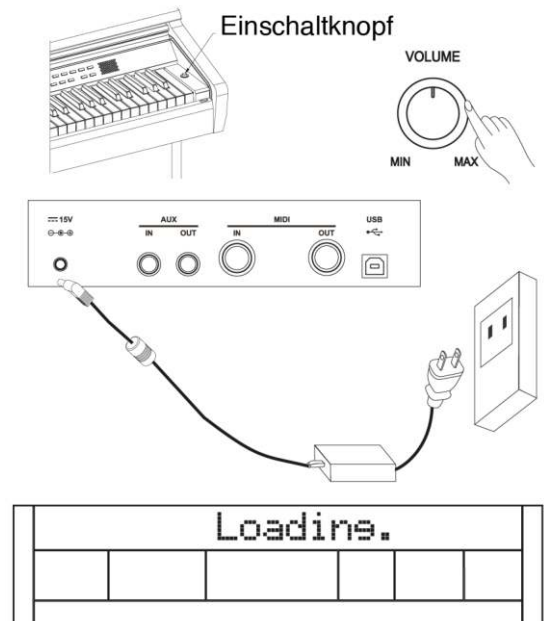

## Anschlüsse

### Kopfhörer

An dieser Buchse können Sie Standard-Kopfhörer anschließen, wenn Sie in Ruhe oder spät in der Nacht spielen möchten.

„Headphone Jack 1“ ist die Buchse 1 für den Kopfhörer. Wenn Sie hier einen Kopfhörer anschließen, können Sie den Pianosound sowohl durch die Kopfhörer als auch aus dem Piano selbst hören.

„Headphone Jack 2“ ist die Buchse 2. Sobald Sie an dieser Buchse einen Kopfhörer anschließen, wird die Tonübertragung durch das Piano gestoppt und Sie können den Pianosound nur noch über den Kopfhörer empfangen.

Bitte regeln Sie die Lautstärke herunter, wenn Sie längere Zeit mit Kopfhörern spielen, Ihr Gehör könnte sonst dauerhaft geschädigt werden.

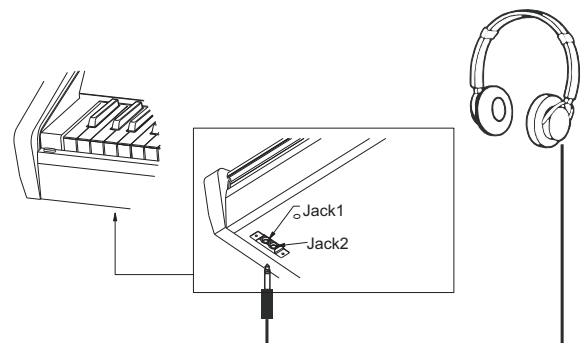

## Audio-Equipment

Die Buchse AUX OUT an der Rückseite des Pianos ist eine Anschlussmöglichkeit für Verstärker, Stereoanlagen, Mischkonsolen oder Recorder. Benutzen Sie ein Audiokabel für die Verbindung zwischen Instrument und externem Gerät. Bevor Sie die Verbindung herstellen, drehen Sie bitte die Lautstärke auf Minimum um Schäden an Lautsprechern zu verhindern.

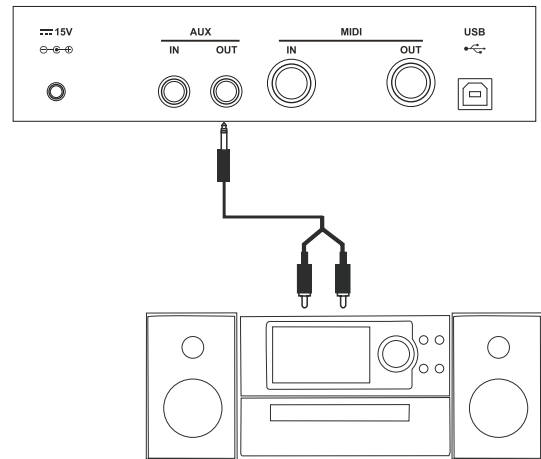

## MP3-Player

Verbinden Sie den Ausgang eines MP3- oder CD-Players mit der Buchse AUX IN an der Rückseite des Gerätes. Das einkommende Signal wird mit dem Pianosignal gemischt und Sie können zur Musik spielen.

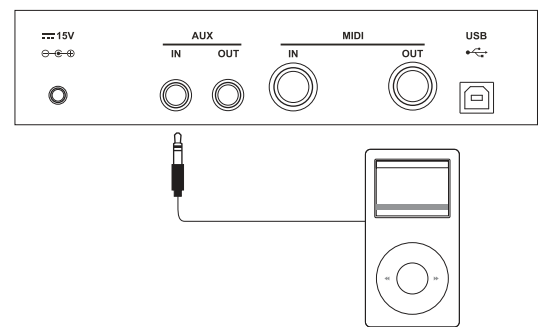

## Computer

Das Instrument kann über die USB- oder die MIDI-Buchsen an seiner Rückseite MIDI-Daten empfangen und senden.

Der USB-Anschluss kann MIDI-Daten sowohl senden als auch empfangen.

Bitte beachten Sie, dass Sie das Gerät an einem USB 2.0-Port anschließen, da das Gerät an einem USB 3.0-Port nicht korrekt funktioniert.

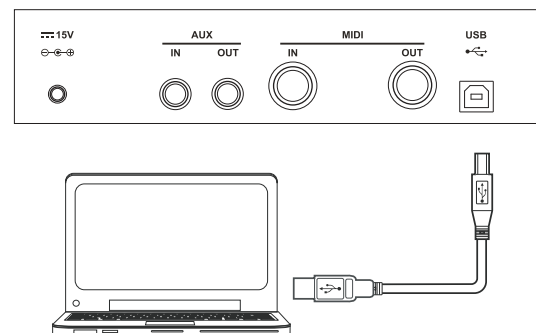

# Einstellungen

## Lautstärke

Drehen Sie den Regler VOLUME nach rechts um die Lautstärke zu erhöhen oder nach links, um sie zu vermindern.



## Brillanz

Benutzen Sie den Regler BRILLANCE um die Brillanz des Sounds ihren Wünschen anzupassen.

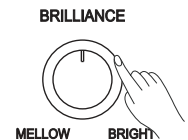

## Abspielen eines Demo-Songs

Das Piano verfügt über fünf wundervolle Demosongs. Eine Liste der Demosongs finden Sie im Anhang.

Drücken Sie die Tasten STYLE und DEMO gleichzeitig um einen Demosong zu starten. Benutzen Sie das Drehrad DATA oder die Tasten +/YES und -/NO um einen Demosong auszuwählen. Im Display erscheinen Name und Nummer des Songs. Die Songs werden in einer Endlosschleife abgespielt.

Um den Demosong zu beenden, drücken Sie bitte die Tasten START/STOP. Drücken Sie abermals die Tasten STYLE und DEMO um den Demomodus zu verlassen.

Bitte beachten Sie, dass im Demomodus nicht alle Knöpfe und Tasten zur Verfügung stehen. Die Tastenbelegung finden Sie im ersten Kapitel der Bedienungsanleitung.

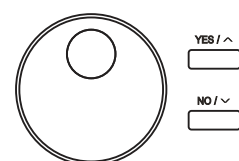

# Sounds

Dieses Piano verfügt über 500 außergewöhnlich realistischer Sounds, den Voices. Eine Liste mit allen Sounds finden Sie im Anhang.

## Auswahl

Drücken Sie die Taste VOICE. Im Display erscheint „VOICE R1“ und die Voice-Nummer.



Wählen Sie eine Voice aus, indem Sie das Drehrad oder die Tasten +/YES und -/NO benutzen. Sie können eine Voice auch über die Voicetasten direkt anwählen.



Jede der Voicetasten verfügt über drei Voice-Quellen: R1, R2, und L. Wenn die Dual- oder Lower-Funktion aktiv ist, können Sie durch Drücken der Voicetaste zwischen den Soundquellen wechseln. Das entsprechende Kontrolllicht leuchtet auf.

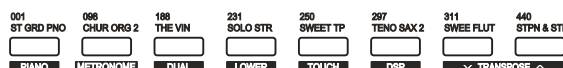

## Dual-Modus

Drücken Sie die Tasten SHIFT und DUAL. Zwei verschiedene Voices klingen gleichzeitig. Die Nummer der Dual-Voice wird im Display angezeigt.



Wählen Sie eine Dual-Voice aus (= VOICE R2), indem Sie das Drehrad oder die Tasten +/YES und -/NO oder die Voicetasten benutzen.

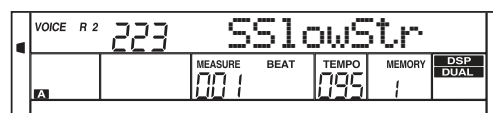

Wenn sich die Tastatur im Splitmodus befindet, wird nur der Bereich für die rechte Hand mit der Dual-Voice belegt, der für die linke Hand nicht.

## Lower-Modus

Um mit zwei verschiedenen Sounds „nebeneinander“ zu spielen, drücken Sie die Tasten SHIFT und LOWER. Die Nummer der Lower-Voice wird im Display angezeigt (VOICE L). Sie können eine Lower-Voice auswählen, indem Sie das Drehrad oder die Tasten +/YES und -/NO oder die Voicetasten benutzen.

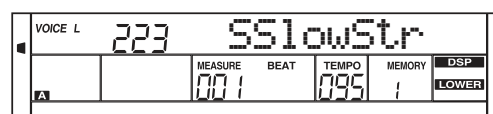



Durch nochmaliges Drücken der Tasten SHIFT und LOWER wird der Modus wieder beendet.

Der **Splitpoint** stellt die Trennung zwischen VOICE L und VOICE R1/R2 dar. Er sitzt ab Werk bei F#3. Sie können ihn jedoch jeder beliebigen Taste zuweisen. Bitte lesen Sie dazu das Kapitel „Einstellen des Splitpoints“.

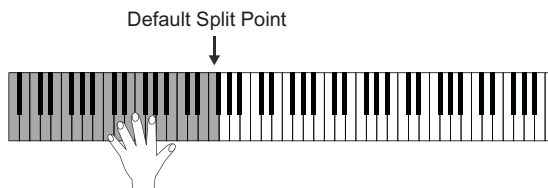

## Anschlagdynamik - Touch Response

Das Keyboard ist mit einer Touch Response-Funktion ausgestattet, d.h. die Kraft Ihres Anschlags beeinflusst unmittelbar den Sound, genau wie an einem akustischen Instrument.



Drücken Sie SHIFT und TOUCH, im Display wird der gegenwärtige Wert angezeigt. Der Bereich geht von OFF (aus) bis 3 (hart). Ab Werk ist 2 eingestellt. Benutzen Sie das Drehrad oder die Tasten +/YES und -/NO um den Wert zu ändern oder drücken Sie + und - gleichzeitig um zur Werkseinstellung zurückzukehren.

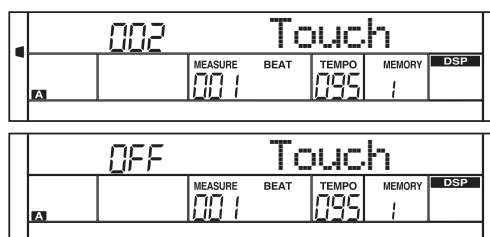

## Transponieren

Mit dieser Funktion können Sie die Tonhöhe des Instruments verändern. Die Reichweite beträgt eine Oktave in Halbtonschritten (-12 bis +12).



Drücken Sie SHIFT und TRANSPOSE + oder -, im Display erscheint der aktuell eingestellte Wert (ab Werk 0). Wenn Sie einen Song in G spielen möchten, können Sie den Wert auf -05 oder 007 einstellen. Die Transponierung bezieht sich auf alle Teile der Musik und des Keyboards.



Benutzen Sie das Drehrad oder die Tasten +/YES und -/NO oder TRANSPOSE + oder - um den Wert zu ändern. Drücken Sie +/YES und -/NO oder TRANSPOSE + und - gleichzeitig, um den Wert auf die Werkseinstellung zurückzusetzen.

## Piano-Modus

Unabhängig von allen Einstellungen, die Sie vielleicht gemacht haben, können Sie die Piano-Einstellungen mit einem einzigen Knopfdruck aufrufen. Drücken Sie gleichzeitig die Tasten SHIFT und PIANO um in den Pianomodus zu gelangen oder um ihn wieder zu verlassen.

In diesem Modus können auch das Menü „Mixer“ oder das Funktionsmenü aufrufen. A.B.C. ist automatisch abgeschaltet.

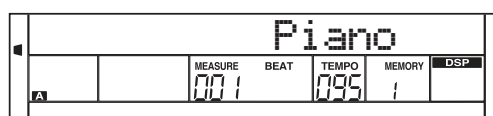

## Metronom

Drücken Sie die Tasten SHIFT und METRO um das Metronom ein- oder auszuschalten. Weitere Informationen zur Einstellung der Taktart finden Sie im entsprechenden Kapitel.

Starten Sie die Begleitautomatik, das Metronom passt den Takt an. Bei einer Aufnahme wird der Sound des Metronoms nicht mit aufgenommen.

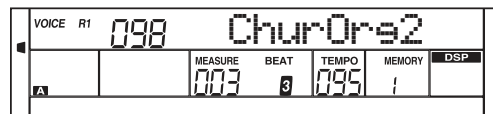

## Twinova

Im Twinovamodus ist die Tastatur in zwei Bereiche mit gleicher Tonhöhe und gleicher Voice geteilt.

1. Um den Modus zu starten (oder zu beenden), drücken Sie TWINOVA. Die Indikatorlampe „Twinova“ leuchtet auf. In diesem Modus sind die Funktionen „Dual“ und „Lower“ nicht verfügbar, der Split-Punkt liegt bei E3 (32),
2. Voice Auswahl: Im Twinovamodus ist die aktive Voice die Upper Voice. Diese können Sie vor Aktivierung des Modus wie gehabt aussuchen.
3. Festlegen des Split-Punkts: siehe im entsprechenden Kapitel.
4. Oktav-Einstellung im aktiven Twinovamodus: Drücken Sie OCTAVE; im Display erscheint kurz der aktuelle Wert. Sie können ihn mit DIAL oder +/- verändern; der Bereich geht von -1 bis 1.

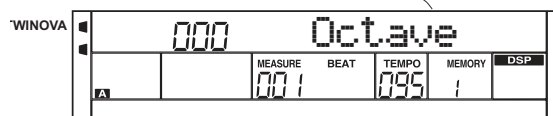
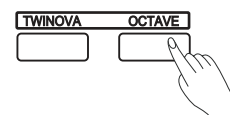
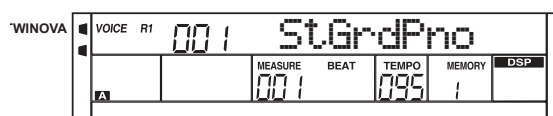
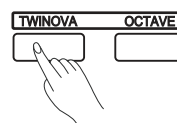

The Default Split Point is E3

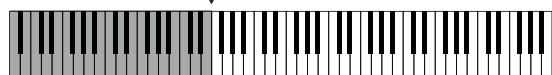

Bitte beachten Sie

Im Demo- und Songmodus ist die Funktion Twinova nicht verfügbar.

## Skalen

Diese Funktion erlaubt die Nutzung verschiedener Skalen, falls Sie Musikrichtungen spielen möchten, die nicht auf der Zwölftonskala beruht.

1. Drücken Sie SCALE um in den Skalenmodus zu gelangen, das Indikatorlämpchen leuchtet auf. Ab Werk ist das Intervall 001 Pytha C eingestellt.
2. Es sind sechs Skalen verfügbar: Pythagoras, Major, Minor, Meantone, Werckmeister und Kirnberg.
3. Drücken Sie abermals SCALE um den Modus zu beenden, das Lämpchen erlischt.
4. Im Skalenmodus halten Sie die Taste SCALE gedrückt um in den Auswahlmodus zu gelangen. Um eine Skala auszusuchen, benutzen Sie bitte

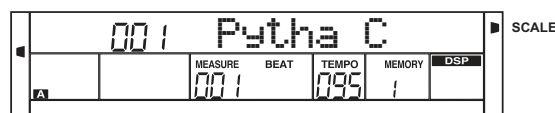
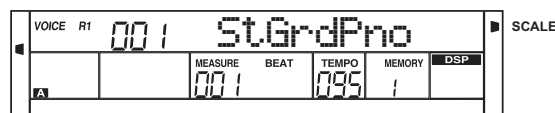
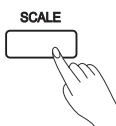

Root key selection

die Tasten + und -. Die Nummer der Skala wird im Display angezeigt. Sie können auch die Tasten C7 bis B7 benutzen.

Bitte beachten Sie: Der Modus wird automatisch beendet, wenn sich das Piano im Song- und Demomodus befindet.

## Begleitautomatik

Diese Funktion stellt Ihnen eine vollständige Band oder ein komplettes Orchester als Begleitung zur Seite. Abhängig von den Akkorden, die Sie mit der linken Hand spielen, passt sich die Begleitautomatik selbständig an. Das Instrument verfügt über 200 Styles in einer Vielzahl verschiedener Musikgenres. Probieren Sie verschiedene aus, eine Liste mit den verfügbaren Styles finden Sie im Anhang.



## Rhythmus-Spur

1. Drücken Sie STYLE, im Display erscheinen Name und Nummer des Styles.
2. Wählen Sie einen Style aus. Benutzen Sie hierzu das Drehrad oder die Tasten +/YES und -/NO. Sie können die Styles auch direkt über die Style-Tasten auswählen. Wie bei den Sounds sind auch hier wieder alle Tasten mit je zwei Styles belegt. Die Auswahl erfolgt daher auch, wie zuvor beschrieben.
3. Drücken Sie START/STOP um die Rhythmusspur der Begleitautomatik zu starten. Sie können auch SYNC drücken und die Begleitung startet mit dem ersten Spielen einer Taste.

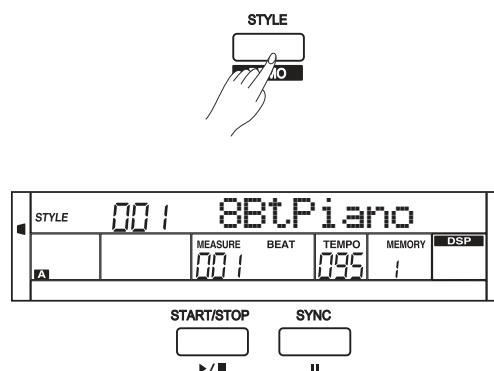

## Alle Spuren

1. Drücken Sie CHORD um den Modus „auto bass chord = A.B.C“ aufzurufen. Der Bereich für die linke Hand wird zum Bereich für die Begleitautomatik. Akkorde, die Sie in diesem Bereich spielen, werden automatisch erkannt und als Basis für die vollautomatische Begleitung genutzt. Drücken Sie CHORD MODE um in den „Full Range“-Modus zu gelangen. Nun werden Akkorde auf dem gesamten Keyboard erkannt.
2. Drücken Sie SYNC START; die Beat-Anzeigeleuchte blinkt in Time mit dem aktuellen Tempo. Dieser Zustand wird als Stand By-Modus bezeichnet. Sobald Sie nun einen Akkord mit der linken Hand spielen, startet die Begleitautomatik. Versuchen Sie z.B. einen C-Dur-Akkord.

3. Drücken Sie SYNC oder START/STOP. Sie können jetzt den Style jederzeit stoppen und starten, indem Sie die Tasten loslassen oder drücken.

Das Piano kann 10 User-Styles speichern. Um Ihre Styles zu benutzen, konvertieren Sie sie mit der Software von MEDELI und übertragen Sie via USB.

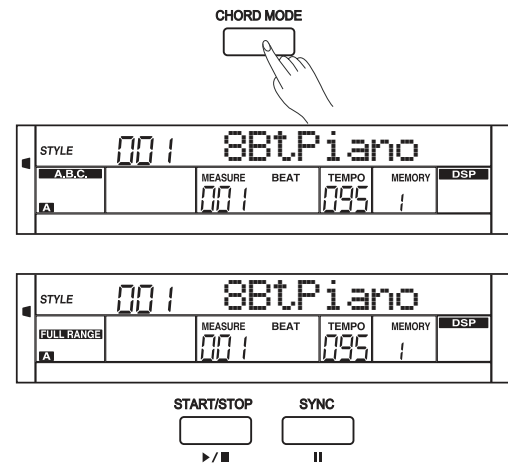

Default auto accompaniment section

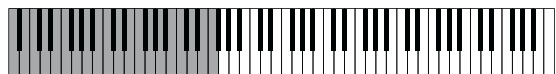

## Bereiche

Es gibt verschiedene Typen von Begleitautomatik-Sektionen, die Ihnen erlauben, das Arrangement der Begleitung dem Song anzupassen, den Sie spielen, so z.B. Intro, Main (A, B), Fill In (A, B) und Ending. Sie können während des Spiels einfach zwischen diesen wechseln und so ganz persönlich Arrangements zusammenstellen.

### Intro

Diese Sektion wird für die Einleitung eines Stückes verwendet. Sobald das Intro beendet ist, wechselt die Begleitautomatik zum Hauptteil.

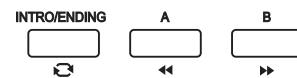

### Hauptteil (Main)

Dies ist der Hauptbestandteil des Stückes, es wird ein Begleitpattern über mehrere Takte gespielt, die so lange wiederholt werden bis eine andere Sektion ausgewählt wird.



### Fill In

Diese Sektion stellt dynamische Variationen zur Verfügung, die Ihr Spiel noch professioneller klingen lassen. Sobald das Fill In beendet ist, kehrt die Begleitautomatik zum Mainpattern (A, B) zurück.

### Ending

Diese Sektion dient zum Beenden des Songs. Nach einem Ending stoppt die Begleitautomatik. Die Länge eines Endings hängt vom ausgewählten Style ab.

Bitte beachten Sie: Ein ausgewählter Fill wird so lange wiederholt wie Sie den Knopf A/B gedrückt halten.

## Spielen mit verschiedenen Bereichen

1. Drücken Sie STYLE.
2. Wählen Sie einen Style aus.
3. Drücken Sie CHORD MODE.
4. Drücken Sie SYNC.
5. Drücken Sie A.
6. Drücken Sie INTRO/ENDING. Nun blinkt das „A“ auf dem Display, der Style ist fertig zum Abspielen.
7. Sobald Sie mit der linken Hand einen Akkord spielen, beginnt die Begleitautomatik. Wenn das Intro beendet ist, wechselt die Begleitautomatik zum Mainpattern A.
8. Drücken Sie B. Es wird ein Fill In gespielt, gefolgt von Mainpattern B.
9. Drücken Sie INTRO/ENDING. Das Ending wird gespielt, anschließend stoppt die Begleitautomatik.

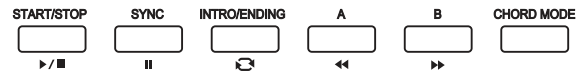
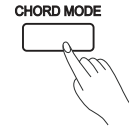
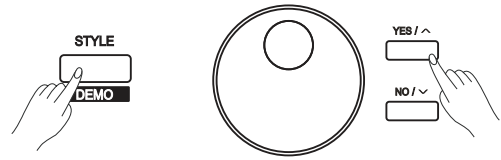

## Lautstärke

1. Drücken Sie ACCOMP+ oder ACCOMP-, im Display erscheint der Wert der aktuell eingestellten Lautstärke. Der Wertebereich geht von 0 bis 127.
2. Benutzen Sie das Drehrad, ACCOMP+/- oder +/YES und -/NO um den Wert zu verändern.
3. Um die Begleitautomatik stumm zu schalten, drücken Sie gleichzeitig +/YES und -/NO. Im Display erscheint „Off Accomp“. Drücken Sie abermals um die Begleitung wieder zu hören.

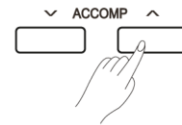

## Fingering

Als Fingering wird die Art bezeichnet, mit der Sie der Begleitautomatik die Akkord angeben. Es gibt zwei Arten, die im Folgenden beschrieben werden: Chord-Fingermodus und Full Range-Modus.

### Grundlagen

Ein Akkord besteht aus drei oder mehr Noten, die gleichzeitig gespielt werden. Ein C-Dur-Akkord besteht beispielsweise aus den Noten C als Grundton (Root), E als dritter Note (Terz) der C-Dur-Tonleiter und G als fünfter Note der C-Dur-Tonleiter (Quinte).

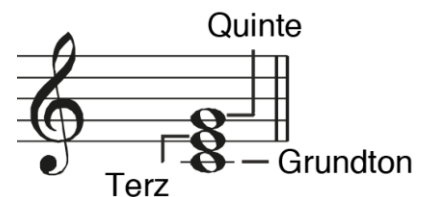

Wie im vorangegangenen Beispiel gezeigt, wird der tiefste Ton als Grundton bezeichnet (Root). Das Intervall zum Grundton (kleine oder große Terz) entscheidet, ob es sich bei einem Dreiklang um einen Moll- oder Dur-Akkord handelt.

Die grundlegende Charakteristik des Dreiklangs bleibt auch erhalten, wenn wir die Reihenfolge ändern, um verschiedene Umkehrungen (Inversions) zu spielen.



| Häufige Dreiklänge |            |  |
|--------------------|------------|--|
| Dur                | Major      | <p>Dur-Dreiklang    Moll-Dreiklang</p> |
| Moll               | Minor      |  |
| Übermäßiger        | Augmented  | <p>Verminderter    Übermäßiger</p>     |
| Verminderter       | Diminished |  |

Der Name sagt aus, um welchen Grundton es sich handelt, ob es sich um einen Dur- oder Mollakkord oder um einen Verminderten handelt usw.

Der Akkordname setzt sich zusammen aus dem Grundton und dem Tongeschlecht. Im nebenstehendem Beispiel handelt es sich also um einen C-Moll-Akkord.

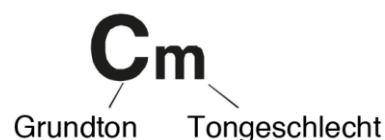

### Single Finger

In diesem Modus können Sie die ganze Vielfalt der Akkord spielen, indem Sie nur wenige Tasten drücken müssen.

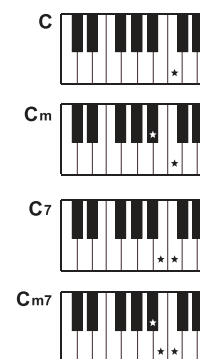

## Multi Finger

Dieser Modus erlaubt das Spielen mit normalem Fingering. Versuchen Sie, die 32 Akkorde in C zu spielen, die in nebenstehender Tabelle aufgeführt sind.

## Full Range-Modus

In diesem Modus erkennt das Keyboard nur Akkorde mit normalem Fingering.

|                           |                           |                                  |                            |                            |                            |
|---------------------------|---------------------------|----------------------------------|----------------------------|----------------------------|----------------------------|
| 0<br>C                    | 1<br>C <sub>6</sub>       | 2<br>C <sub>M7</sub>             | 3<br>C <sub>M7</sub> (#11) | 4<br>C <sub>M</sub> (9)    | 5<br>C <sub>M7</sub> (9)   |
| 6<br>C <sub>6</sub> (9)   | 7<br>C <sub>aug</sub>     | 8<br>C <sub>m</sub>              | 9<br>C <sub>m6</sub>       | 10<br>C <sub>m7</sub>      | 11<br>C <sub>m7</sub> (b5) |
| 12<br>C <sub>m</sub> (9)  | 13<br>C <sub>m7</sub> (9) | 14<br>C <sub>m7</sub> (11)       | 15<br>C <sub>mM7</sub>     | 16<br>C <sub>mM7</sub> (9) | 17<br>C <sub>dim</sub>     |
| 18<br>C <sub>dim7</sub>   | 19<br>C <sub>7</sub>      | 20<br>C <sub>7sus4</sub>         | 21<br>C <sub>7</sub> (b5)  | 22<br>C <sub>7</sub> (9)   | 23<br>C <sub>7</sub> (#11) |
| 24<br>C <sub>7</sub> (13) | 25<br>C <sub>7</sub> (b9) | 26<br>C <sub>7</sub> (b13)       | 27<br>C <sub>7</sub> (#9)  | 28<br>C <sub>M7aug</sub>   | 29<br>C <sub>7aug</sub>    |
| 30<br>C <sub>sus4</sub>   | 31<br>C <sub>1+2+5</sub>  | Noten in Klammern sind optional. |                            |                            |                            |

## Tempo

Jeder Style in diesem Instrument ist mit seinem eigenen Tempo programmiert worden. Trotzdem kann das Tempo Ihren Wünschen angepasst werden. Benutzen Sie dazu die Tasten TEMPO+ oder -. Der Wert des Tempos beginnt zu blinken. Sie können das Tempo auch mit dem Drehrad ändern. Um das Originaltempo wieder herzustellen, drücken Sie die Tasten TEMPO + und - gleichzeitig.

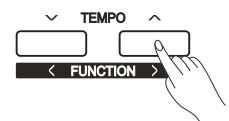

## Ein-Finger-Bedienung

Bei dieser Funktion handelt es sich um eine sehr komfortable Einrichtung, in der Sie praktisch alle Einstellungen, die mit der Begleitautomatik zu tun haben, mit einem Knopfdruck einsehen können.



1. Drücken Sie O.T.S. um die Einstellungen für den aktuell ausgewählten Style anzusehen.
2. Drücken Sie einen der Einstellungsknöpfe M1-M4. Verschiedene Einstellungen wie Voice, Effekt, etc., die mit dem laufenden Style korreliert sind, werden angezeigt. Zu den O.T.S.-Parametern gehören: Part on/off, Voice Change, Voice Volume, Reverb- und Choruslevel.



In diesem Modus wird die A.B.C.-Funktion automatisch angeschaltet, Memory kann nicht registriert werden.

# Harmonie

Sie können den Tönen der rechten Hand verschiedene Harmonie-Noten beifügen.

## Auswahl der Harmonie-Art

1. Drücken Sie HARMONY; im Display erscheint „off“. Die Funktion ist also abgeschaltet.
2. Drücken Sie abermals HARMONY um den Effekt anzuschalten; im Display erscheint „Duet“.
3. Benutzen Sie das Drehrad oder die Tasten +/YES und -/NO um die Art der Harmonie zu ändern.

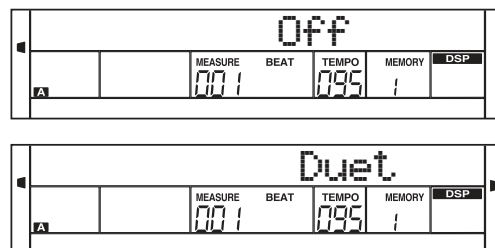

## Anwenden des Harmonie-Effekts

1. Schalten Sie die Begleitautomatik an.
2. Spielen Sie mit der linken Hand einen Akkord.
3. Spielen Sie einige Noten mit der rechten Hand. Die Harmonie-Noten werden automatisch zugefügt.

Die Harmonie-Funktionen 1+5, Oktave, Echo, Tremolo und Trill können immer angewendet werden. Andere Harmonie-Funktionen stehen nur zur Verfügung, wenn die Begleitautomatik aktiv ist.

# Assistenz-Funktion

Es stehen zwei Sounds in dieser Funktion zur Verfügung: Guitar und Piano. Es ist eine einfach zu bedienende Funktion, die das Spiel für Gitarristen und Keyboarder interessanter gestalten kann. Der Assistent ist mit vielen wunderbaren Phrasen ausgestattet!

## Aufrufen der Funktion

1. Drücken Sie die Tasten SHIFT und PERFORM um den Assistenten aufzurufen. Ab Werk ist der Gitarren-Modus eingeschaltet und im Display erscheint der Name des Gitarrensounds.
2. Ändern Sie den Sound mithilfe der Tasten +/Yes oder -/No.
3. Im Display erscheint als Taktart „4-4“. Sie können die Taktart im Funktionsmenü ändern. Zur Auswahl stehen: 2/4, 3/4, 4/4 und 6/8.
4. Das Tempo können Sie mit den Tasten TEMPO+ und TEMPO- einstellen.

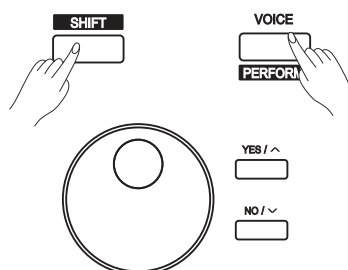



# Gitarren-Modus

In diesem Modus können Sie auf dem Keyboard spielen wie auf einer Gitarre. Möglich sind beispielsweise Strumming, gebrochene Akkorde, Echoism sowie zwei Endings.

Das Keyboard ist folgendermaßen aufgeteilt:

Gitarrenbelegung

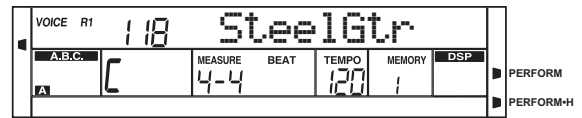

1. A0 bis B3 - Chord Part-Bereich. Hier können Sie Akkorde spielen.
2. C4 bis B4 - nur die weißen Tasten: Broken Chord-Bereich.
3. C5 bis A5 - nur die weißen Tasten: entsprechen den Gitarrensaiten. Hier können Sie ein freies Solo spielen.
4. C6 bis G6 - nur die weißen Tasten: Rhythmus-Bereich. Hier finden Sie einzigartige Strums und Styles, benutzen Sie sie beispielsweise für ein Ending.
5. Drücken Sie C7 und der Sound wird in eine höhere Position versetzt.

Die Tasten oberhalb von C7 stehen in diesem Modus nicht zur Verfügung.

## Das Spielen im Gitarren-Modus

Spielen Sie einen Akkord im 1. Bereich. Der Akkord wird im Display angezeigt und Sie hören den Grundton.

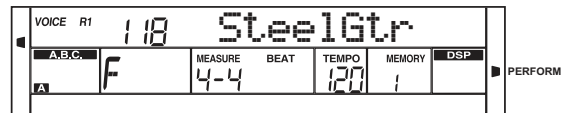

Versuchen Sie verschieden Tasten im 2. Bereich; sie hören jeweils verschiedene wundervolle Phrasen.

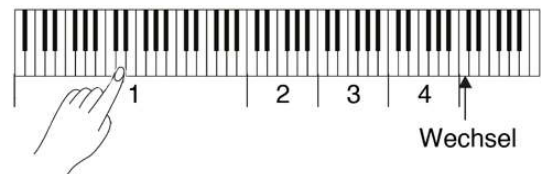

Spielen Sie einen Akkord mit der linken Hand und ein freies Solo im 3. Bereich.

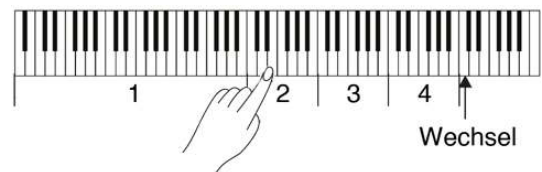

Versuchen Sie eine Begleitung im 4. Bereich (strumming).

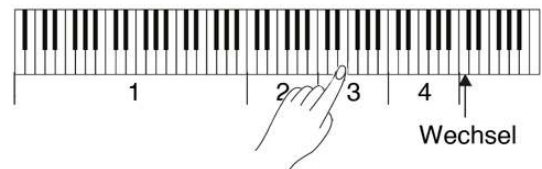

Um Ihr Spiel mit einem Ending zu beschließen, drücken Sie die Tasten A6 oder B6. Die Begleitung stoppt automatisch.

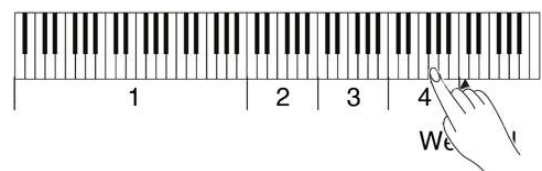

Alle schwarzen Tasten in den Bereichen 1, 2 und 4 sind Echo-Tasten. Es gibt fünf Arten: C#, D#, F#, G#, A#.

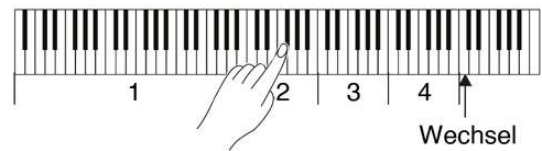

Positions-Wechsel: Drücken Sie C7; im Display erscheint „Perform.H“. Spielen Sie die weißen Tasten in den Bereichen 1, 2 und 4 und hören Sie den neuen Sound.

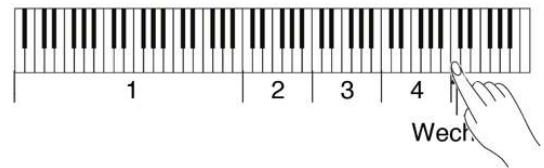

## Piano-Modus

In diesem Modus können Sie wie auf einem akustischen Piano spielen. Dazu stehen verschiedene Funktionen zur Verfügung: Piano-Rhythmen, Broken Chords sowie drei Endings.

Piano Belegung



Die Belegung ist ähnlich wie beim Gitarren-Modus: Drücken Sie die Tasten A6 bis C7 um ein Ending zu spielen. Die schwarzen Tasten oberhalb von C4 sind in diesem Modus nicht belegt.

Wenn sich das Keyboard im Assistenz-Modus befindet, benutzen Sie das Drehrad oder die Tasten +/YES oder -/NO um in den Piano-Modus zu wechseln.

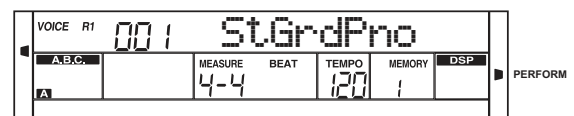

Probieren Sie die verschiedenen Bereiche aus und beenden Sie Ihr Spiel mit einem der Endings.

Um die Assistenz-Funktion zu beenden, drücken Sie eine der folgenden Tasten: VOICE, STYLE, SONG, DEMO, SHIFT, PERFORM.

## DSP-Effekt

Mit Hilfe der eingebauten digitalen Effekte können Sie Ihrer Musik Ambiente und Tiefe in vielfältiger Weise verleihen. Sie können beispielsweise einen Hall zuschalten, so dass der Sound klingt wie beim Spielen in einer großen Halle oder Sie können Harmonie-Noten für einen volleren Klang zufügen.



1. Beim Einschalten des Gerätes ist der DSP-Effekt aktiv und die Kontrolllampe leuchtet. Chorus und Reverb können Sie im Funktionsmenü einstellen.
2. Drücken Sie die Tasten SHIFT und DSP um den Effekt abzuschalten.

# Mischer

Drücken Sie MIXER. Benutzen Sie diesen Knopf um den Teil auszuwählen, dessen Lautstärke Sie verändern möchten.

1. Drücken Sie die Tasten SHIFT und RHYTHM. Im Display erscheinen „Rhythm“ und die Lautstärke des Tracks.
2. Passen Sie die Lautstärke nach Ihren Wünschen an (im Bereich von 0 bis 127), indem Sie das Drehrad oder die Tasten +/YES und -/NO benutzen. Gleichzeitiges Drücken der Tasten +/YES und -/NO schaltet die Spur stumm. Abermaliges Drücken schaltet sie wieder an.
3. Die Spuren Bass, Chord, Lower und Upper können ebenso eingestellt werden.



# Pedal-Funktion

Dem Pedal können verschiedene Funktionen zugewiesen werden. Einzelheiten dazu finden Sie auch im Kapitel über das Funktionsmenü.

1. Soft: Wenn Sie das Pedal treten, bekommen alle Töne einen weicheren Klang.
2. Wenn Sie dem Pedal die Funktion „Pedal St/T“ zuweisen, bekommt es dieselbe Funktion wie der START/STOP-Knopf.
3. Mit der Funktion „Pedal Mem“ wird bei jedem Treten des Pedals der nächste Parameter von M1 geladen. Die maximale Anzahl ist 32.

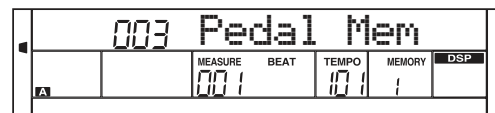
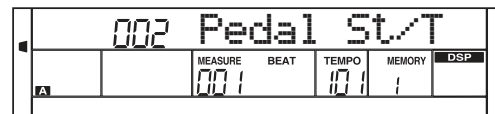

# Funktionsmenü

Drücken Sie die Tasten SHIFT und FUNCTION um das Funktionsmenü aufzurufen; im Display erscheint die aktuelle Funktion. Mithilfe des Drehrads oder der Tasten +/YES und -/NO können Sie die Parameter ändern. Siehe folgende Tabelle:

| Nummer | Display-Anzeige  | Bereich  | Ab Werk        |
|--------|------------------|--|----------------|
| 1      | xxx Tune         | -50 ~ +50  | 0              |
| 2      | xxx KeySplit     | 1 ~ 88   | 34             |
| 3      | xxx BeatType     | 0, 2 ~ 9   | 4              |
| 4      | xxx MetroVol     | 0~127  | 80             |
| 5      | 00x Pedal xxxx   | Sust,St/T, Mem   | Sust           |
| 6      | xxx ReverbLev    | 0 ~ 127  | Sound-abhängig |
| 7      | xxx ChorusLev    | 0 ~ 127  | Sound-abhängig |
| 8      | xxx xxxx         | Duet, StandardTrio, Full Chord, Rock Duet, Country Duet, Country Trio, Block, 4 Close 1, 4 Close 2, 4 Open, 1+5, Octave, Strum, Echo, Tremolo, Trill | Duet           |
| 9      | xxx HarmonySpeed | 1~ 4   | 1              |
| 10     | xxx Midi In      | 1 ~ 16, ALL  | ALL            |
| 11     | xxx Midi Out     | 1 ~ 16   | 1              |
| 12     | xxx PowerOff     | OFF, 30,60   | 30             |
| 13     | xxx Perform Beat | 4-4, 3-4, 2-4, 6-8   | 4-4            |

Bitte beachten Sie:

Das Menü wird automatisch beendet, wenn innerhalb von fünf Sekunden keine Eingabe erfolgt.

## Tuning

Diese Funktion erlaubt, die Tonhöhe des Pianos zu verändern um sie an Aufnahmen oder andere Instrumente anzupassen.

1. Drücken Sie die Tasten SHIFT und TUNE; im Display erscheint „xxx Tune“. Mithilfe des Drehrads oder der Tasten +/YES und -/NO können Sie den Parameter ändern.
2. Gleichzeitiges Drücken der Tasten +/YES und -/NO setzt die Einstellung auf den Ursprungswert 000 zurück. Die Einstellung bezieht sich auf Sound und Begleitung.

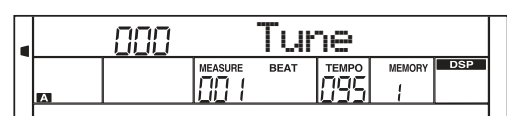
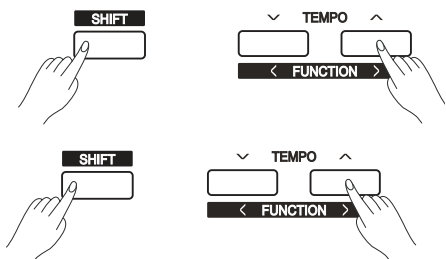

## Split-Funktion

Der Splitpoint teilt das Keyboard in einen Bereich für die Begleitung (links vom Splitpoint) und einen für das Melodiespiel (rechts davon).

1. Drücken Sie FUNCTION-FUNCTION um „Splitpoint“ auszuwählen. Im Display erscheint „xxx KeySplit“.
2. Sie können den Wert mit dem Drehrad oder den Tasten +/YES und -/NO ändern. Der Bereich geht von 1 bis 88. Wenn Sie die Tasten +/YES und -/NO gleichzeitig drücken, wird die Werkseinstellung wieder hergestellt (F#3-34).

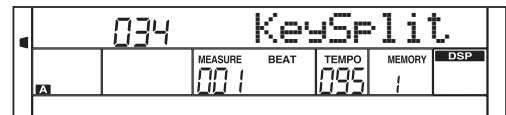

Wenn Twinova aktiv ist, liegt der Bereich zwischen C3 und C6 (28-64). Drücken Sie +/YES und -/NO gleichzeitig um die ursprüngliche Einstellung von E3 (32) wieder herzustellen.

## Taktart

1. Drücken Sie SHIFT+FUNCTION um „Beat“ auszuwählen. Im Display erscheint „xxx BeatType“. Der Wertebereich geht von 2 bis 9 und 0, ab Werk ist 4 eingestellt.
2. Sie können den Wert mit dem Drehrad oder den Tasten +/YES und -/NO ändern. Wenn Sie die Tasten +/YES und -/NO gleichzeitig drücken, wird die Werkseinstellung wieder hergestellt.



## Lautstärke des Metronoms

1. Drücken Sie SHIFT+FUNCTION um zur Einstellung für die Lautstärke des Metronoms zu gelangen. Im Display erscheint „xxx MetroVol“. Der Wertebereich geht von 0 bis 127, ab Werk ist 80 eingestellt.
2. Sie können den Wert mit dem Drehrad oder den Tasten +/YES und -/NO ändern. Wenn Sie die Tasten +/YES und -/NO gleichzeitig drücken, wird die Werkseinstellung wieder hergestellt.

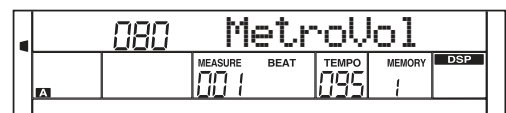
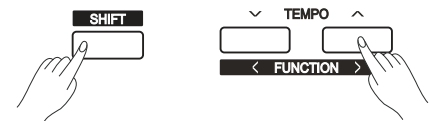

## Pedal

1. Drücken Sie SHIFT+FUNCTION um zu den Einstellungen zu gelangen; im Display erscheint „00x Pedal xxx“. Sie können die Einstellung mit dem Drehrad oder den Tasten +/YES und -/NO ändern. Zur Wahl stehen Soft, Begleitautomatik Start/Stop und Memory Switch. Ab Werk ist „Soft“ eingestellt.
2. Sie können aus drei Pedal-Funktionen wählen. Wenn Sie die Tasten +/YES und -/NO gleichzeitig drücken, wird die Werkseinstellung wieder hergestellt.

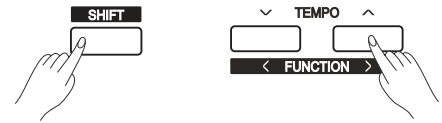

## Reverb

1. Drücken Sie SHIFT und FUNCTION um das Menü aufzurufen. Im Display erscheint „xxx ReverbLev“. Der Bereich geht von 0 bis 127.
2. Benutzen Sie das Drehrad oder die Tasten +/YES und -/NO um den Wert zu ändern.
3. Wenn Sie die Tasten +/YES und -/NO gleichzeitig drücken, wird der Ausgangszustand wieder hergestellt.



Der Wert des Levels ist abhängig vom ausgewählten Sound.

## Chorus

Dieser Effekt verleiht dem Ton eine vielfältige Fülle.

1. Drücken Sie SHIFT und FUNCTION um das Menü aufzurufen. Im Display erscheint „xxx ChorusLev“. Der Bereich geht von 0 bis 127.
2. Benutzen Sie das Drehrad oder die Tasten +/YES und -/NO um den Wert zu ändern.
3. Wenn Sie die Tasten +/YES und -/NO gleichzeitig drücken, wird der Ausgangszustand wieder hergestellt.

Der Wert des Levels ist abhängig vom ausgewählten Sound.



## Harmonie-Art

| Nummer | Display-Anzeige |
|--------|-----------------|
| 1      | Duet            |
| 2      | Standard Trio   |
| 3      | Full Chord      |
| 4      | Rock Duet       |
| 5      | Country Duet    |
| 6      | Country Trio    |
| 7      | Block           |
| 8      | Close 1         |
| 9      | Close 2         |
| 10     | Open            |
| 11     | 1+5             |
| 12     | Octave          |
| 13     | Strum           |
| 14     | Echo            |
| 15     | Tremolo         |
| 16     | Trill           |

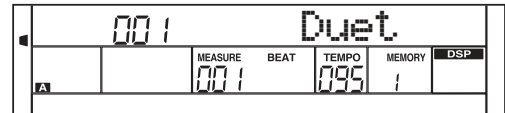

1. Drücken Sie die Tasten SHIFT und FUNCTION um zu den Einstellungen zu gelangen; im Display erscheint „xxx xxxx“.

2. Gleichzeitiges Drücken der Tasten +/YES und -/NO stellt die Werkseinstellung wieder her: Duet.

3. Bei den Harmonie-Arten Echo, Tremolo oder Trill kann der Effekt weiter angepasst werden. Bitte lesen Sie Weiteres dazu im nächsten Kapitel.

Wenn die Harmonie-Art Strum, Echo, Trill oder Tremolo ist, beeinflusst die Tempo-Einstellung den Effekt.

## Harmonie-Tempo

1. Drücken Sie SHIFT und FUNCTION um das Menü aufzurufen. Im Display erscheint „xxx HarmonySpeed“. Der Bereich geht von 1 bis 4.
2. Benutzen Sie das Drehrad oder die Tasten +/YES und -/NO um den Wert zu ändern.
3. Wenn Sie die Tasten +/YES und -/NO gleichzeitig drücken, wird der Ausgangszustand (1) wieder hergestellt.



## MIDI In

1. Drücken Sie SHIFT und FUNCTION um das Menü aufzurufen. Im Display erscheint „xxx Midi In“. Der Bereich geht von 1 bis 16; ALL.
2. Benutzen Sie das Drehrad oder die Tasten +/YES und -/NO um die Midi-Kanäle zu ändern.
3. Wenn Sie die Tasten +/YES und -/NO gleichzeitig drücken, wird der Ausgangszustand (ALL) wieder hergestellt.

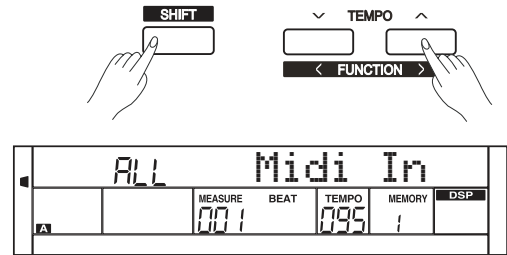

## MIDI Out

1. Drücken Sie SHIFT und FUNCTION um das Menü aufzurufen. Im Display erscheint „xxx Midi Out“. Der Bereich geht von 1 bis 16.
2. Benutzen Sie das Drehrad oder die Tasten +/YES und -/NO um den Wert zu ändern.
3. Wenn Sie die Tasten +/YES und -/NO gleichzeitig drücken, wird der Ausgangszustand (001) wieder hergestellt.

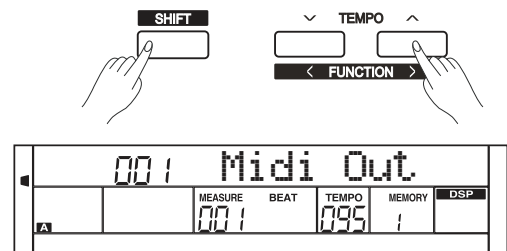

## Ausschalten

Mit dieser Funktion können Sie festlegen, nach welcher Zeit sich das Gerät automatisch ausschalten soll.

1. Drücken Sie SHIFT und FUNCTION um das Menü aufzurufen. Im Display erscheint „xxx PowerOff“. Mögliche Einstellungen sind 0, 30 und 60 min.
2. Benutzen Sie das Drehrad oder die Tasten +/YES und -/NO um den Wert zu ändern.
3. Wenn Sie die Tasten +/YES und -/NO gleichzeitig drücken, wird der Ausgangszustand (030) wieder hergestellt.

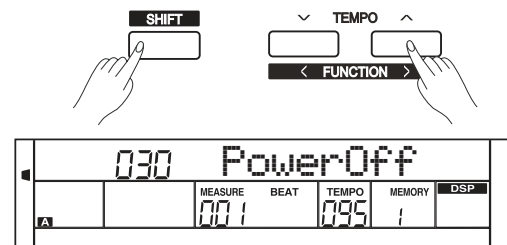

## Taktart

1. Drücken Sie SHIFT und FUNCTION um das Menü aufzurufen. Im Display erscheint „xxx Perform Beat“. Zur Wahl stehen 4/4, 3/4, 2/4 und 6/8.
2. Benutzen Sie das Drehrad oder die Tasten +/YES und -/NO um den Wert zu ändern.
3. Wenn Sie die Tasten +/YES und -/NO gleichzeitig drücken, wird der Ausgangszustand (4/4) wieder hergestellt.

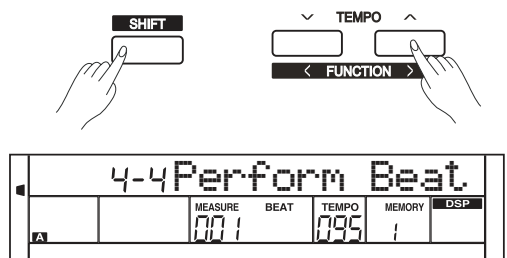



# Wiederherstellen der Werkseinstellungen

Wenn Sie beim Einschalten des Gerätes die Tasten +/YES und -/NO gedrückt halten, werden alle Einstellungen zurückgesetzt und Benutzer-Styles, Benutzer-Songs und die Speicher werden gelöscht. Im Display erscheint „Loading“. Sobald das Löschen und die Wiederherstellung der Werkseinstellung abgeschlossen ist, startet das Gerät wie gewohnt.

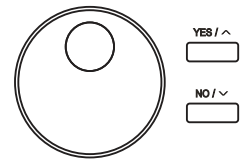

# Registration Memory

Dieses Keyboard ist ein Instrument mit einer Vielzahl an Funktionen und Einstellungsmöglichkeiten. Die Funktion „Registration Memory“ erlaubt es, alle Ihre vorgenommenen Einstellung zu speichern und sie mit einem einzigen Knopfdruck wieder aufzurufen.

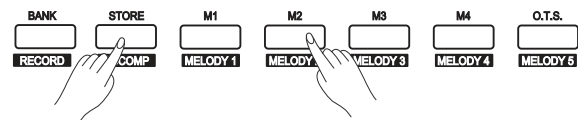

# Einstellungen

1. Es gibt 8 Speicher (Memory Banks) mit jeweils 4 Speicherplätzen (M1 bis M4).
2. Halten Sie die STORE-Taste gedrückt und drücken Sie einen der Speicherknöpfe M1 bis M4. Bitte beachten Sie, dass dabei die vorherigen Einstellungen überschrieben werden.
3. Sie können Speicherplätze löschen, indem Sie beim Einschalten des Gerätes die Tasten STORE und M1 gedrückt halten.

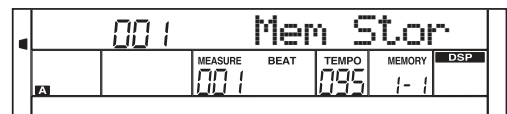

# Aufrufen der Einstellungen

Drücken Sie einen der Speicherknöpfe M1 bis M4. Im nebenstehendem Beispiel werden die Einstellungen aus Speicher 2 der 1. Memory Bank aufgerufen.

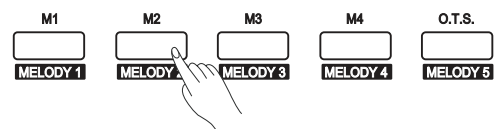

Wenn die Funktion „One Touch Setting“ aktiv ist, können keine Informationen aus dem Speicher abgerufen werden.

# Auswahl des Speicherplatzes

1. Drücken Sie BANK; im Display erscheint „Mem Bank“.
2. Wählen Sie einen der acht Speicher aus mithilfe des Drehrads oder der Tasten +/YES oder -/NO.

## Freeze-Funktion

Wenn die Freeze-Funktion aktiviert ist, werden Style-Einstellungen wie Nummer, Begleitautomatik-Bereiche, Lautstärke, Tempo, Transponierung, Mischer und Splitpoint nicht verändert, auch wenn ein Speicher aufgerufen wird.

1. Drücken Sie FREEZE um die Funktion zu aktivieren. Die Kontrolllampe leuchtet auf.
2. Drücken Sie abermals FREEZE um sie wieder abzuschalten; die Kontrolllampe erlischt.

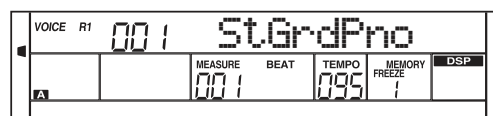

## Song-Album

Die Album-Funktion ermöglicht Ihnen einen Song mit voreingestelltem Style, Tempo und Sound zu üben. Das Keyboard verfügt über 120 solcher Songs.

1. Drücken Sie SHIFT und ALBUM um die Funktion zu aktivieren oder zu deaktivieren.
2. Im Display werden Nummer und Name des Songs angezeigt.
3. Benutzen Sie das Drehrad oder die Tasten +/YES und -/NO um einen anderen Song auszuwählen.
4. Sie können die Funktion auch durch Drücken der Style- oder Voicetasten beenden.

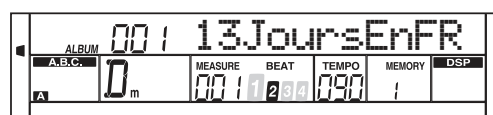

## Aufnahme

Mit der einfach zu benutzenden Aufnahmefunktion können Sie Ihr eigenes Spiel aufnehmen, ein so genannter User-Song. Sie können 10 solcher User-Songs aufnehmen, jeweils mit 6 Spuren: einer Begleitspur (Accomp) und fünf Melodiespuren (Melody).

Sie können eine Begleitspur und eine Melodiespur gleichzeitig aufnehmen, jedoch nicht zwei Melodiespuren. Selbstverständlich können Sie auch alle Spuren einzeln aufnehmen und zusammen abspielen. Die Aufnahme bleibt gespeichert, auch wenn Sie das Gerät ausschalten.

## Starten der Aufnahme

1. Drücken Sie SHIFT und RECORD um in den Song-Auswahlmodus zu gelangen. Im Display erscheint „RecSong1“. Benutzen Sie das Drehrad oder die Tasten +/YES und -/NO um den Song auszuwählen, den Sie aufnehmen möchten.
2. Drücken Sie erneut SHIFT und FUNCTION um in den Vorbereitungsmodus zu gelangen. Die Kontrolllampe

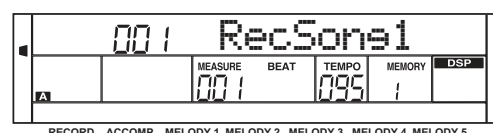

„Rec“ leuchtet auf und das Blinken gibt den Takt an. Das Keyboard wählt selbständig den nächsten freien Speicherplatz.

- Sie können nun Parameter wie Voice, Style und Tempo überprüfen. Wenn Sie einen neuen Song aufnehmen, wählt das Keyboard automatisch „Melody 1“ als aufzunehmende Spur aus. Drücken Sie einfach eine andere Spurtaste (Accomp oder Melody) aus, wenn Sie eine andere Spur aufnehmen wollen. Eine Style kann nur in der Begleitspur aufgenommen werden.
- Drücken Sie START/STOP oder fangen Sie an zu spielen um die Aufnahme zu starten. Wenn die Begleitautomatik aktiv ist, startet auch ein Akkord der linken Hand die Aufnahme.

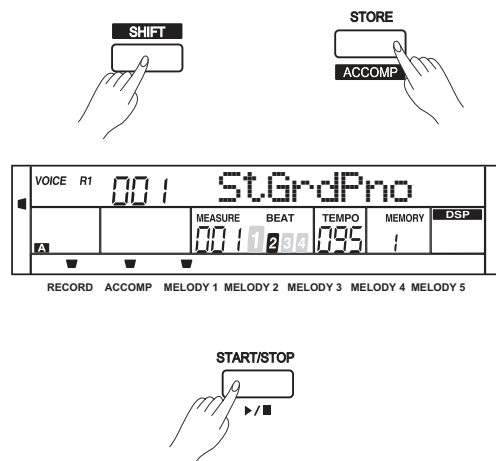

Die Spur verfügt über eine Kontrollleuchte, die den jeweiligen Status anzeigt.

- Das Blinken bedeutet, dass die Spur für die Aufnahme ausgewählt wurde. Sollten sich bereits Daten darauf befinden, werden diese gelöscht.
- Das Leuchten der Lampe zeigt an, dass sich Daten darauf befinden, die gleichzeitig mit der Aufnahme abgespielt werden (Playback).
- Wenn die Lampe aus ist, befinden sich entweder keine Daten darauf oder die Daten sind nicht für ein Playback geeignet.

Wenn alle sechs Spuren belegt sind und eine neu aufgenommen werden soll, wählen Sie sie einfach aus und starten Sie die Aufnahme. Die Spur wird dadurch gelöscht und mit neuem Inhalt belegt.

## Stoppen der Aufnahme

- Drücken Sie die Tasten SHIFT und RECORD um die Aufnahme zu stoppen.
- Wenn der Speicherplatz erschöpft ist, erscheint im Display „Rec\_Full“. Die Aufnahme wird abgebrochen und gespeichert.
- Wenn Sie eine Begleitung aufnehmen, stoppt die Aufnahme automatisch mit dem Ende des Songs.

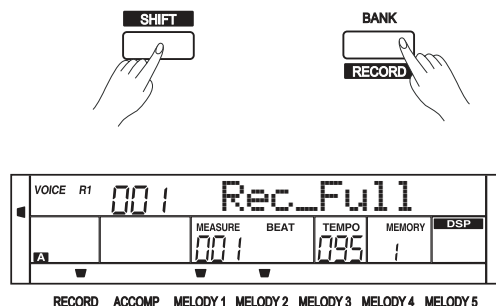

## Playback

- Während einer Aufnahme drücken Sie die Tasten SHIFT und RECORD. Die Aufnahme wird gestoppt, das Gerät wechselt in den Song-Modus und die Aufnahme wird fortlaufend abgespielt.
- Drücken Sie SONG um den Song-Modus aufzurufen. Alle Songs werden fortlaufend abgespielt. Benutzen Sie das Drehrad oder die Tasten +/YES und -/NO um einen Song auszuwählen. Es gibt insgesamt 70 Songs; die Benutzer-Songs finden sich auf den Plätzen 61 bis 70. Sind keine Songs vorhanden, erscheint im Display „NoFile“.
- Drücken Sie PLAY/STOP um den Song fortlaufend abzuspielen.

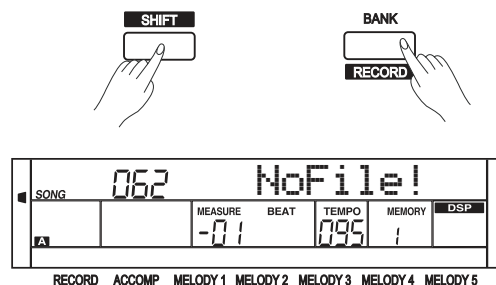

## Löschen eines Songs

1. Wenn Sie die Tasten RECORD und SONG gedrückt halten, während Sie das Gerät einschalten, werden alle vorhandenen Daten gelöscht.
2. Halten Sie im Vorbereitungsmodus RECORD für 2 Sekunden gedrückt; im Display erscheint „Delete?“ (löschen?).
3. Wählen Sie die Spur aus, die Sie löschen möchten während Sie die SHIFT-Taste gedrückt halten. Drücken Sie +/YES um den Song zu löschen oder -/NO um die Aktion abzubrechen.

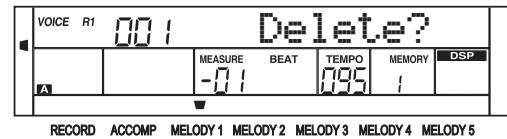

## Song

Das Keyboard verfügt über 60 vorgefertigte Songs und 10 Benutzer-Songs. Alle 60 Songs können Sie mit abgeschalteter Melodiespur üben.

## Anhören der Songs

1. Drücken Sie SONG. Alle Songs werden reihum abgespielt.
2. Wählen Sie einen Song aus, indem Sie das Drehrad oder die Tasten +/YES und -/NO benutzen.
3. Wenn Sie einen Song wiederholt abspielen möchten, drücken Sie die Taste START/STOP.
4. Wenn der Song beendet ist und Sie den Song-Modus verlassen möchten drücken Sie einer der STYLE- oder VOICE-Tasten oder DUAL.

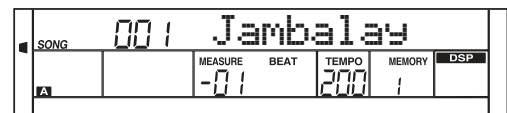

## Song-Einstellungen

1. Ein Song startet mit einem Einzähler und somit mit einer negativen Taktzahl. Der Song beginnt, sobald die Taktzahl 1 erreicht.
2. Während der Song abgespielt wird, können Sie mit der Taste FF den Song schnell „vorspulen“, mit REW den Song „zurückspulen“ und mit PAUSE den Song anhalten.
3. Drücken Sie REPEAT um den Song zu wiederholen. Er wird fortlaufend abgespielt.



## Übungssong

1. Wenn das Playback stoppt, drücken Sie MELODY OFF um die Melodiespur für die rechte Hand abzuschalten. Rechts unten erscheint im Display „R“.
2. Drücken Sie START/STOP um mit dem Üben zu beginnen.

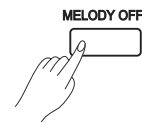

## MIDI

Durch die MIDI-Funktionen können Sie Ihre musikalischen Möglichkeiten erweitern. Dieser Abschnitt erklärt, was MIDI ist, was es kann und wie Sie diese Funktionen auf Ihrem Instrument nutzen können.

### Was ist MIDI?

MIDI (Musical Instrument Digital Interface) ist ein weltweiter Standard für die Kommunikation zwischen elektronischen Musikinstrumenten und Computern. Durch den Austausch von Informationen zwischen den Geräten können Systeme von MIDI-Instrumenten und Laufwerken entstehen, die vielfältiger und flexibler sind als isolierte Instrumente. Sie können Computer, Sequenzer, Expander oder andere Keyboards mit Ihrem Keyboard vernetzen. MIDI-Signale können in zwei Gruppen geteilt werden: Kanal-Signale und System-Signale. Das Pino hat einen USB-Port, der sowohl für MIDI In als auch für MIDI Out genutzt werden kann.

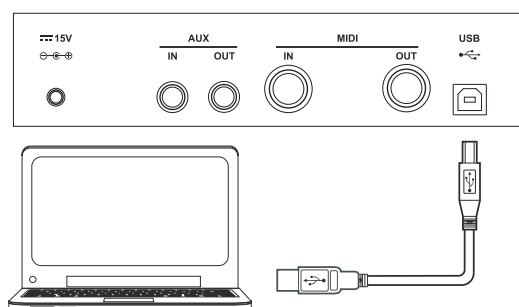

### MIDI-Geräte

Um MIDI-Signale austauschen zu können, müssen die Geräte mit einem Kabel verbunden sein. **MIDI IN** empfängt Daten von einem Computer, **MIDI Out** sendet Daten an ein anderes Gerät. Bitte wecken Sie den Computer aus dem Ruhezustand oder einem Stand By-Modus auf, bevor Sie ihn verkabeln. Schalten Sie das Keyboard bitte erst **nach** dem Herstellen der Kabelverbindung an.

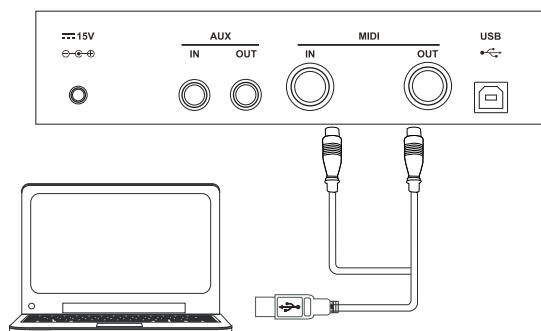

## Datenaustausch mit dem Computer

1. Verbinden Sie die USB-Buchse an der Rückseite Ihres Instrumentes über ein Standard-USB-Kabel mit einem Computer.
2. Schalten Sie das Instrument ein, öffnen Sie dann die Software „PC Suite“ auf Ihrem Computer; im Display wird „PCLink“ angezeigt.
3. Sie können 10 MIDI-Dateien zum Keyboard als User-Songs übertragen. Sie können ebenso Styles, Voices oder Memory-Dateien übertragen auf den Computer übertragen.
4. Für genauere Informationen lesen Sie bitte die Bedienungsanleitung der Software.

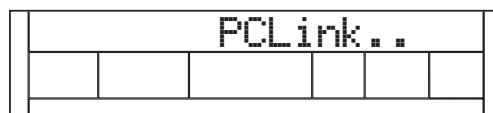

## Hilfe bei Störungen

| Problem  | Mögliche Ursache und Lösung   |
|--|---|
| Man hört ein „pop“, wenn das Gerät an- oder abgeschaltet wird.                 | Das ist normal und nicht besorgniserregend.   |
| Man hört nichts, wenn auf dem Keyboard gespielt wird.                          | Möglicherweise ist die Lautstärke zu niedrig eingestellt. Drehen Sie sie etwas weiter auf.  |
| Es treten Geräusche während der Benutzung eines Mobiltelefons auf.             | Ein Mobiltelefon in der Nähe des Instruments kann Interferenzen verursachen. Schalten Sie das Telefon aus oder gehen Sie etwas weiter weg vom Gerät.  |
| Die Begleitautomatik startet nicht obwohl sie sich im Stand By-Modus befindet. | Versuchen Sie, die Begleitautomatik im Bereich der rechten Hand zu starten. Um sie synchron zu starten, müssen Sie eine Taste im Bereich der linken Hand drücken.   |
| Bestimmte Noten klingen falsch.  | Überprüfen Sie, ob der Tune-Wert auf 0 steht. Sie können das Instrument auf die Werkseinstellungen zurücksetzen, indem Sie die Tasten +/YES und -/NO gedrückt halten, während Sie das Keyboard einschalten. |
| Die Harmonie-Funktion geht nicht.  | Wenn ein Drum Kit als Voice R1 ausgewählt ist, steht die Funktion nicht zur Verfügung.  |
| Nach einer Verbindung mit einem Computer wird das Keyboard nicht erkannt.      | Überprüfen Sie, ob das USB-Kabel ordentlich verbunden ist und versuchen Sie gegebenenfalls, das Keyboard an einem andern USB-Port anzuschließen.  |

## Spezifikationen

|                         |   |
|-------------------------|---|
| LCD Display             | Multifunktionales Display   |
| Tasten                  | 88, Hammermechanik  |
| Polyphonie              | 128   |
| Voices                  | 500   |
| Styles                  | 200 + 10 Benutzer-Styles  |
| Songs                   | 60 + 10 Benutzer-Songs  |
| Demo                    | 5   |
| Albumliste              | 120   |
| Regler                  | Power on/off, Volume, Brilliance, Tempo+/-, Shift, Function, Melody Off, Freeze, Bank, Store, M1-M4, O.T.S., +/-Yes, -/No, Style (Demo), Voice (Perform), Song (Album), Piano, Metronome, Dual, Touch, Lower, DSP, Harmony, Accomp+/-, Scale, Twinova, Octave, Bank, Store, M1-M4 |
| Regler Begleitautomatik | Start/Stop, Sync Start (Pause), Intro/Ending (Repeat A-B), A (REW), B (FF), Chord Mode  |
| Aufnahme                | Record, Accomp Track, Melody Track 1-5  |
| Speicher                | 32  |
| Anschlüsse              | DC IN, Headphones, AUX IN, AUX OUT, MIDI IN, MIDI OUT, USB-MIDI   |
| Stromversorgung         | 15 V, 2500 mA   |
| Lautsprecher            | 2 x 4 $\Omega$ , 25 W<br>2 x 8 $\Omega$ , 20 W  |
| Abmessungen B x T x H   | 1380 x 485 x 840 mm   |
| Gewicht                 | 44 kg   |

Alle Spezifikationen können ohne Ankündigung geändert werden.

# Übersicht über die Sounds

| No.                         | Name                              | LCD Name |
|-----------------------------|-----------------------------------|----------|
| <b>Piano</b>                |                                   |          |
| 1                           | Stereo Grand Piano                | StGrdPno |
| 2                           | Acoustic Grand Piano (wide) 1     | GrandPnW |
| 3                           | Acoustic Grand Piano (dark)       | GrandPnD |
| 4                           | Octave Piano 1                    | OctPno1  |
| 5                           | Octave Piano 2                    | OctPno2  |
| 6                           | Piano & Strings                   | Pno&Str  |
| 7                           | Piano & Choir                     | Pno&Cho  |
| 8                           | Acoustic Grand Piano              | GrandPno |
| 9                           | Stereo Bright Piano               | StBrtPno |
| 10                          | Bright Acoustic Piano             | BritePno |
| 11                          | Bright Acoustic Piano (wide) 1    | BritePnW |
| 12                          | Chorus Piano                      | ChoruPno |
| 13                          | Electric Grand Piano              | E.Grand  |
| 14                          | Electric Grand Piano (wide)       | E.GrandW |
| 15                          | Stereo Honk-Tonk                  | StHonkTo |
| 16                          | Honky-tonk Piano                  | HnkyTonk |
| 17                          | Honky-tonk Piano (wide) 1         | HnyTonkW |
| 18                          | Stereo Hard Electric Piano        | StHarEp  |
| 19                          | Detuned Electric Piano 1          | DetunEP1 |
| 20                          | Detuned Electric Piano 2          | DetunEP2 |
| 21                          | Electric Piano 1                  | E.Piano1 |
| 22                          | Electric Piano 2                  | E.Piano2 |
| 23                          | Electric Piano (wide) 1           | EPnoW1   |
| 24                          | Electric Piano (wide) 2           | EPnoW2   |
| 25                          | EP Legend                         | EPLegend |
| 26                          | EP Phase                          | EPPhase  |
| 27                          | 60's Electric Piano               | 60'sEP   |
| 28                          | Electric Piano 1 (velocity mix)   | E.PnoV1  |
| 29                          | Electric Piano 2 (velocity mix)   | E.PnoV2  |
| 30                          | Velocity Crossfade Electric Piano | VeCrosEP |
| 31                          | Layered Electric Piano 1          | LayerEp1 |
| 32                          | Layered Electric Piano 2          | LayerEp2 |
| 33                          | Nylon Electric Piano              | NylonEP  |
| 34                          | Warm Electric Piano               | WarmEp   |
| 35                          | Grand Harpsichord                 | GraHarps |
| 36                          | Harpsichord 1                     | Harpsi   |
| 37                          | Harpsichord 2                     | Harpsi2  |
| 38                          | Harpsichord (wide)                | HarpsiW  |
| 39                          | Harpsichord (octave mix) 1        | HarpsiO  |
| 40                          | Harpsichord Release               | HarpsiR  |
| 41                          | Harpsichord (with key off)        | HarpsiOf |
| 42                          | Clavi 1                           | Clavi    |
| 43                          | Clavi 2                           | Clavi2   |
| 44                          | Clavi (wide) 1                    | ClaviW1  |
| 45                          | Clavi (wide) 2                    | ClaviW2  |
| 46                          | Clavi Wah                         | ClaviWa  |
| 47                          | Pulse Clavi                       | PluseClv |
| <b>Chromatic Percussion</b> |                                   |          |
| 48                          | Celesta 1                         | Celesta  |
| 49                          | Celesta 2                         | Celesta2 |
| 50                          | Birght Celeasta                   | BirCelea |
| 51                          | Celesta & Sine                    | Celes&Si |
| 52                          | Reecho Bell                       | RechBell |
| 53                          | Celesta & Music Box               | Celes&MB |
| 54                          | Glockenspiel 1                    | Glocken  |

|              |                           |          |
|--------------|---------------------------|----------|
| 55           | Glockenspiel 2            | Glocken2 |
| 56           | Music Box 1               | MusicBox |
| 57           | Music Box 2               | MusicBo2 |
| 58           | Music Box 3               | MusicBo3 |
| 59           | Toy Box                   | ToyBox   |
| 60           | Music Box & Harp          | Mbx&Harp |
| 61           | Stereo Vibrapho           | StVibes  |
| 62           | Rigid Vibraphone          | RigiVibe |
| 63           | Vibraphone 1              | Vibra    |
| 64           | Vibraphone 2              | Vibra2   |
| 65           | Vibraphone (wide) 1       | VibraW   |
| 66           | Vibraphone (wide) 2       | VibraW2  |
| 67           | Vibraphone & Bell         | Bell&Vib |
| 68           | Marimba 1                 | Marimba  |
| 69           | Marimba 2                 | Marimba2 |
| 70           | Marimba (wide)            | MarimbaW |
| 71           | Stereo Marimba            | StMarim  |
| 72           | Marimba & Vibraphone      | Mar&Vib  |
| 73           | Xylophone 1               | Xylophon |
| 74           | Xylophone 2               | Xylopho2 |
| 75           | Tubular Bells             | TubulBel |
| 76           | Church Bell               | ChurBell |
| 77           | Carillon                  | Carillon |
| 78           | Dulcimer                  | Dulcimer |
| 79           | Santur                    | Santur   |
| <b>Organ</b> |                           |          |
| 80           | Drawbar Organ 1           | DrawOrgn |
| 81           | Drawbar Organ 2           | DrawOrg2 |
| 82           | Soft Stereo Drawbar Organ | SfDrawOr |
| 83           | Mellow Drawbar Organ      | MellDrOr |
| 84           | Detuned Drawbar Organ 1   | DeDraOrg |
| 85           | Detuned Drawbar Organ 2   | DeDraOr2 |
| 86           | Italian 60's Organ        | 60'sOrgn |
| 87           | 1970 Percussive Organ     | 1970PcOr |
| 88           | Percussive Organ 1        | PercOrgn |
| 89           | Percussive Organ 2        | PercOrg2 |
| 90           | Light Click Organ         | LClickOr |
| 91           | Detuned Percussive Organ  | DePerOrg |
| 92           | Stereo Rotary Organ       | StRotaOr |
| 93           | Rock Organ                | RockOrgn |
| 94           | Rotary Organ              | RotaOrgn |
| 95           | Slow Rotary Organ         | SloRotOr |
| 96           | Detuned Church Organ      | DeChuOrg |
| 97           | Church Organ 1            | ChurOrgn |
| 98           | Church Organ 2            | ChurOrg2 |
| 99           | Church Organ (octave mix) | ChurOrgO |
| 100          | Reed Organ                | ReedOrgn |
| 101          | Puff Organ                | PuffOrgn |
| 102          | Accordion 1               | Acordion |
| 103          | Accordion 2               | Acordin2 |
| 104          | Accordion 3               | Acordin3 |
| 105          | Mustte                    | Mustte   |
| 106          | Accord It Solo            | AccordSo |
| 107          | Sweet Harmonica           | SwetHarm |
| 108          | Harmonica 1               | Harmnica |
| 109          | Harmonica 2               | Harmnic2 |
| 110          | Tango Accordion           | TangoAcD |



| Guitar |                                     |          |
|--------|-------------------------------------|----------|
| 111    | Acoustic Guitar (nylon) 1           | NylonGtr |
| 112    | Acoustic Guitar (nylon) 2           | NylonGt2 |
| 113    | Acoustic Guitar (nylon + key off)   | NylGtrOf |
| 114    | Ukulele                             | Ukulele  |
| 115    | Velocity Nylon Guitar               | NylnGtVe |
| 116    | Chorus Nylon Guitar                 | ChoNyGt  |
| 117    | Bright Nylon Guitar                 | BrNyGt   |
| 118    | Acoustic Guitar (steel) 1           | SteelGtr |
| 119    | Acoustic Guitar (steel) 2           | SteelGt2 |
| 120    | Steel Guitar with Body Sound        | SteelBdy |
| 121    | Tremolo Steel Guitar                | TremGt   |
| 122    | Mandolin                            | Mandolin |
| 123    | 12-Strings Guitar                   | 12StrGtr |
| 124    | Chorus Steel Guitar                 | ChoSteGt |
| 125    | Nylon & Steel Guitar                | Ny&SteGt |
| 126    | Stereo Steel Guitar                 | StSteGt  |
| 127    | Steel Guitar Bend                   | GtBend   |
| 128    | Steel Guitar Harmonics              | GtHarm   |
| 129    | Velocity Steel Guita 1              | VelSte1  |
| 130    | Velocity Steel Guita 2              | VelSte2  |
| 131    | Velocity Steel Guita 3              | VelSte3  |
| 132    | Electric Guitar (jazz) 1            | JazzGtr  |
| 133    | Electric Guitar (jazz) 2            | JazzGt2  |
| 134    | Electric Guitar (pedal steel)       | PedalGtr |
| 135    | Mellow Guitar                       | MelloGt  |
| 136    | Velocity Jazz Guitar                | JazzGtVe |
| 137    | Jazz Guitar Detuned                 | JazzGtDt |
| 138    | Mid Tone Guitar                     | MidTonGt |
| 139    | Electric Guitar (clean) 1           | CleanGtr |
| 140    | Electric Guitar (clean) 2           | CleanGt2 |
| 141    | Stereo Clean Guitar                 | StCleGtr |
| 142    | Velocity Clean Guitar               | CleGtVel |
| 143    | Electric Guitar (detuned clean)     | DetClnGt |
| 144    | Electric Guitar (muted velo-sw)     | MutVelGt |
| 145    | Electric Guitar (muted)             | MutedGtr |
| 146    | Electric Guitar (funky cutting)     | FunkGt   |
| 147    | Jazz Man                            | JazzMan  |
| 148    | Stereo Muted Guitar                 | StMuGt   |
| 149    | Guitar Pinch                        | GtPinch  |
| 150    | Overdriven Guitar                   | Ovrdrive |
| 151    | Distortion Guitar 1                 | DistGtr  |
| 152    | Distortion Guitar 2                 | DistGt2  |
| 153    | Distortion Guitar (with feedback) 1 | FeedbkGt |
| 154    | Distorted Rhythm Guitar             | DistRyth |
| 155    | 5th Distortion                      | 5thDist  |
| 156    | Stereo Distorted Guitar             | StDistor |
| 157    | Guitar Feedback                     | GtrFedbk |
| 158    | Guitar Harmonics                    | GtrHarmo |
| Bass   |                                     |          |
| 159    | Acoustic Bass 1                     | AcoBass  |
| 160    | Acoustic Bass 2                     | AcoBass2 |
| 161    | Jazz Style                          | JazzSty  |
| 162    | A.Bass & Mute G.T.                  | Bs&GtMu  |
| 163    | Resonant Bass                       | ResBass  |
| 164    | Wah Bass 1                          | WahBass1 |
| 165    | Electric Bass (finger) 1            | FngrBass |

| 166                              | Electric Bass (finger) 2 | FngrBas2 |
|----------------------------------|--------------------------|----------|
| 167                              | Electric Bass (finger) 3 | FngrBas3 |
| 168                              | Finger Slap Bass         | FngrSlap |
| 169                              | Wah Finger Bass          | WahFnBs  |
| 170                              | Electric Bass (pick) 1   | PickBass |
| 171                              | Electric Bass (pick) 2   | PickBas2 |
| 172                              | Mute Pick Bass           | MuPkBass |
| 173                              | Fretless Bass 1          | Fretless |
| 174                              | Fretless Bass 2          | Fretlss2 |
| 175                              | Slap Bass 1              | SlapBas1 |
| 176                              | Slap Bass 2              | SlapBas2 |
| 177                              | Slap Bass 3              | SlapBas3 |
| 178                              | Slap Bass 4              | SlapBas4 |
| 179                              | Synth Bass 1             | SynBass1 |
| 180                              | Synth Bass 2             | SynBass2 |
| 181                              | Synth Bass 3 (resonance) | ResoBass |
| 182                              | Synth Bass 4 (attack)    | AtackBas |
| 183                              | Synth Bass (warm)        | WarmBass |
| 184                              | Clavi Bass               | ClavBass |
| 185                              | Hammer                   | Hammer   |
| 186                              | Synth Bass (rubber)      | RubbBass |
| 187                              | Attack Pulse             | AtackPls |
| Strings & Orchestral Instruments |                          |          |
| 188                              | The Violin               | TheVin   |
| 189                              | Violin 1                 | Violin   |
| 190                              | Violin 2                 | Violin2  |
| 191                              | Violin (slow attack)     | SlViolin |
| 192                              | Soft Violin              | SoftVin  |
| 193                              | Viola 1                  | Viola    |
| 194                              | Viola 2                  | Viola2   |
| 195                              | Viola 3                  | Viola3   |
| 196                              | Cello 1                  | Cello    |
| 197                              | Cello 2                  | Cello2   |
| 198                              | Celloen 16'              | Celloen  |
| 199                              | Chamber Music            | Chamber  |
| 200                              | Contrabass 1             | Contrabs |
| 201                              | Contrabass 2             | Contrbs2 |
| 202                              | Tremolo Strings 1        | TremStr  |
| 203                              | Tremolo Strings 2        | TremStr2 |
| 204                              | Slow Tremolo Strings 1   | SlwTrSt1 |
| 205                              | Slow Tremolo Strings 2   | SlwTrSt2 |
| 206                              | Pizzicato Strings 1      | PizzStr  |
| 207                              | Pizzicato Strings 2      | PizzStr2 |
| 208                              | Octave Pizzicato         | OctoPizz |
| 209                              | Orchestral Harp 1        | Harp     |
| 210                              | Orchestral Harp 2        | Harp2    |
| 211                              | Yang Chin                | YangChin |
| 212                              | Timpani 1                | Timpani  |
| 213                              | Timpani 2                | Timpani2 |
| Ensemble                         |                          |          |
| 214                              | The Strings              | TheStr   |
| 215                              | String Ensembles 1       | Strings1 |
| 216                              | String Ensembles 2       | Strings2 |
| 217                              | Synth Strings 1          | SynStrs1 |
| 218                              | Synth Strings 2          | SynStrs2 |
| 219                              | Synth Strings 3          | SynStrs3 |
| 220                              | Synth Strings 4          | SynStrs4 |

|              |                              |          |
|--------------|------------------------------|----------|
| 221          | Synth Strings 5              | SynStrs5 |
| 222          | Resonant Strings             | ResonSt  |
| 223          | Stereo Slow Strings          | SSlowStr |
| 224          | Slow Strings                 | SlowStr  |
| 225          | Strings and Brass            | Str&Bras |
| 226          | Legato Strings               | LegatStr |
| 227          | Orchestra                    | Orchstr  |
| 228          | Arco Strings                 | ArcoStr  |
| 229          | 60's Strings                 | 60'sStr  |
| 230          | 1970 Strings                 | 70'Str   |
| 231          | Solo Strings                 | SoloStr  |
| 232          | Choir Aahs 1                 | ChoirAah |
| 233          | Choir Aahs 2                 | ChoirAh2 |
| 234          | Choir Aahs 3                 | ChoirAh3 |
| 235          | Stereo Choir Aahs            | StChoir  |
| 236          | Strings & Choir              | StrChoir |
| 237          | Humming                      | Humming  |
| 238          | Voice Oohs                   | VoiceOoh |
| 239          | Analog Voice                 | AnaVoice |
| 240          | Synth Voice                  | SynVoice |
| 241          | Bass Hit Plus                | BassHit  |
| 242          | Orchestra Hit 1              | OrchHit  |
| 243          | Orchestra Hit 2              | OrchHi2  |
| 244          | Euro Hit                     | EuroHit  |
| 245          | 6th Hit                      | 6thHit   |
| <b>Brass</b> |                              |          |
| 246          | Trumpet 1                    | Trumpet  |
| 247          | Trumpet 2                    | Trumpet2 |
| 248          | Trumpet 3                    | Trumpet3 |
| 249          | Dark Trumpet Soft            | DarkTrp  |
| 250          | Sweet Trumpet                | SweetTp  |
| 251          | Wah Trumpet                  | WahTp    |
| 252          | Trombone 1                   | Trombone |
| 253          | Trombone 2                   | Trmbone2 |
| 254          | Bright Trombone              | BritBone |
| 255          | Strings & Trombone           | Str&Trb  |
| 256          | Tuba 1                       | Tuba     |
| 257          | Tuba 2                       | Tuba2    |
| 258          | Soft Tuba                    | SoftTuba |
| 259          | Muted Trumpet 1              | MuteTrp1 |
| 260          | Muted Trumpet 2              | MuteTrp2 |
| 261          | French Horn 1                | FrHorn   |
| 262          | French Horn 2 (warm)         | FrHorn2  |
| 263          | French Horn 3                | FrHorn3  |
| 264          | Stereo French Horn           | StFrHorn |
| 265          | Horn Orchestra               | 5thHornO |
| 266          | Brass Section 1              | Brass    |
| 267          | Brass Section 2 (octave mix) | Brass2   |
| 268          | Brass Section 3              | Brass3   |
| 269          | Brass Section 4              | Brass4   |
| 270          | Brass Section 5              | Brass5   |
| 271          | Brass Swell                  | BrasSwel |
| 272          | Brass Band                   | BrasBand |
| 273          | Bright Brass Section         | BrBraSec |
| 274          | Mute Brass Ensemble          | MuteEns  |
| 275          | Sforzato Brass               | SfrzBras |
| 276          | Brass & Strings              | Bras&Str |

|                   |                            |           |
|-------------------|----------------------------|-----------|
| 277               | Synth Brass 1              | SynBras1  |
| 278               | Synth Brass 2              | SynBras2  |
| 279               | Synth Brass 3              | SynBras3  |
| 280               | Synth Brass 4              | SynBras4  |
| 281               | Analog Synth Brass 1       | AnaBras1  |
| 282               | Analog Synth Brass 2       | AnaBras2  |
| 283               | Jump Brass                 | JumpBras  |
| 284               | Octave Synth Brass         | SynBraOc  |
| 285               | Synth Brass & Strings 1    | SyBr&St1  |
| 286               | Synth Brass & Strings 2    | SyBr&St2  |
| 287               | Echo Brass                 | EchoBr    |
| <b>Reed</b>       |                            |           |
| 288               | Soprano Sax 1              | SprnoSax  |
| 289               | Soprano Sax 2              | SprnSax2  |
| 290               | Soprano Sax Soft           | SopSaxSf  |
| 291               | Slow Soprano Sax           | SlSopSax  |
| 292               | Sweet Soprano Sax          | SweSpSax  |
| 293               | Alto Sax                   | AltoSax   |
| 294               | Soft Alto Sax              | SoftAlto  |
| 295               | Super Alto Sax             | SuprAlto  |
| 296               | Tenor Sax 1                | TenorSax  |
| 297               | Tenor Sax 2                | TenoSax2  |
| 298               | Baritone Sax               | BariSax   |
| 299               | Sweet Oboe                 | SwetOboe  |
| 300               | Oboe 1                     | Oboe      |
| 301               | Oboe 2                     | Oboe2     |
| 302               | English Horn 1             | EngHorn   |
| 303               | English Horn 2             | EngHorn2  |
| 304               | Woodwinds                  | Woodwind  |
| 305               | Bassoon 1                  | Bassoon   |
| 306               | Bassoon 2                  | Basson2   |
| 307               | Clarinet 1                 | Clarinet  |
| 308               | Clarinet 2                 | Clarine2  |
| <b>Pipe</b>       |                            |           |
| 309               | Piccolo                    | Piccolo   |
| 310               | Flute                      | Flute     |
| 311               | Sweet Flute                | SweeFlut  |
| 312               | Recorder                   | Recorder  |
| 313               | Sweet Pan Flute            | SwPanFu   |
| 314               | Pan Flute                  | PanFlute  |
| 315               | Blown Bottle               | Bottle    |
| 316               | Shakuhachi                 | Shakhchi  |
| 317               | Whistle 1                  | Whistle   |
| 318               | Whistle 2                  | Whistle2  |
| 319               | Ocarina                    | Ocarina   |
| <b>Synth Lead</b> |                            |           |
| 320               | Lead 1 (square)            | SquareLd  |
| 321               | Square                     | Square    |
| 322               | Lead 1b (sine)             | SineLead  |
| 323               | Square Lead 1              | SquarLd1  |
| 324               | Lead 1a (square 2)         | SquarLd2  |
| 325               | Lead 2a (sawtooth 2)       | SawLead2  |
| 326               | Lead 2d (sequenced analog) | SquAnaLd  |
| 327               | Lead 2 (sawtooth)          | SawLead1  |
| 328               | Lead 2b (saw + pulse)      | SawPlsLd  |
| 329               | Lead 2c (double sawtooth)  | DubSawLd  |
| 330               | Lead 3 (calliope)          | CalliopLd |

|                     |                      |          |
|---------------------|----------------------|----------|
| 331                 | Lead 4 (chiff)       | ChiffLd  |
| 332                 | Lead 5 (charang)     | CharanLd |
| 333                 | Lead 5a (wire lead)  | WireLead |
| 334                 | Lead 6 (voice)       | VoiceLd  |
| 335                 | Lead 7 (fifths)      | FifthsLd |
| 336                 | Lead 8 (bass + lead) | BassLead |
| 337                 | Lead 8a (soft wrl)   | SftWrlLd |
| <b>Synth Pad</b>    |                      |          |
| 338                 | Pad 1 (new age)      | NewAgePd |
| 339                 | Slow Square          | SlowSqu  |
| 340                 | New Year Pad         | NewYrPd  |
| 341                 | Pad 2 (warm)         | WarmPad  |
| 342                 | PWM Pad              | PWMPad   |
| 343                 | Pad 2a (sine pad)    | SinePad  |
| 344                 | Horn Pad             | HornPad  |
| 345                 | Pad 3 (polysynth) 1  | PolySyPd |
| 346                 | Click Pad            | ClickPd  |
| 347                 | Analog Pad           | AnaloPad |
| 348                 | Poly Pad             | PolyPad  |
| 349                 | Pad 4 (choir)        | ChoirPad |
| 350                 | Pad 4a (itopia)      | ItopiaPd |
| 351                 | Pad 5 (bowed) 1      | BowedPad |
| 352                 | Pad 6 (metallic) 1   | MetalPad |
| 353                 | Pan Pad              | PanPad   |
| 354                 | Pad 7 (halo) 1       | HaloPad  |
| 355                 | Pad 7 (halo) 2       | HaloPad2 |
| 356                 | Pad 8 (sweep) 1      | SweepPad |
| 357                 | Pad 8 (sweep) 2      | SweePad2 |
| 358                 | Dipolar Pad          | DipolPad |
| 359                 | Rising               | Rising   |
| 360                 | Congregate           | Congrega |
| <b>Synth SFX</b>    |                      |          |
| 361                 | FX 1 (rain)          | FXRain   |
| 362                 | FX 2 (soundtrack)    | Soundtrk |
| 363                 | Progenitor           | Progenit |
| 364                 | FX 3a (synth mallet) | SynMalet |
| 365                 | FX 3 (crystal)       | Crystal  |
| 366                 | FX 4 (atmosphere)    | Atmosphr |
| 367                 | Warm Air             | WarmAir  |
| 368                 | FX 5 (brightness)    | Bright   |
| 369                 | FX 6 (goblins)       | Goblins  |
| 370                 | Choir Bell           | ChoirBel |
| 371                 | FX 7 (echoes) 1      | Echoes   |
| 372                 | FX 7a (echo bell) 1  | EchoBell |
| 373                 | FX 7b (echo pan)     | EchoPan  |
| 374                 | FX 8 (sci-fi)        | Sci-Fi   |
| <b>Ethnic Misc.</b> |                      |          |
| 375                 | Sitar 1              | Sitar    |
| 376                 | Sitar 2 (bend)       | Sitar2   |
| 377                 | Banjo                | Banjo    |
| 378                 | Shamisen             | Shamisen |
| 379                 | Koto                 | Koto     |
| 380                 | Taisho Koto          | TaishoKt |
| 381                 | Kalimba              | Kalimba  |
| 382                 | Bag Pipe             | Bagpipe  |
| 383                 | Fiddle               | Fiddle   |
| 384                 | Shanai               | Shanai   |

|                   |                           |           |
|-------------------|---------------------------|-----------|
| <b>Percussive</b> |                           |           |
| 385               | Tinkle Bell               | TnklBell  |
| 386               | Agogo                     | Agogo     |
| 387               | Steel Drums               | SteelDrm  |
| 388               | Woodblock                 | WoodBlok  |
| 389               | Castanets                 | Castanet  |
| 390               | Taiko Drum                | TaikoDum  |
| 391               | Concert Bass Drum         | ConBasDm  |
| 392               | Melodic Tom 1             | MelodTom  |
| 393               | Melodic Tom 2 (power)     | MeldTom2  |
| 394               | Synth Drum                | SynDrum   |
| 395               | Rhythm Box Tom            | RhythBox  |
| 396               | Electric Drum             | ElecDrum  |
| 397               | Reverse Cymbal            | RevCymbI  |
| <b>SFX</b>        |                           |           |
| 398               | Guitar Fret Noise         | FretNoiz  |
| 399               | Guitar Cutting Noise      | GtCtNoiz  |
| 400               | Acoustic Bass String Slap | BsStSlap  |
| 401               | Breath Noise              | BrthNoiz  |
| 402               | Flute Key Click           | FlKeyClk  |
| 403               | Seashore                  | Seashore  |
| 404               | Rain                      | Rain      |
| 405               | Thunder                   | Thunder   |
| 406               | Wind                      | Wind      |
| 407               | Stream                    | Stream    |
| 408               | Bubble                    | Bubble    |
| 409               | Bird Tweet 1              | Tweet     |
| 410               | Dog                       | Dog       |
| 411               | Horse Gallop              | HouseGlp  |
| 412               | Bird Tweet 2              | Tweet2    |
| 413               | Sheep                     | Sheep     |
| 414               | Telephone Ring 1          | Telephone |
| 415               | Telephone Ring 2          | Telphon2  |
| 416               | Door Creaking             | DoorCrek  |
| 417               | Door                      | Door      |
| 418               | Scratch                   | Scratch   |
| 419               | Wind Chime                | WindChim  |
| 420               | Helicopter                | Helicptr  |
| 421               | Car Engine                | CarEngin  |
| 422               | Car Stop                  | CarStop   |
| 423               | Car Pass                  | CarPass   |
| 424               | Car Crash                 | CarCrash  |
| 425               | Siren                     | Siren     |
| 426               | Train                     | Train     |
| 427               | Jetplane                  | Jetplane  |
| 428               | Starship                  | Starship  |
| 429               | Burst Noise               | BurtNois  |
| 430               | Applause                  | Applause  |
| 431               | Laughing                  | Laughing  |
| 432               | Screaming                 | Scream    |
| 433               | Punch                     | Punch     |
| 434               | Heart Beat                | HeartBet  |
| 435               | Footsteps                 | Footstep  |
| 436               | Gunshot                   | Gunshot   |
| 437               | Machine Gun               | MachnGun  |
| 438               | Lasergun                  | Lasergun  |
| 439               | Explosion                 | Explosio  |

| <b>Combined Voice</b> |                                |          |
|-----------------------|--------------------------------|----------|
| 440                   | Stereo Piano & Strings Pad     | StPn&Str |
| 441                   | Stereo Piano & Choir           | StPn&Cho |
| 442                   | Stereo Piano & Synth Strings   | StPn&Syn |
| 443                   | Stereo Piano & Warm Pad        | StPn&Pad |
| 444                   | Stereo Piano & Soft Ep         | StPn&Ep  |
| 445                   | FM Electric Piano              | FMEp     |
| 446                   | Digital Piano                  | DigiPn   |
| 447                   | E.Piano & Strings              | EP&Str   |
| 448                   | E.Piano & Ac Guitar            | EP&Gt    |
| 449                   | E.Piano & Vibraphone           | Ep&Vib   |
| 450                   | E.Piano 2 & Pad                | Ep&Pad   |
| 451                   | E.Piano 2 & Strings            | Ep2&Str  |
| 452                   | Harpichord & Stereo Strings    | Harps&St |
| 453                   | Music Box & Stereo Strings     | Mxb&Str  |
| 454                   | Vibraphone & Stereo Strings    | Vib&Str  |
| 455                   | Vibraphone Octave              | VibOct   |
| 456                   | Vibraphone & Marimba & Kalimba | VibMK    |
| 457                   | Marimba & Kalimba              | Mar&Kal  |
| 458                   | Marimba Delay                  | MarDel   |
| 459                   | Xylophone Octave               | XylopOct |
| 460                   | Organ & Stereo Strings         | Org&Str  |
| 461                   | Stereo Organ & Piano           | StOr&Pno |
| 462                   | Rock Organ & Strings           | RoOr&Str |
| 463                   | Church Organ & Choir           | ChuOr&Ch |
| 464                   | Church Organ & Strings         | ChuOr&St |
| 465                   | Acoustic Guitar & Flute        | Gt&Fl    |
| 466                   | Acoustic Guitar & Clav         | Gt&Cl    |
| 467                   | 24 String Guitar               | 24Gt     |
| 468                   | Steel Guitar & Warm Pad        | StGt&Pad |
| 469                   | Stereo Strings & Horn          | StStr&Hn |
| 470                   | Orchestra                      | Orchest  |

| 471                       | Full Strings 1              | FullStr1 |
|---------------------------|-----------------------------|----------|
| 472                       | Full Strings 2              | FullStr2 |
| 473                       | Symphonic                   | Symphon  |
| 474                       | Stereo Choir & Strings      | StCh&Str |
| 475                       | Stereo Choir & Steel Guitar | Ch&Gt    |
| 476                       | 3 Trumpet Loose             | 3Trump   |
| 477                       | Trombone & Stereo Strings   | Tb&StStr |
| 478                       | 3 Trombones Loose           | 3Tromb   |
| 479                       | 3 Muted Trumpets Loose      | 3MuTrumb |
| 480                       | Club Brass                  | ClubBras |
| 481                       | Brass & Woodwinds           | Br&Wood  |
| 482                       | Woodwinds & Strings         | Wind&Str |
| 483                       | Section Woods Small         | WoodSma  |
| 484                       | Pan Flute & Strings Pad     | PanFu&St |
| 485                       | Koto & Shamisen             | Koto&Sh  |
| <b>Arabic Instruments</b> |                             |          |
| 486                       | Kanoun                      | Kanoun   |
| 487                       | Aoud                        | Aoud     |
| 488                       | Bouzouk                     | Bouzouk  |
| 489                       | Nay                         | Nay      |
| 490                       | Mizmar                      | Mizmar   |
| <b>Drum Set</b>           |                             |          |
| 491                       | Standard Set                | StandSet |
| 492                       | Room Set                    | RoomSet  |
| 493                       | Power Set                   | PowerSet |
| 494                       | Electronic Set              | ElectSet |
| 495                       | Analog Set                  | AnalgSet |
| 496                       | Jazz Set                    | JazzSet  |
| 497                       | Brush Set                   | BrushSet |
| 498                       | Orchestra Set               | OrcheSet |
| 499                       | SFX Set                     | SFXSet   |
| 500                       | Arabic Set                  | ArabiSet |

# Übersicht über die Styles

| No.            | Full Name       | LCD Name |
|----------------|-----------------|----------|
| <b>8 BEAT</b>  |                 |          |
| 1              | 8Beat Piano     | 8BtPiano |
| 2              | 8Beat 1         | 8Beat1   |
| 3              | 8Beat Shuffle   | 8BtShufl |
| 4              | Guitar Pop 1    | GtPop1   |
| 5              | 8Beat Hip Hop   | 8BtHiHop |
| 6              | 8Beat R&B       | 8BeatR&B |
| 7              | 8Beat Pop       | 8BtPop   |
| 8              | Pop Funk 1      | PopFunk1 |
| 9              | Rhythm & Beat 1 | Rhy&Bt1  |
| 10             | 8Beat Disco 1   | 8BtDisc1 |
| 11             | 8Beat Rock      | 8BtRock  |
| 12             | 8Beat 2         | 8Beat2   |
| 13             | Sweet Beat      | SweetBt  |
| 14             | 8Beat Dance     | 8BtDance |
| 15             | 8Beat Disco 2   | 8BtDisc2 |
| 16             | 8Beat 3         | 8Beat3   |
| 17             | 60's 8Beat      | 60's8Bt  |
| <b>16 BEAT</b> |                 |          |
| 18             | 16Beat 1        | 16Beat1  |
| 19             | 16Beat Funk 1   | 16BtFuk1 |
| 20             | 16Beat Ballad 1 | 16BtBld1 |
| 21             | 16Beat R&B      | 16BtR&B  |
| 22             | Pop 16Beat 1    | Pop16Bt1 |
| 23             | 16Beat Funk 2   | 16BtFuk2 |
| 24             | 16Beat Dance    | 16BDanc  |
| 25             | 16Beat 2        | 16Beat2  |
| 26             | Pop 16Beat 3    | Pop16Bt3 |
| 27             | Modern 16Beat   | Modrn16B |
| 28             | 16Beat Hot      | 16BtHot  |
| 29             | 16Beat Modern   | 16BModr  |
| 30             | 16Beat 3        | 16Beat3  |
| 31             | Cool Beat       | CoolBeat |
| 32             | 16Beat Ballad 2 | 16BtBld2 |
| 33             | 16Beat 4        | 16Beat4  |
| 34             | Pop Shuffle     | PopShufl |
| <b>POP</b>     |                 |          |
| 35             | Pop Rock 1      | PopRock1 |
| 36             | Pop Dance 1     | PopDanc1 |
| 37             | Pop Fusion      | PopFusn  |
| 38             | Analog Night 1  | AnalgNt1 |
| 39             | 6/8 Pop         | 6/8Pop   |
| 40             | Brit. Pop 1     | BritPop1 |
| 41             | Brit. Pop 2     | BritPop2 |
| 42             | Pop Hit         | PopHit   |
| 43             | Fusion Shuffle  | FusShufl |
| 44             | Analog Night 2  | AnalgNt2 |
| 45             | Pop Beat        | PopBeat  |
| 46             | Soft Beat       | SoftBeat |
| 47             | 60's Pop        | 60'sPop  |
| 48             | Sting Latin     | StigLatn |
| <b>BALLAD</b>  |                 |          |
| 49             | R&B Ballad 1    | R&BBad1  |
| 50             | Guitar Ballad   | GtBallad |
| 51             | Ballad Rrok     | BalladRk |
| 52             | Piano Pop       | PianoPop |

|                 |                  |          |
|-----------------|------------------|----------|
| 53              | Soft Ballad      | SoftBald |
| 54              | Natural Ballad   | NatuBld  |
| 55              | Love Ballad      | LoveBld  |
| 56              | Easy Ballad      | EasyBld  |
| 57              | Slow Ballad      | SlowBald |
| 58              | Folk Ballad      | FolkBld  |
| 59              | Pop Ballad 1     | PopBld1  |
| 60              | Pop Ballad 2     | PopBld2  |
| 61              | EP Ballad        | EPBallad |
| <b>ROCK</b>     |                  |          |
| 62              | Rock             | Rock     |
| 63              | New Wave         | NewWave  |
| 64              | Ska              | Ska      |
| 65              | Pop Rock 2       | PopRock2 |
| 66              | Slow Rock        | SlowRock |
| 67              | 70's Rock & Roll | 70'sRock |
| 68              | Folk Rock        | FolkRock |
| 69              | Soft Rock        | SoftRock |
| 70              | Easy Rock        | EasyRock |
| 71              | New Shuffle      | NewShufl |
| 72              | Rock Hip Hop     | RkHipHop |
| 73              | Rock&Roll 1      | R'N'R1   |
| 74              | Rock & Roll 2    | R'N'R2   |
| <b>BALLROOM</b> |                  |          |
| 75              | Tango 1          | Tango1   |
| 76              | Spain Matador    | Matador  |
| 77              | Twist 1          | Twist1   |
| 78              | Big Band Fox     | BandFox  |
| 79              | Tango 2          | Tango2   |
| 80              | Slow Fox         | SlowFox  |
| 81              | Slow Waltz 1     | SlowWlz1 |
| 82              | Swing Fox        | SwingFox |
| 83              | Salsa 1          | Salsa1   |
| 84              | Cha Cha 1        | ChaCha1  |
| 85              | Cha Cha 2        | ChaCha2  |
| 86              | Beguine 1        | Beguine1 |
| 87              | Beguine 2        | Beguine2 |
| 88              | Rumba 1          | Rumba1   |
| 89              | Samba 1          | Samba1   |
| 90              | Samba 2          | Samba2   |
| 91              | Jive             | Jive     |
| 92              | Fox Trot         | FoxTrot  |
| <b>DANCE</b>    |                  |          |
| 93              | Techno 1         | Techno1  |
| 94              | Hip Hop 1        | HipHop1  |
| 95              | Dream Dance      | DrnDance |
| 96              | House            | House    |
| 97              | Pop Dance 2      | PopDanc2 |
| 98              | Down Beat        | DownBeat |
| 99              | Progressive      | Progress |
| 100             | Rap 1            | Rap1     |
| 101             | Disco            | Disco    |
| 102             | Soft Disco       | SoftDisc |
| 103             | Disco Party      | DscParty |
| 104             | 70's Disco       | 70'sDisc |
| 105             | Club Dance       | ClubDanc |
| 106             | Euro Dance       | EuroDanc |

|                                |                     |           |
|--------------------------------|---------------------|-----------|
| 107                            | Hip Hop 2           | HipHop2   |
| <b>SOUL &amp; FUNK</b>         |                     |           |
| 108                            | Funk 1              | Funk1     |
| 109                            | Classic Funk        | ClasFunk  |
| 110                            | Gospel Swing        | GopSwing  |
| 111                            | Gospel              | Gospel    |
| 112                            | Funk 2              | Funk2     |
| 113                            | Electric Funk       | ElecFunk  |
| 114                            | Groove Funk         | GrooveFk  |
| 115                            | Cool Funky          | ColFunky  |
| 116                            | Jazz Funk           | JazzFunk  |
| 117                            | Groove              | Groove    |
| 118                            | Soul                | Soul      |
| 119                            | Hip Hop Beat        | HipHopBt  |
| 120                            | R&B                 | R&B       |
| 121                            | Soul Beat           | SoulBeat  |
| 122                            | R&B Ballad 2        | R&BBld2   |
| <b>SWING &amp; JAZZ</b>        |                     |           |
| 123                            | Latin Jazz 1        | LatinJz1  |
| 124                            | Big Band            | BigBand   |
| 125                            | Dixieland 1         | Dixland1  |
| 126                            | Broadway Big Band   | BwayBand  |
| 127                            | Swing               | Swing     |
| 128                            | Latin Jazz 2        | LatinJz2  |
| 129                            | Fusion              | Fusion    |
| 130                            | Acid Jazz           | AcidJazz  |
| 131                            | Cool Jazz Ballad    | CoolJzBd  |
| 132                            | Swing Shuffle       | SwingSfl  |
| 133                            | Big Band Medium     | BandMid   |
| 134                            | Dixieland 2         | Dixland2  |
| 135                            | Guitar Swing 2      | GtSwing2  |
| 136                            | Ragtime             | Ragtime   |
| 137                            | Modern Jazz Ballad  | MdJzBald  |
| 138                            | Swing Ballad        | SwingBal  |
| 139                            | Orchestra Swing     | OrhSwing  |
| <b>COUNTRY</b>                 |                     |           |
| 140                            | Country Pop 1       | CntyPop1  |
| 141                            | Bluegrass 1         | Bluegrs1  |
| 142                            | Country 8Beat       | Ct8Beat   |
| 143                            | Modern Country      | ModernCt  |
| 144                            | Country Pop 2       | CntyPop2  |
| 145                            | Bluegrass 2         | Bluegrs2  |
| 146                            | 2/4 Country         | 2/4Cntry  |
| 147                            | Country Quick Steps | QuickStp  |
| 148                            | Country Folk        | CntyFolk  |
| 149                            | Country Shuffle     | CnyShuffl |
| <b>LATIN &amp; LATIN DANCE</b> |                     |           |
| 150                            | Bossa Nova          | BosaNov   |
| 151                            | Latin               | Latin     |
| 152                            | New Reggae          | NewRegga  |
| 153                            | Dance Reggae        | DanRegga  |
| 154                            | Pasodoble           | Pasodobl  |
| 155                            | Lite Bossa          | LteBossa  |
| 156                            | Latin Rock          | LatinRck  |
| 157                            | Disco Samba         | DscSamba  |
| 158                            | Mambo               | Mambo     |
| 159                            | Rumba 2             | Rumba2    |

|                                |               |          |
|--------------------------------|---------------|----------|
| 160                            | Tikitikita    | Tikitkta |
| 161                            | Lambada       | Lambada  |
| 162                            | Pop Cha Cha 1 | PChaCha1 |
| 163                            | Pop Cha Cha 2 | PChaCha2 |
| 164                            | Salsa 2       | Salsa2   |
| <b>WALTZ &amp; TRADITIONAL</b> |               |          |
| 165                            | Waltz         | Waltz    |
| 166                            | Old Waltz     | OldWaltz |
| 167                            | English Waltz | EngWaltz |
| 168                            | German Waltz  | GemWaltz |
| 169                            | ViennaWaltz   | VinaWtz  |
| 170                            | Slow Waltz 2  | SlwWltz2 |
| 171                            | Jazz Waltz    | JzWaltz  |
| 172                            | Polka         | Polka    |
| 173                            | 6/8 March     | 6/8March |
| 174                            | German Polka  | GerPolka |
| 175                            | Party Polka   | PtyPolka |
| 176                            | Army March    | ArmMarch |
| 177                            | March         | March    |
| 178                            | US March      | USMarch  |
| 179                            | Musette       | Musette  |
| 180                            | Mazurke       | Mazurke  |
| <b>WORLD</b>                   |               |          |
| 181                            | Enka Ballad   | EnkaBald |
| 182                            | Laendler      | Laendler |
| 183                            | Hawaiian      | Hawaiian |
| 184                            | Sirtake       | Sirtake  |
| 185                            | Dangdut       | Dangdut  |
| 186                            | 6/8 Flipper   | 6/8Flipp |
| 187                            | New Age       | NewAge   |
| 188                            | Tarantella    | Tarantel |
| 189                            | Scottish      | Scottish |
| 190                            | Norteno       | Norteno  |
| <b>ARAB</b>                    |               |          |
| 191                            | Zarb 6/8      | Zarb 6/8 |
| 192                            | Zarb Tempo    | ZarbTemp |
| 193                            | Bandary       | Bandary  |
| 194                            | Zarb Daf      | Zarb Daf |
| 195                            | Pop 4/4       | Pop 4/4  |
| 196                            | Saidi IR      | Saidi IR |
| 197                            | Cifte         | Cifte    |
| 198                            | Baladi        | Baladi   |
| 199                            | Masmoudi      | Masmoudi |
| 200                            | Wehda         | Wehda    |

# Song-Verzeichnis

| No.                       | Full Name   | LCD Name |
|---------------------------|---|----------|
| <b>FOLK &amp; COUNTRY</b> |   |          |
| 1                         | Jambalaya   | Jambalay |
| 2                         | Ding! Dong! Merrily On High   | DingDong |
| 3                         | Battle Hymne Of The Republic  | Battle   |
| 4                         | The Old Gray Mare   | GrayMare |
| 5                         | American Patrol   | USPatrol |
| 6                         | Christmas Is Coming   | IsComing |
| 7                         | Sippin' Cider Through A Straw                                       | SCTStraw |
| 8                         | Christmas Sound   | Sound    |
| <b>GOLDEN &amp; POP</b>   |   |          |
| 9                         | On London Bridge  | LdBridge |
| 10                        | Are You Lonesome Tonight  | Lonesome |
| 11                        | Der Deitcher's Dog  | DerDDog  |
| 12                        | Joy to The World  | JoyWorld |
| 13                        | Silent Night  | SltNight |
| 14                        | Ave Maria   | AveMaria |
| 15                        | Five Hundred Miles  | FHMiles  |
| 16                        | Happy New Year  | HappyNY  |
| 17                        | It's Beginning To Look A Lot Like Christmas                         | LikeXmas |
| 18                        | Jeanie With The Light Brown Hair                                    | LighHair |
| 19                        | My Bonnie   | MyBonnie |
| 20                        | Song Of The Pearlfisher   | SongOfTP |
| <b>CLASSICAL</b>          |   |          |
| 21                        | Swan  | Swan     |
| 22                        | Prelude To Act 2 (Swan Lake)  | SwanLak1 |
| 23                        | Valse (Swan lake)   | SwanLak2 |
| 24                        | The Happy Farmer  | HpFarmer |
| 25                        | The Sleeping Beauty   | SleepBty |
| 26                        | La Traviata   | LaTravia |
| 27                        | Wiegenlied  | Wiegenli |
| 28                        | Mov.2 Adagio Non Troppo Piano Sonata No.9 In D                      | Sonata9  |
| 29                        | Mov.1 Andante Grazioso Piano Sonata No.11 In A [Alla TurSonata11ca] | Sonata11 |

|                          |  |            |
|--------------------------|--|------------|
| 30                       | Prelude In C                             | Prelude    |
| 31                       | Chinese Dance                            | ChDance    |
| 32                       | Emperors Waltz                           | EmprWalz   |
| 33                       | March Militaire                          | MilMar1    |
| 34                       | Symphony No.40                           | Symphony   |
| <b>JAZZ &amp; FUSION</b> |  |            |
| 35                       | ShanZhaShu                               | ShanZhaS   |
| 36                       | You Are My Sunshine                      | MySun      |
| 37                       | June Samba                               | JunSamba   |
| 38                       | Funk                                     | Funk       |
| 39                       | I Can.....                               | I Can...   |
| 40                       | Sea Shore                                | SeaShore   |
| <b>PIANO</b>             |  |            |
| 41                       | Fur Elise                                | FurElise   |
| 42                       | Military March                           | MMarch     |
| 43                       | Habanera                                 | Habanera   |
| 44                       | Minuet                                   | Minuet     |
| 45                       | Austria Variation                        | AVariati   |
| 46                       | Old Macdonald Had A Farm                 | OldAFarm   |
| 47                       | Wedding March From "Mendelssohn"         | Wedding    |
| 48                       | 2-Part Invention #13 In A Minor.B.W. Iii | Invntion   |
| 49                       | Minuet In G                              | MinuetG    |
| 50                       | Turkish March                            | TurkishM   |
| 51                       | Hey Diddle Diddle                        | HeDiddle   |
| 52                       | Italian Polka                            | ItaPolka   |
| 53                       | Moseta Dance                             | MosetaDn   |
| 54                       | Bulie Dance                              | BulieDn    |
| 55                       | Waltz For Piano In g-Sharp Minor         | Waltz in g |
| 56                       | Wild Rose                                | WildRose   |
| 57                       | Away In A Manger                         | AwayInAM   |
| 58                       | Jack & Jill                              | JackJill   |
| 59                       | Angles We Have Heard On High             | Angles     |
| 60                       | Waltz                                    | Waltz      |
| <b>Demo</b>              |  |            |
| 1                        | Fantasia                                 | Fantasia   |
| 2                        | Funk                                     | Funk       |
| 3                        | Dancing Melody                           | DanceMld   |
| 4                        | Mystic River                             | MystRivr   |
| 5                        | Dream of freedom                         | Dream      |

# Album-Liste

| No. | Full Name                          | LCD             |
|-----|------------------------------------|-----------------|
| 1   | 13 Jours en france                 | Name13JoursEnFR |
| 2   | A lover's concerto                 | ALversConcer    |
| 3   | A whiter shade of pale             | AWHTShade       |
| 4   | Again                              | Again           |
| 5   | Air for the g-string               | G-String        |
| 6   | Always in my heart                 | AlwInMyheart    |
| 7   | Ahonen der sn blauen donau         | BlauenDonau     |
| 8   | annie laurie                       | AnnieLaurie     |
| 9   | Are you lonesome tonight?          | RULoneTonight   |
| 10  | Arirang                            | Arirang         |
| 11  | Around the world                   | AroundWorld     |
| 12  | Auf flugelIn des gesanges          | Gesanges        |
| 13  | Auld lang syne                     | AuldLangSyne    |
| 14  | Ave maria                          | Ave maria       |
| 15  | Beautiful dreamer                  | BeauDreamer     |
| 16  | Beyond the reef                    | BeyondThReef    |
| 17  | Blue tango                         | BlueTango       |
| 18  | Brazil                             | Brazil          |
| 19  | Bridal march                       | BridalMarch     |
| 20  | Can't help fallin' in love         | CantHlpFallv    |
| 21  | Carry me back to old virginny      | CarryMeBack     |
| 22  | Chanson du toreador                | Toreador        |
| 23  | Dance des mirlitons                | Mirlitons       |
| 24  | Danny boy                          | DannyBoy        |
| 25  | Do re mi                           | DoReMi          |
| 26  | Ebb tide                           | Ebb Tide        |
| 27  | El condor pasa                     | EiCondorPasa    |
| 28  | Etude op.10 no.3                   | Etude3          |
| 29  | Five hundred miles                 | 500 miles       |
| 30  | Fly me to the moon                 | FlyMeMoon       |
| 31  | Frohlicher landmann                | landmann        |
| 32  | Fruhlingstimmen                    | FLingsTimmen    |
| 33  | Gavotte                            | Gavotte         |
| 34  | Green, green grass of home         | Green Grass     |
| 35  | Greensleeves                       | Greensleeves    |
| 36  | Happy birthday to you              | Birthday        |
| 37  | Hey jude                           | HeyJude         |
| 38  | Home sweet home                    | SweetHome       |
| 39  | How deep is your love              | HDeepIsUrLv     |
| 40  | Hungarian dances no.5              | HUdances5       |
| 41  | Hymne a l'amour                    | Hymne'l'amour   |
| 42  | If                                 | If              |
| 43  | In the mood                        | InTheMood       |
| 44  | Jingle bells                       | Jingle bells    |
| 45  | Joy to the world                   | JoyTheWorld     |
| 46  | Kaiser walzer                      | KaiserWalzer    |
| 47  | La mer                             | LaMer           |
| 48  | La paloma                          | LaPaloma        |
| 49  | La playa                           | La playa        |
| 50  | La reine de saba                   | Saba            |
| 51  | L'amour est blue                   | L'amourBlue     |
| 52  | Lara's theme from "Doctor zhivago" | DoctorZhivag    |
| 53  | Last waltz                         | LastWaltz       |
| 54  | Long,long ago                      | LonglongAgo     |

|     |  |               |
|-----|--|---------------|
| 55  | Love Story                                 | LoveStory     |
| 56  | Mambo No.5                                 | Mambo No.5    |
| 57  | Mambo No.8                                 | Mambo8        |
| 58  | Massachusetts                              | Massachusett  |
| 59  | Menuet                                     | Menuet        |
| 60  | Miami beach rumba                          | MIABechRumba  |
| 61  | Military march                             | MilMarch      |
| 62  | Misty                                      | Misty         |
| 63  | Moon river                                 | Moon River    |
| 64  | My darling clementine                      | MDarinClemnt  |
| 65  | My way                                     | MyWay         |
| 66  | Never on sunday                            | NeverOnSun.   |
| 67  | New world                                  | NewWorld      |
| 68  | O sole mio                                 | OSoleMio      |
| 69  | Oh! Carol                                  | OhCarol       |
| 70  | Oh! Susanna                                | OhSusanna     |
| 71  | Old folks at home                          | Old folks     |
| 72  | One way ticket to the blues                | OnWyTicktBlis |
| 73  | Only you                                   | OnlyYou       |
| 74  | Over the rainbow                           | OverRainbow   |
| 75  | Petite fleur                               | PetiteFleur   |
| 76  | Red river valley                           | RedRiver      |
| 77  | Rhythm of the rain                         | RhythmOfRain  |
| 78  | Rock around the clock                      | RockArndClk   |
| 79  | Sail along silv'ry moon                    | SaiAlongMoon  |
| 80  | Sailing                                    | Sailing       |
| 81  | Santa lucia                                | Santa lucia   |
| 82  | Sealed with a kiss                         | SealedW/Kiss  |
| 83  | Serenade                                   | Serenade      |
| 84  | Serenata rimpiant                          | Serenata      |
| 85  | Siboney                                    | Siboney       |
| 86  | Silent night                               | Silent night  |
| 87  | Sleepy lagoon                              | SleepyLagoon  |
| 88  | Songs of Spring                            | SongSpring    |
| 89  | Speak softly love                          | SpeakSoftLv   |
| 90  | Summertime                                 | Summertime    |
| 91  | Superstar                                  | Superstar     |
| 92  | Swan lake                                  | SwanLake      |
| 93  | Sweet and gentle                           | Sweet&Gentle  |
| 94  | Tennessee waltz                            | TN Waltz      |
| 95  | The end of the world                       | EndOfThWorld  |
| 96  | The girl from ipanema                      | GirlFromIpan  |
| 97  | The house of the rising sun                | HousOfRisSun  |
| 98  | The river of no return                     | RiverOfNoRet  |
| 99  | The shadow of your smile                   | Your smile    |
| 100 | The siaters waltzes                        | SiatersWaltz  |
| 101 | The sound of silence                       | SndOfSilence  |
| 102 | The way we were                            | TheWayWeWere  |
| 103 | Tico-tico                                  | Tico          |
| 104 | Tie a yellow ribbon'round the ole oak tree | YellowRibbon  |
| 105 | Toccata                                    | Toccata       |
| 106 | Tombe la neige                             | TombeLaNeige  |
| 107 | Top of the world                           | TopOfThWorld  |
| 108 | Traumerei                                  | Traumerei     |
| 109 | Triumphal march                            | Triumphal     |



|     |                      |              |
|-----|----------------------|--------------|
| 110 | Una lacrima sul viso | ULSViso      |
| 111 | Unchained melody     | UnchainMelod |
| 112 | Valse des fleurs     | ValseFleurs  |
| 113 | Waves of the danube  | WavesDanube  |
| 114 | Wedding march        | WeddingMarch |
| 115 | Wiegenlied           | Wiegenlied   |
| 116 | Wiegenlied           | Wiegenlied   |
| 117 | Words                | Words        |
| 118 | Yesterday            | Yesterday    |
| 119 | Yesterday once more  | OnceMore     |
| 120 | You are my sunshine  | UrMySunshine |

## Verzeichnis der Akkorde

| Chord Name (Abbreviation)            | Normal Voicing                     | Chord  | Display |
|--------------------------------------|------------------------------------|--------|---------|
| Major [M]                            | 1-3-5                              | C      | C       |
| Major sixth [6]                      | 1-(3)-5-6                          | C6     | C6      |
| Major seventh [M7]                   | 1-3-(5)-7                          | CM7    | CM7     |
| Major seventh sharp eleventh [M7#11] | 1-(2)-3-#4-(5)-7                   | CM7#11 | CM7#11  |
| Major add ninth [Madd9]              | 1-2-3-5                            | Cmadd9 | CM(9)   |
| Major ninth [M9]                     | 1-2-3-(5)-7                        | CM9    | CM7(9)  |
| Major sixth add ninth [6 9]          | 1-2-3-(5)-6                        | C6 9   | C6(9)   |
| Augmented [aug]                      | 1-3-#5                             | Caug   | Caug    |
| Minor [m]                            | 1-b3-5                             | Cm     | Cm      |
| Minor sixth [m6]                     | 1-b3-5-6                           | Cm6    | Cm6     |
| Minor seventh [m7]                   | 1-b3-(5)-b7                        | Cm7    | Cm7     |
| Minor seventh flatted fifth [m7b5]   | 1-b3-b5-b7                         | Cm7b5  | Cm7b5   |
| Minor add ninth [madd9]              | 1-2-b3-5                           | Cmadd9 | Cm(9)   |
| Minor ninth [m9]                     | 1-2-b3-(5)-b7                      | Cm9    | Cm7(9)  |
| Minor eleventh [m11]                 | 1-(2)-b3-4-5-(b7)                  | Cm11   | Cm7(11) |
| Minor major ninth [mM7]              | 1-b3-(5)-7                         | CmM7   | CmM7    |
| Minor major ninth [mM9]              | 1-2-b3-(5)-7                       | CmM9   | CmM7(9) |
| Diminished [dim]                     | 1-b3-b5                            | Cdim   | Cdim    |
| Diminished seventh [dim7]            | 1-b3-b5-6                          | Cdim7  | Cdim7   |
| Seventh [7]                          | 1-3-(5)-b7                         | C7     | C7      |
| Seventh suspended fourth [7sus4]     | 1-4-5-b7                           | C7sus4 | C7sus4  |
| Seventh flatted fifth [7b5]          | 1-3-b5-b7                          | C7b5   | C7b5    |
| Seventh ninth [7 9]                  | 1-2-3-(5)-b7                       | C7 9   | C7(9)   |
| Seventh sharp eleventh [7#11]        | 1-2-3-#4-(5)-b7 or 1-(2)-3-#4-5-b7 | C7#11  | C7(#11) |
| Seventh thirteenth [7 13]            | 1- 3-(5)-6-b7 or 2- 3-5-6-b7       | C7 13  | C7(13)  |
| Seventh flatted ninth [7b9]          | 1-b2-3-(5)-b7                      | C7b9   | C7(b9)  |
| Seventh flatted thirteenth [7b13]    | 1-3-5-b6-b7                        | C7b13  | C7(b13) |
| Seventh sharp ninth [7#9]            | (1)-#2-3-(5)-b7                    | C7#9   | C7(#9)  |
| Major seventh augmented [M7aug]      | 1-3-#5-7                           | CM7aug | CM7aug  |
| Seventh augmented [7aug]             | (1)-3-#5-b7                        | C7aug  | C7aug   |
| Suspended fourth [sus4]              | 1-4-5                              | Csus4  | Csus4   |
| One plus two plus five [1+2+5]       | 1-2-5                              | C1+2+5 | C       |

# MIDI Implementierung

| Function   |               | Transmitted   | Recognized              | Remarks           |
|--|---------------|---------------|-------------------------|-------------------|
| Basic Channel  | Default       | 1ch           | 1-16ch                  |                   |
|  | Changed       | 1-16ch        | 1-16ch                  |                   |
| Mode   | Default       | x             | 3                       |                   |
|  | Messages      | x             | x                       |                   |
|  | Altered       | *****         | x                       |                   |
| Note Number  | Note          | 0—127         | 0—127                   |                   |
|  | :True voice   | *****         | 0—127                   |                   |
| Velocity   | Note on       | o 9nH,V=1-127 | o 9nH,V=1-127           |                   |
|  | Note off      | x (9nH,V=0)   | o(9nH,V=0; 8nH,V=0-127) |                   |
| After Touch  | key's         | x             | x                       |                   |
|  | Ch's          | x             | x                       |                   |
| Pitch Bend   |               | x             | o                       |                   |
| Control Change   | 0             | o             | o                       | Bank Select       |
|  | 1             | x             | o                       | Modulation        |
|  | 5             | x             | o                       | Portamento Time   |
|  | 6             | o             | o                       | Data Entry        |
|  | 7             | o             | o                       | Volume            |
|  | 10            | x             | o                       | Pan               |
|  | 11            | x             | o                       | Expression        |
|  | 64            | o             | o                       | Sustain Pedal     |
|  | 65            | x             | o                       | Portamento ON/OFF |
|  | 66            | o             | o                       | Sostenuto Pedal   |
|  | 67            | o             | o                       | Soft Pedal        |
|  | 80            | x             | o                       | Reverb Program    |
|  | 81            | x             | o                       | Chorus Program    |
|  | 91            | o             | o                       | Reverb Level      |
|  | 93            | o             | o                       | Chorus Level      |
|  | 120           | o             | o                       | All Sound Off     |
| 121  | x             | x             | Reset All Controllers   |                   |
| 123  | o             | o             | All Notes Off           |                   |
| Program Change   | :true         | *****         | 0—127                   |                   |
| System Exclusive   |               | x             | o                       |                   |
| System Common  | :SongPosition | x             | x                       |                   |
|  | :Song Select  | x             | x                       |                   |
|  | :Tune         | x             | x                       |                   |
| System Real Time   | :Clock        | o             | x                       |                   |
|  | :Commands     | x *1          | x                       |                   |
| Aux Messages   | :LOCAL ON/OFF | x             | x                       |                   |
|  | :Active sense | x             | o                       |                   |
|  | :Reset        | x             | x                       |                   |
| Notes: *1<br>When the accompaniment is started, an FAH message is transmitted. When accompaniment is stopped, an FCH message is transmitted. |               |               |                         |                   |

- Mode 1: OMNI ON, POLY
- Mode 2: OMNI ON, MONO

- Mode 3: OMNI OFF, POLY
- Mode 4: OMNI OFF, MONO

- x: NO
- o: YES

# Skalen-Systeme

Es gibt verschiedene Tonsysteme, die hauptsächlich durch ihre besonderen Intervalle gekennzeichnet sind. Die wohltemperierte Stimmung ist wohl die am weitesten verbreitete Stimmung, vor allem im westlichen Kulturkreis. Sie wird für die Stimmung von Klavieren und Keyboards benutzt und ist sehr variabel, insofern als alle Tonarten darauf gespielt werden können. Es gibt jedoch auch andere Stimmungen, die vor der Einführung der wohltemperierten Stimmung gebräuchlich waren und es in anderen Kulturkreisen auch noch sind. Das Piano verfügt über sechs verschiedene Tonsysteme.

## **Pythagorean**

Die Pythagoreische Stimmung, benannt nach dem antiken Mathematiker und Philosophen Pythagoras, zeichnet sich durch Intervalle von reinen Quinten aus. Sie eignet sich für Musikstile, die Quinten als Wohlklang und Terzen als Dissonanz betrachten.

## **Pure Major & Pure Minor**

Tonsysteme mit reiner Stimmung bestehen ausschließlich aus Intervallen, deren Frequenzverhältnisse die Quotienten kleiner ganzer Zahlen sind. Sie klingen ausgesprochen harmonisch und natürlich.

## **Meantone**

Die mitteltönige Stimmung mit ihren reinen Terzen basiert auf dem pythagoreischen Prinzip und war im 16. Jahrhundert das gebräuchliche System beispielsweise für Kirchenorgeln. Sie klingt wundervoll und rein.

## **Werckmeister**

Die nach Andreas Werkmeister benannte Skala war eine Weiterentwicklung der mitteltönigen Stimmung. Hier wird das pythagoreische Komma in vier gleiche Teile zerlegt indem bestimmte Quinten um ein Viertel Komma verkleinert werden. Diese Stimmung klingt typisch nach Klassizismus und Romantik.

## **Kirnberger**

Auch diese Stimmung, entwickelt von Johann Kirnberger in der zweiten Hälfte des 18. Jahrhunderts, ist eine Weiterentwicklung der mitteltönigen Stimmung. Sie klingt im Allgemeinen ausgewogener als die Werckmeister-Stimmung.

## **Twelve-tone equal temperament**

Die Zwölftonreihe ist eine beliebige Anordnung der zwölf verschiedenen Tonhöhen der chromatischen Tonleiter in einem gleichschwebend temperierten Tonsystem. In einer Zwölftonkomposition darf ein Ton erst dann ein zweites Mal verwendet werden, wenn alle anderen Töne der Reihe bereits aufgetreten sind.

## WEEE-Erklärung / Entsorgung



Ihr Produkt wurde mit hochwertigen Materialien und Komponenten entworfen und hergestellt, die recyclebar sind und wieder verwendet werden können. Dieses Symbol bedeutet, dass elektrische und elektronische Geräte am Ende ihrer Nutzungsdauer vom Hausmüll getrennt entsorgt werden müssen. Bitte entsorgen Sie dieses Gerät bei Ihrer örtlichen kommunalen Sammelstelle oder im Recycling Center. Bitte helfen Sie mit, die Umwelt, in der wir leben, zu erhalten.

Technische Änderungen und Änderungen im Erscheinungsbild vorbehalten. Alle Angaben entsprechen dem Stand bei Drucklegung. Für die Richtigkeit und Vollständigkeit der enthaltenen Beschreibungen, Abbildungen und Angaben übernimmt Musikhaus Kirstein GmbH keinerlei Gewähr. Abgebildete Farben und Spezifikationen können geringfügig vom Produkt abweichen. Musikhaus Kirstein GmbH - Produkte sind nur über autorisierte Händler erhältlich. Distributoren und Händler sind keine Handlungsbevollmächtigten von Musikhaus Kirstein GmbH und haben keinerlei Befugnis, die Musikhaus Kirstein GmbH in irgendeiner Weise, sei es ausdrücklich oder durch schlüssiges Handeln, rechtlich zu binden. Diese Bedienungsanleitung ist urheberrechtlich geschützt. Jede Vervielfältigung, bzw. jeder Nachdruck, auch auszugsweise, und jede Wiedergabe der Abbildungen, auch in verändertem Zustand, ist nur mit schriftlicher Zustimmung der Firma Musikhaus Kirstein GmbH gestattet.



## Herstellerangaben

### **Musikhaus Kirstein GmbH**

Bernbeurener Strasse 11

86956 Schongau

Telefon: 0049-909494-0

Telefax: 0049-909494-19

[www.kirstein.de](http://www.kirstein.de)

