



Clavier pour débutants McGrey BK-5410



Mode d'emploi

Version : 04/2023

Nous vous remercions d'avoir choisi ce produit.
Pour être sûr d'être pleinement satisfait de ce produit, veuillez lire attentivement et comprendre ce mode d'emploi avant d'utiliser cet instrument. Conservez ce mode d'emploi dans un endroit sûr. Le mode d'emploi doit être transmis à tous les utilisateurs ultérieurs.



Consulter le mode d'emploi !



WARNUNG

Le mot de signalisation WARNUNG indique les dangers qui, en l'absence de mesures de précaution, peuvent entraîner des blessures graves.



HINWEIS

Le mot HINWEIS indique les précautions générales à prendre lors de la manipulation du produit.



HINWEIS

Les images et les représentations à l'écran de ce mode d'emploi peuvent différer légèrement de l'apparence du produit réel, tant que cela n'a pas d'effet négatif sur les caractéristiques techniques et la sécurité du produit.



HINWEIS

Toutes les formulations se référant à des personnes dans ce mode d'emploi doivent être considérées comme neutres du point de vue du genre.

Ce mode d'emploi s'applique aux personnes majeures et aux utilisateurs qui ont été supervisés par une personne responsable de leur sécurité ou qui ont été initiés à l'utilisation de l'appareil et qui ont prouvé qu'ils étaient capables de le manipuler.



WARNUNG

Les enfants doivent être surveillés afin de s'assurer qu'ils n'utilisent pas cet appareil comme un jouet. Ne laissez jamais les enfants jouer avec le matériel d'emballage sans surveillance.



WARNUNG

Risque de dommages matériels ! Nous ne sommes pas responsables des accidents survenus suite au non-respect des consignes de sécurité ou à une mauvaise manipulation.

Toutes les informations contenues dans ce mode d'emploi ont été contrôlées en toute bonne foi. Toutefois, ni l'auteur ni l'éditeur ne peuvent être tenus responsables des dommages liés à l'utilisation de ce mode d'emploi.

Les autres noms de produits, de marques et de sociétés mentionnés dans ce document peuvent être des marques commerciales de leurs propriétaires respectifs. Il incombe à l'utilisateur de ce document de respecter toutes les lois applicables en matière de droits d'auteur.



Attention

Veillez respecter les consignes de base suivantes pour ne pas vous mettre en danger ou mettre en danger d'autres personnes et pour éviter d'endommager les appareils externes.



Avertissements

Ne démontez pas l'instrument et ne le modifiez pas. Cela pourrait entraîner des blessures par électrocution. Confiez les travaux d'entretien et de maintenance éventuellement nécessaires à un atelier spécialisé ou adressez-vous à votre revendeur.

Si vous constatez que le câble d'alimentation présente des signes évidents d'utilisation, que l'appareil présente des dysfonctionnements, qu'il dégage une odeur de brûlé ou de la fumée, débranchez immédiatement la fiche de la prise de courant et faites appel à un technicien pour la réparation.

Avant de nettoyer l'instrument, il convient de le débrancher.

Placez toujours l'instrument sur une surface plane et stable afin de garantir sa stabilité.

N'utilisez pas l'instrument dans un environnement humide ou mouillé.

Ne placez pas dessus des récipients remplis de liquide, comme des vases, Verres ou bouteilles.

Ne placez pas dessus de petits objets qui pourraient y glisser, comme par exemple

Des épingles à cheveux, des aiguilles à coudre ou des pièces de monnaie.

Ne placez pas de bougies allumées sur l'instrument.



Précautions à prendre

Pour éviter d'endommager l'instrument, ne le placez pas dans des endroits où la température est élevée ou la poussière abondante, ne le placez pas directement à côté d'un climatiseur et évitez l'exposition directe au soleil.

Ne placez pas l'instrument à proximité d'autres appareils électriques afin d'éviter les interférences.

Ne forcez pas et ne posez pas d'objets lourds sur l'instrument.

Débranchez l'instrument si vous ne l'utilisez pas pendant une longue période. Pour débrancher l'instrument, tirez sur la fiche et non sur le câble. Manipulez le câble électrique avec précaution. Ne le placez pas à proximité d'un radiateur, ne placez pas d'objets lourds dessus et placez-le de manière à ce que personne ne puisse marcher ou tomber dessus. Veuillez noter qu'un volume sonore élevé permanent peut endommager durablement votre ouïe. Réglez donc le volume avec soin.

Nettoyez l'instrument uniquement avec un chiffon doux et sec (en cas de salissures plus importantes, utilisez éventuellement un chiffon légèrement humidifié). N'utilisez pas de produits de nettoyage chimiques (pas de diluants, de solvants, d'alcool) ni de chiffons imprégnés pour le nettoyage.



Bloc d'alimentation

Veillez brancher l'adaptateur secteur fourni sur une prise de courant de tension appropriée. Ne le branchez pas sur une tension secteur différente de celle pour laquelle l'instrument est prévu. Débranchez le produit si vous ne l'utilisez pas pendant une longue période ou en cas d'orage.

Ce mode d'emploi est protégé par les droits d'auteur. La reproduction de ce mode d'emploi, même partielle, n'est autorisée qu'avec l'accord de Musikhaus Kirstein GmbH. Il en va de même pour la reproduction ou la copie d'images, même sous une forme modifiée.

Éléments de commande et fonctions

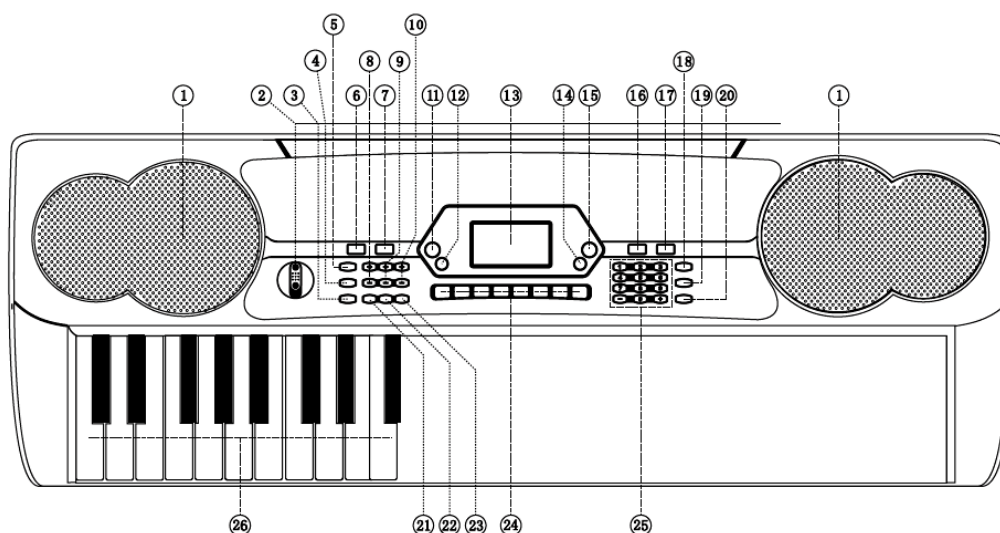

- | | |
|--------------------------------|---|
| 1 - Haut-parleur | 14 - Split |
| 2 - Interrupteur marche/arrêt | 15 - Chanson de démonstration |
| 3 - Marche/arrêt | 16 - Instrument / timbre |
| 4 - Bouton Sync | 17 - Rythme |
| 5 - Bouton Fill In | 18 - Prog |
| 6 - Sustain | 19 - Record (enregistrement) |
| 7 - Vibrato | 20 - Jouer |
| 8 - Volume total | 21 - One-Key |
| 9 - Volume de l'accompagnement | 22 - Suivre |
| 10 - Vitesse | 23 - Ensemble |
| 11 - Célibataire | 24 - Percussion / Instrument à percussion |
| 12 - Fingered | 25 - Numéro de téléphone. Clavier |
| 13 - Écran LCD | 26 - Touches d'accompagnement |

Préparatifs

Si vous souhaitez utiliser le clavier sans adaptateur secteur (par ex. mobile), insérez les piles dans le compartiment à piles comme indiqué sur la figure (2). Veillez à respecter la polarité des piles.

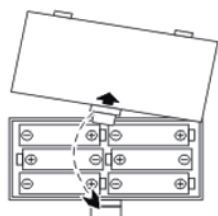

(Fig.2)

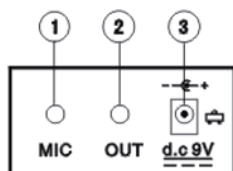

- ① MIKROFON
- ② Audio Out
- ③ 9V DC / Netzteil

(Fig.3)

Si vous voulez utiliser le clavier avec un adaptateur secteur, connectez l'adaptateur à la prise DC Fig. (3) prise 3. Si nécessaire, branchez un microphone (dynamique) sur la prise 1. Si vous voulez utiliser le clavier via un amplificateur ou une table de mixage, branchez un câble audio sur la prise 2.

Une fois que vous avez effectué toutes les connexions, vous pouvez allumer le clavier. Si vous n'appuyez sur aucune touche pendant plus de 3 minutes, le clavier se met en mode veille pour économiser de l'énergie. Lorsque vous appuyez à nouveau sur une touche, l'appareil se remet en marche.

Utilisation

Volume général (Volume) / Volume de l'accompagnement

Après la mise en marche, vous pouvez régler le volume par paliers avec les touches (8) Volume (+) et (-). Le réglage du volume pour la fonction d'accompagnement (Accomp.) se fait avec les touches (9). Si vous appuyez simultanément sur (+) et (-), le volume revient à la valeur qu'il avait lors de la mise en marche.

Morceaux de démonstration et instruments de percussion

Vous pouvez appeler 24 morceaux de démonstration différents. Si vous appuyez sur la touche "Demo Song" (15), tous les morceaux sont joués les uns après les autres. En appuyant une deuxième fois sur la touche ou sur les touches (+/-), vous sélectionnez le morceau suivant ou précédent. Arrêtez la lecture en appuyant sur la touche "Start/Stop" (3).

Sélection de l'instrument du clavier (timbre)

Après la mise en marche, le clavier est réglé sur "Piano", vous pouvez régler le clavier sur 255 instruments différents (timbres) : Appuyez sur la touche instrument/timbre (16) et sélectionnez ensuite un instrument avec les touches (+/-) ou les touches numériques selon l'impression.

Sélection d'un effet sonore

Avec les touches "Sustain" (6) ou "Vibrato" (7), vous activez l'effet sonore correspondant. Appuyez à nouveau sur cette touche pour désactiver l'effet.

Sélection de l'instrument de percussion de l'accompagnement rythmique

Vous pouvez régler 8 instruments de percussion différents : Pour ce faire, appuyez sur l'une des touches "Percussion/Instrument de percussion" (24).

Accompagnement rythmique

Vous pouvez choisir parmi 255 rythmes différents : Appuyez sur la touche Rythme (17) et sélectionnez un rythme à l'aide des touches (+/-) ou des touches numériques. Avec la touche Start/Stop (3), vous démarrez ou arrêtez le rythme d'accompagnement.

Avec la touche "Sync" (4), vous activez la synchronisation des touches d'accompagnement (1-19 du clavier) avec le rythme de l'accompagnement. C'est-à-dire que lorsqu'on appuie sur une touche, l'accord d'accompagnement retentit au rythme de la mesure.

Appuyer sur la touche "Fill In" (5) et 1 à 2 mesures de variation rythmique sont insérées.

Avec les touches (10) Tempo (+/-), vous modifiez le tempo de l'accompagnement rythmique.

Programmation

Après avoir appuyé sur la touche "Prog" (18), vous pouvez définir vous-même des groupes de rythmes simples, ceux-ci sont enregistrés dans la mémoire. En appuyant sur la touche "Play" (20), vous démarrez la lecture.

Enregistrement/lecture

Appuyez sur la touche "Record" (19) et enregistrez jusqu'à 52 pressions de touche successives. Appuyez sur la touche "Play" (20) pour démarrer la lecture.

Accompagnement des accords de basse

Avec les touches "Single" (11) ou "Fingered" (12), vous activez l'accompagnement de basse des touches d'accompagnement (1-19) sur le clavier. En mode "Single", vous appuyez sur une touche pour chaque accord, en mode "Fingered", vous jouez plusieurs touches pour un accord. Si, en plus, la fonction Rhythm est activée en appuyant sur la touche (17), l'accompagnement automatique des accords est effectué. En appuyant à nouveau sur la touche "Single" ou "Fingered", vous désactivez cette fonction.

Fonctions d'apprentissage "One Key" et "Ensemble".

Jouez un morceau de démonstration et, après avoir appuyé sur la touche "One Key" (21) ou "Follow" (22), vous pouvez reproduire le morceau note par note. Avec le réglage "One Key", le morceau se poursuit même si vous jouez une fausse note. Lorsque le morceau est terminé, le morceau de démonstration suivant est joué. La fonction d'apprentissage "One Key"/"Follow" se termine en appuyant à nouveau sur la touche (21) ou (22). Jouez un morceau de démonstration et après avoir appuyé sur la touche "Ensemble" (23), l'accompagnement automatique joue tout seul et vous pouvez jouer la mélodie principale en même temps. Si vous n'appuyez sur aucune touche du clavier dans les 8 battements, le clavier joue la mélodie principale. Lorsque le morceau est terminé, le morceau de démonstration suivant est joué. La fonction d'apprentissage "Ensemble" se termine en appuyant à nouveau sur la touche (23). Vous pouvez aussi activer d'abord la fonction d'apprentissage souhaitée et ensuite démarrer le morceau de démonstration.

Split

Appuie sur la touche "Split" (14) pour diviser le clavier en deux. Les 24 touches de gauche du clavier résonnent alors une octave plus haut et les touches restantes du côté droit une octave plus bas. Ainsi, vous pouvez maintenant utiliser en parallèle deux moitiés de clavier dans la même tonalité. Après avoir activé la fonction Split, vous pouvez, si nécessaire, modifier le timbre de la partie droite du clavier. Désactivez la fonction Split en appuyant à nouveau sur la touche "Split".

Déclaration WEEE (Waste of Electrical and Electronic Equipment)

Votre produit a été conçu et fabriqué à l'aide de matériaux et de composants de haute qualité qui sont recyclables et réutilisables. Ce symbole signifie que les appareils électriques et électroniques en fin de vie doivent être éliminés séparément des déchets ménagers.

Veuillez mettre cet appareil au rebut dans votre centre de collecte municipal local ou dans un centre de recyclage.

S'il vous plaît, aidez-nous à protéger l'environnement dans lequel nous vivons tous.

Toutes les caractéristiques techniques et les apparences peuvent être modifiées sans préavis. Toutes les informations étaient correctes au moment de l'impression. Musikhaus Kirstein GmbH ne garantit pas l'exactitude ou l'exhaustivité des descriptions, photos ou déclarations contenues dans ce manuel. Les couleurs et spécifications imprimées peuvent différer légèrement du produit. Les produits de Musikhaus Kirstein GmbH ne sont distribués que par des revendeurs agréés. Les distributeurs et revendeurs ne sont pas des représentants de Musikhaus Kirstein GmbH et ne sont pas habilités à lier juridiquement Musikhaus Kirstein GmbH de quelque manière que ce soit, que ce soit expressément ou par une action concluante.

 **KIRSTEIN.de**

Musikhaus Kirstein GmbH

11, rue de Bernbeuren

86956 Schongau - Allemagne

Téléphone : 0049-8861-909494-0

Télécopieur : 0049-8861-909494-19



Appendix

I. Timbre Table

000-075	111 Lead Square 4	148 Acoustic Bass 6	184 Cello 4	221 Alto Sax 11
Refer to the unit panel	112 Vibrato Piano 4	149 Electric Bass 7	185 Long Harp 3	222 Clarinet 11
076 Synth Brass 4	113 Vibrato Music Box 4	150 Edge Violin 7	186 String Ensemble 7	223 Edge Square 5
077 Alto Sax 3	114 Vibraphone 4	151 Edge Viola 7	187 Trumpet 5	224 Acoustic Grand Piano 7
078 Clarinet 3	115 Edge Accordion 4	152 Edge Cello 8	188 Synth Brass 8	225 Music Box 6
079 Edge Square 3	116 Long Acoustic Bass 2	153 Long Harp 1	189 Alto Sax 9	226 Vibraphone 7
080 Long Piano 1	117 Long E-Bass 1	154 String Ensemble 5	190 Clarinet 9	227 Edge Accordion 8
081 Long Music Box 1	118 Violin 3	155 Edge Trumpet 6	191 Lead Square 8	228 Acoustic Bass 10
082 Long Vibraphone 1	119 Viola 3	156 Edge Synth Brass 4	192 Acoustic Grand Piano 6	229 Long E-Bass 4
083 Accordion 2	120 Edge Cello 6	157 Edge Sax 3	193 Music Box 5	230 Violin 7
084 Vibrato Acoustic Bass 2	121 Harp 7	158 Edge Clarinet 3	194 Vibraphone 6	231 Edge Viola 9
085 Vibrato E-Bass 1	122 Edge String 4	159 Edge Square 4	195 Edge Accordion 7	232 Edge Cello 9
086 Edge Violin 4	123 Edge Trumpet 4	160 Acoustic Grand Piano 5	196 Acoustic Bass 8	233 Harp 9
087 Edge Viola 4	124 Edge Synth Brass 2	161 Vibrato Music Box 6	197 Electric Bass 8	234 Edge String 6
088 Edge Cello 4	125 Alto Sax 6	162 Vibrato Vibraphone 5	198 Edge Violin 8	235 Edge Trumpet 9
089 Harp 5	126 Clarinet 6	163 Edge Accordion 6	199 Edge Viola 8	236 Synth Brass 10
090 String Ensemble 3	127 Lead Square 5	164 Acoustic Bass 7	200 Cello 5	237 Alto Sax 12
091 Trumpet 3	128 Acoustic Grand Piano 4	165 Long E-Bass 2	201 Long Harp 4	238 Clarinet 12
092 Synth Brass 5	129 Music Box 4	166 Violin 4	202 String Ensemble 8	239 Lead Square 10
093 Alto Sax 4	130 Vibraphone 5	167 Viola 4	203 Trumpet 6	240 Long Piano 5
094 Clarinet 4	131 Edge Accordion 5	168 Cello 3	204 Synth Brass 9	241 Long Music Box 4
095 Lead Square 3	132 Acoustic Bass 5	169 Long Harp 2	205 Alto Sax 10	242 Long Vibraphone 3
096 Vibrato Piano 3	133 Electric Bass 6	170 String Ensemble 6	206 Clarinet 10	243 Edge Accordion 9
097 Vibrato Music Box 3	134 Edge Violin 6	171 Edge Trumpet 7	207 Lead Square 9	244 Acoustic Bass 11
098 Vibrato Vibraphone 3	135 Edge Viola 6	172 Synth Brass 7	208 Long Piano 4	245 Electric Bass 9
099 Vibrato Accordion 2	136 Edge Cello 7	173 Alto Sax 8	209 Long Music Box 3	246 Edge Violin 9
100 Long Acoustic Bass 1	137 Harp 8	174 Clarinet 8	210 Long Vibraphone 2	247 Edge Viola 10
101 Vibrato E-Bass 2	138 Edge String 5	175 Lead Square 7	211 Accordion 3	248 Edge Cello 10
102 Edge Violin 5	139 Edge Trumpet 5	176 Long Piano 3	212 Acoustic Bass 9	249 Harp 10
103 Edge Viola 5	140 Edge Synth Brass 3	177 Long Music Box 2	213 Long E-Bass 3	250 Edge String 7
104 Edge Cello 5	141 Alto Sax 7	178 Vibrato Vibraphone 6	214 Violin 6	251 Edge Trumpet 10
105 Harp 6	142 Clarinet 7	179 Vibrato Accordion 4	215 Viola 6	252 Edge Synth Brass 6
106 String Ensemble 4	143 Lead Square 6	180 Vibrato Acoustic Bass 3	216 Cello 6	253 Edge Sax 4
107 Trumpet 4	144 Long Piano 2	181 Vibrato E-Bass 3	217 Long Harp 5	254 Edge Clarinet 4
108 Synth Brass 6	145 Vibrato Music Box 5	182 Violin 5	218 String Ensemble 9	
109 Alto Sax 5	146 Vibrato Vibraphone 4	183 Viola 5	219 Edge Trumpet 8	
110 Clarinet 5	147 Vibrato Accordion 3		220 Edge Synth Brass 5	

II. Rhythm Table

000-084	118 Cumbia 2	152 Modern R&B 2	187 Chrliston	222 Fusion 3
Refer to the unit panel	119 Funky Disco	153 Pasodoble 2	188 Detroit	223 Electro Pop 3
085 Piano Ballad 1	120 Latin Beat	154 Samba 3	189 Dance Pop	224 Tijuana Beat 2
086 R&B Ballad 1	121 Ober Polka 2	155 Samba 4	190 Espag Nol	225 Tarantella 3
087 Rock Ballad 1	122 Unplugged 2	156 Schlager Rock 3	191 Fast Gospel	226 Schlager Alp 2
088 Reggae 1	123 Saturday Night 2	157 Schlager Alp 1	192 Ground Beat	227 Schlager Rock 4
089 Slow & Easy 1	124 Pop Ballad 2	158 Tarantella 2	193 Guad Dance	228 Samba 5
090 Swing Waltz	125 Blue Grass 4	159 Tijuana Beat 1	194 Modern Cha Cha	229 Samba 6
091 Pub Piano 1	126 Blue Grass 5	160 Electro Pop 2	195 Merengue	230 Pasodoble 3
092 Jazz Big Band 1	127 Blue Grass 6	161 Fusion 2	196 Pasodobl	231 Modern R&B 3
093 Jazz Club 1	128 Slow Soul 2	162 Hip Beat 1	197 Rave	232 Modern Country Pop 3
094 Jazz Waltz 1	129 Bright Pop 1	163 Limbo Rock 2	198 Sy Boogie	233 Medium Jazz 3
095 Jazz Waltz 2	130 Club Latin 2	164 Acoustic Ballad 2	199 Seville	234 Love Song 3
096 Jazz Rock 1	131 Disco Chocolate 2	165 Piano Ballad 2	200 Big Band Ballad 2	235 Jive 3
097 Salsa 1	132 Disco Fox 2	166 R&B Ballad 2	201 68 Beat Ballad 2	236 Hully Gully 3
098 Analog Ballad 1	133 Disco Funk 2	167 Rock Ballad 2	202 16 Beat Ballad 2	237 Hard Rock 3
099 Show Tune 1	134 Disco Hands 2	168 Reggae 2	203 68 Beat Blues 2	238 Country Ballad 3
100 China Style	135 Disco Latin 2	169 Slow & Easy 2	204 Show Tune 3	239 8 Beat Modern 3
101 Slow Rock 4	136 Disco Party 2	170 Swing Beat 1	205 Analog Ballad 3	240 Rumba 3
102 Slow Rock 5	137 Disco Samba 2	171 Pub Piano 2	206 Salsa 3	241 Club Dance 3
103 Slow Beat	138 Dixie Jazz 2	172 Jazz Big Band 2	207 Jazz Rock 3	242 USA March 3
104 70's Soul 2	139 Pop New Age 2	173 Jazz Club 2	208 Jazz Beat 4	243 UK Pop 4
105 Straight Rock 2	140 UK Pop 3	174 Jazz Beat 1	209 Jazz Beat 3	244 Pop New Age 3
106 Techno 3	141 USA March 2	175 Jazz Beat 2	210 Jazz Club 3	245 Dixie Jazz 3
107 Mambo 3	142 Club Dance 2	176 Jazz Rock 2	211 Jazz Big Band 3	246 Disco Samba 3
108 Country 3	143 Rumba 2	177 Salsa 2	212 Pub Piano 3	247 Disco Party 3
109 8 Beat Adria 2	144 8 Beat Modern 2	178 Analog Ballad 2	213 Swing Beat 2	248 Disco Latin 3
110 Big Band Shuffle 2	145 Country Ballad 2	179 Show Tune 2	214 Slow & Easy 3	249 Disco Hands 3
111 Big Band Middle 3	146 Hard Rock 2	180 68 Beat Blues 1	215 Reggae 3	250 Disco Funk 3
112 Big Band Middle 4	147 Hully Gully 2	181 16 Beat Ballad 1	216 Rock Ballad 3	251 Disco Fox 3
113 Big Band Fast 1	148 Jive 2	182 68 Beat Ballad 1	217 R&B Ballad 3	252 Disco Chocolate 3
114 Big Band Fast 2	149 Love Song 2	183 Big Band Ballad 1	218 Piano Ballad 3	253 Club Latin 3
115 Bolero 2	150 Medium Jazz 2	184 West Shuffle	219 Acoustic Ballad 3	254 Bright Pop 2
116 Cat Groove 2	151 Modern Country Pop	185 Calypso	220 Limbo Rock 3	
117 Classic Piano 2	2	186 Casa	221 Hip Beat 2	



X-Keyboardständer einstrebig

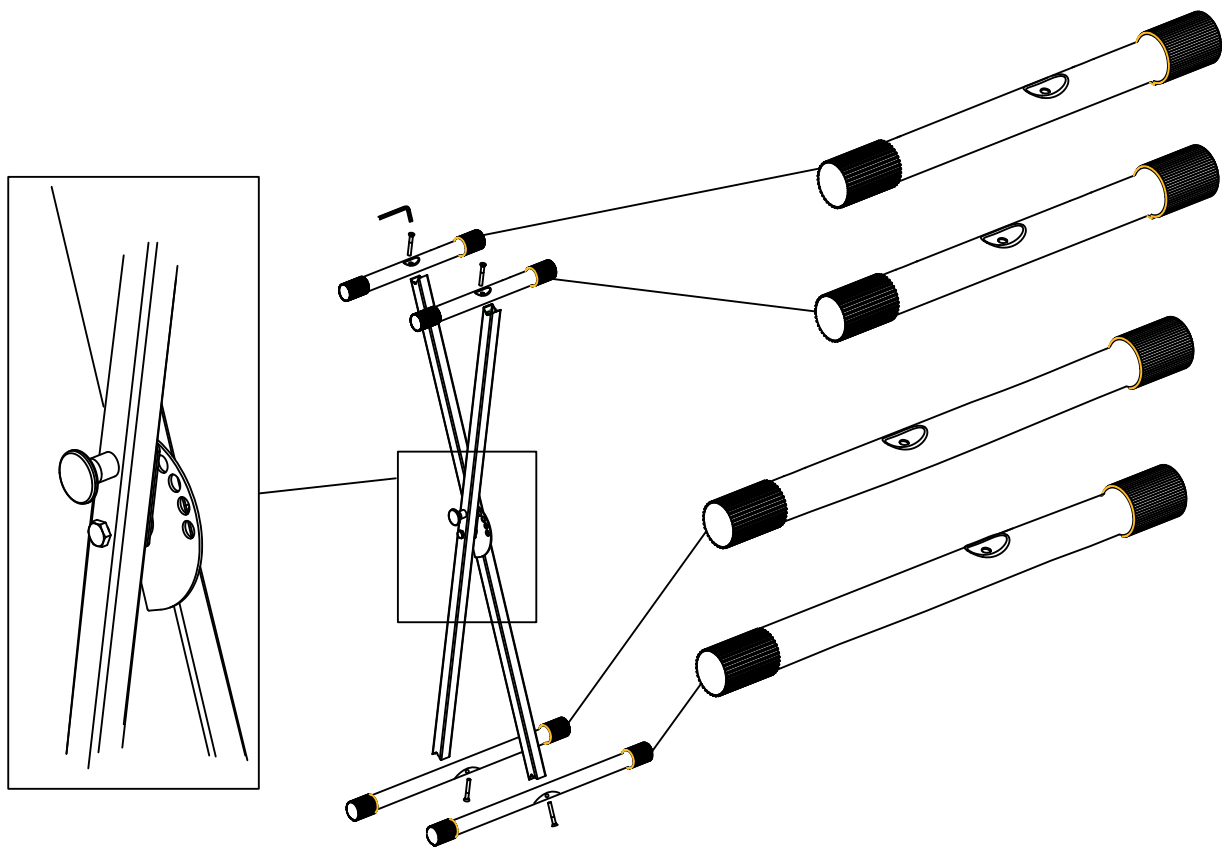

 **KIRSTEIN.de**
We love music!

Musikhaus Kirstein GmbH
Bernbeurener Str. 11
86956 Schongau
www.kirstein.de

Art. 00009812 /00062730
Version 10/2019