

# Aufbauanleitung

## Classic Cantabile ST-200 PRO Stehhilfe - Artikel: 00035258

Beginnen Sie mit dem Unterteil (1). Verbinden Sie hierzu den vorderen Fuß (1.1) mit der Stütze (1.2) und sichern Sie diese mit der Arretierung (1.4). Stecken Sie das Mittelstück (2) in das Untergestell und fixieren Sie dieses mit der Rändelschraube (1.3). Schieben Sie den Sitz (3.1) auf das Mittelstück (2). Richten Sie den Sitz in der horizontalen Position aus und fixieren Sie die Rändelschrauben (3.2). Schieben Sie das Stützrohr (4.1) in die passende Öffnung unter dem Sitz, mit der Schraube (4.2) kann das Stützrohr in 2 Positionen arretiert werden. Setzen Sie die Rückenlehne (5.1) auf und fixieren Sie diese mit der Schraube (5.2). Bevor Sie die Stehhilfe benutzen, überprüfen Sie alle Verbindungen auf ausreichende Festigkeit.

Teileliste		
Nummer	Anzahl	Bezeichnung
1.1	1	Fuß
1.2	1	Stütze
1.3	1	Rändelschraube
1.4	1	Arretierung
2	1	Mittelstück
3.1	1	Sitz
3.2	2	Rändelschraube
4.1	1	Stützrohr
4.2	1	Rändelschraube
5.1	1	Rückenlehne
5.2	1	Rändelschraube

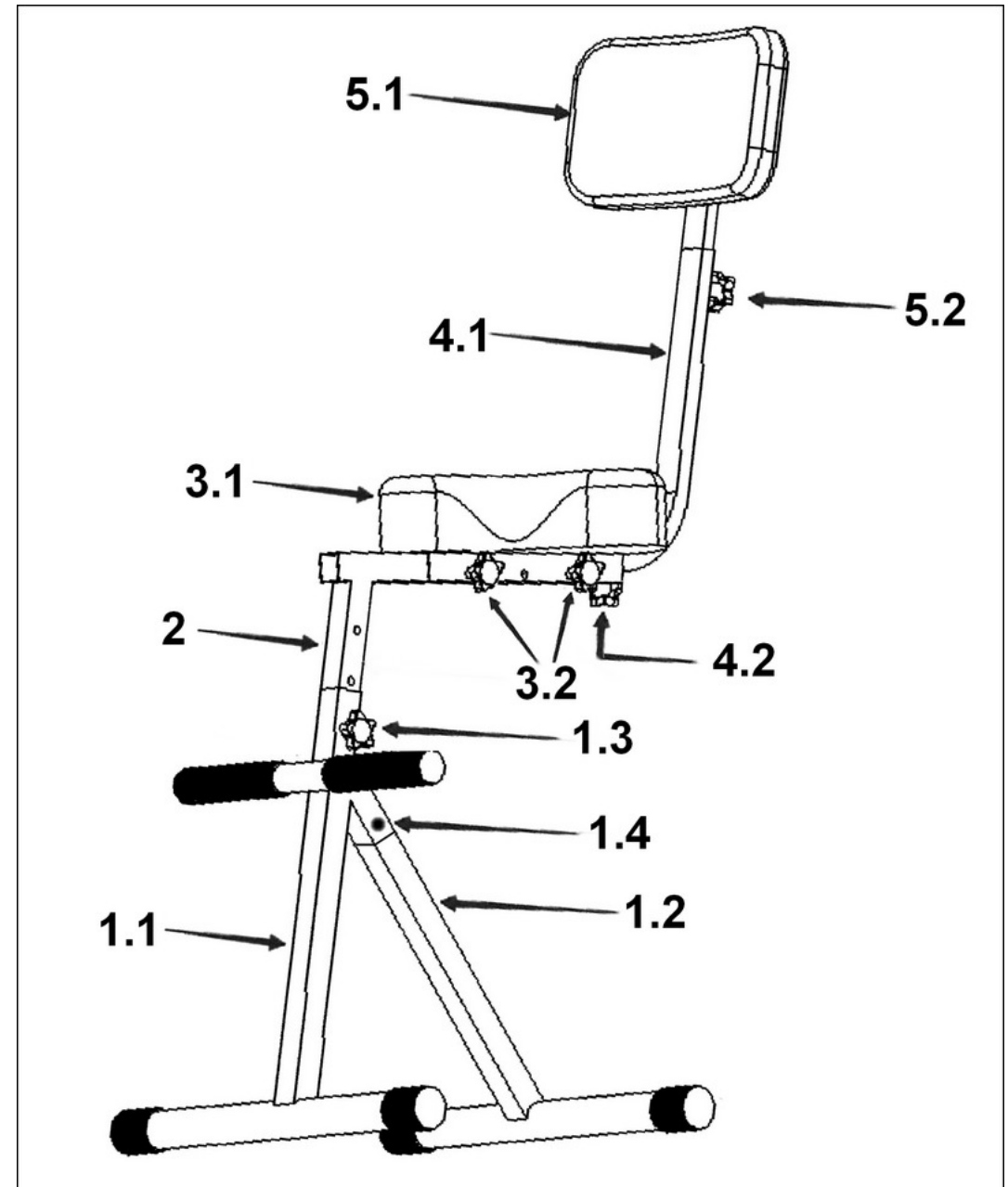

## Musikhaus Kirstein GmbH

Bernbeurener Str. 11  
86956 Schongau  
Germany  
[www.kirstein.de](http://www.kirstein.de)

# Assembly instructions

## Classic Cantabile ST-200 PRO Stehhilfe - Article: 00035258

Start assembly with base (1). Connect leg (1.1) with support (1.2) and use locking device (1.4) to fix connection. Connect middle pole (2) to the base and fix with screw (1.3). Place seat (3.1) on middle pole (2) and move to horizontal position you need for your convenience. Fix the seat with screws (3.2). Place back pole (4.1) in notch below the seat, you can fix the pole with screw (4.2) in 2 different positions. Place back rest (5.1) on back pole and fix with screw (5.2). Before using the stand aid check all connections if they are done properly.

Part list		
Number	pcs	remark
1.1	1	leg
1.2	1	support
1.3	1	screw
1.4	1	locking device
2	1	middle pole
3.1	1	seat
3.2	2	screw
4.1	1	back pole
4.2	1	screw
5.1	1	back rest
5.2	1	screw

## Musikhaus Kirstein GmbH

Bernbeurener Str. 11  
86956 Schongau  
Germany  
[www.kirstein.de](http://www.kirstein.de)

