

Digital Drum

Bedienungsanleitung

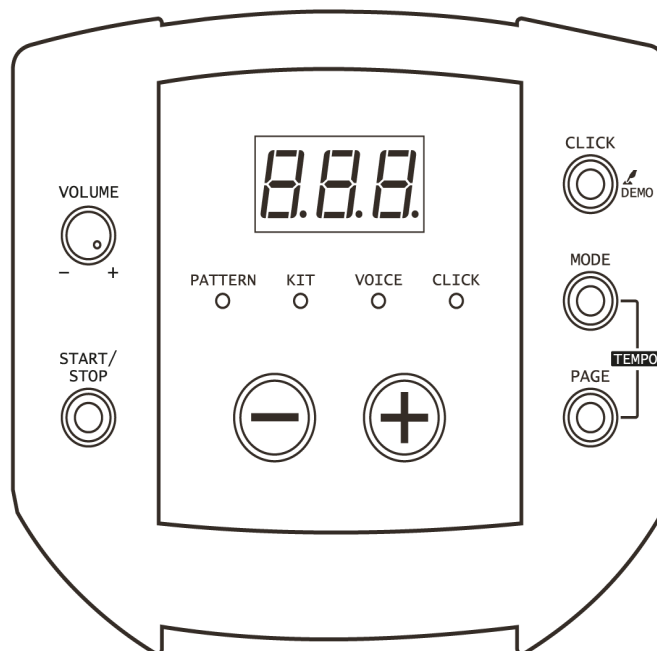

Herzlichen Glückwunsch!

Vielen Dank für Ihren Kauf Ihres **Digital Drum-Sets**. Bevor Sie das Gerät einschalten, empfehlen wir, diese Bedienungsanleitung sorgfältig durchzulesen. Verwahren Sie die Betriebsanleitung an einem sicheren Ort auf.

Gehen Sie sorgfältig mit Ihrem Digital Drum Set um!

Standort

Um ernsthafte Schäden, Verfärbungen und Fehlfunktionen zu vermeiden, setzen Sie ihr Gerät niemals folgenden Umweltbedingungen aus:

- Direktem Sonnenlicht
- Hohen Temperaturen (in der Nähe von Heizkörpern oder tagsüber im Auto)
- Hoher Luftfeuchtigkeit
- Übermäßigem Staub
- Feuchtigkeit und Nässe
- Starken Vibrationen

Stromversorgung

- Vergewissern Sie sich, dass ein passendes Netzteil verwendet wird, das mit der Eingangsspannung des jeweiligen Landes übereinstimmt.
- Schalten Sie das Gerät aus (OFF), wenn Sie es nicht verwenden.
- Wenn Sie das Gerät eine längere Zeit nicht benutzen, ziehen Sie den Netzstecker aus der Steckdose.
- Benutzen Sie das Gerät nicht bei Gewittern.
- Vermeiden Sie die Nutzung einer Steckdose, an denen Geräte mit hohem Strombedarf angeschlossen sind, wie Elektroheizungen oder -öfen. Desweiteren vermeiden Sie die Nutzung von Mehrfachsteckdosen, weil dies die Soundqualität beeinflusst, Funktionsfehler und mögliche Schäden verursachen kann.
- Um Schaden am Gerät oder an anderen, damit verbundenen, Geräten zu vermeiden, schalten Sie alle Gerät AUS, wenn Sie die Verkabelung vornehmen oder lösen.

Handling und Transport

- Benutzen Sie niemals Gewalt an den Reglern, Verbindungen oder anderen Teilen des Instrumentes.
- Reißen Sie nicht an den Steckern, sondern ziehen Sie diese vorsichtig heraus.
- Lösen sie alle Kabelverbindungen, bevor Sie das Gerät transportieren.
- Vermeiden Sie physische Erschütterungen durch Schütteln oder fallen lassen.
- Legen Sie keine schweren Gegenstände auf dem Instrument ab, dies kann zu Kratzern oder ernsteren Schäden führen.

Reinigung

- Säubern Sie das Gerät mit einem trockenen, weichen Tuch.
- Um hartnäckige Verschmutzungen zu entfernen, benutzen Sie ein leicht angefeuchtetes Tuch.
- Benutzen Sie niemals Alkohol oder chemische Reinigungsmittel.
- Vermeiden Sie das Ablegen von Vinyl auf der Oberfläche (Vinyl verklebt und verfärbt die Oberfläche).

Elektrische Verträglichkeit

Dieses Instrument verfügt über digitale Schaltungen und kann evtl. zu Störungen führen, wenn es sich zu nah an Radio- oder Fernsehgeräten befindet. Sollten solche Störungen auftreten, stellen Sie das Instrument weiter entfernt von den betroffenen Geräten auf.

Öffnen Sie das Gerät nicht

Bei Defekt oder Fehlfunktion geben Sie das Gerät in eine Fachwerkstatt.

Inhaltsverzeichnis

Aufbauanleitung	5
Übersicht über die Teile	5
Anbringen der Pads	6
Anbringen der Cymbals	6
Anbringen des Drum Moduls	7
Anschließen der Komponenten	7
Bedienelemente	8
Vorderseite	8
Rückseite	8
Anschlüsse	9
Audio-Equipment	9
CD-Player u.ä.	9
Kopfhörer	9
Netzteil	9
MIDI und USB	9
Menü	10
Bedienung	10
Einschalten	10
Automatisches Ausschalten	11
Einstellen der Lautstärke	11
Pattern	11
Auswahl eines Pattern	11
Lautstärke für die Begleitung	11
Lautstärke für die Drums	12
Drum Kit	12
Auswahl eines Kits	12
Anpassen der Lautstärke	12
Reverb an/aus	12
Voice / Sound	13
Auswahl eines Sounds	13
Anpassen der Lautstärke	13
Anpassen der MIDI-Note	13
Tempo	14









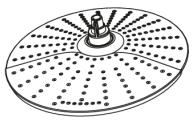
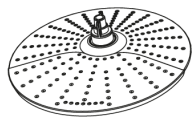
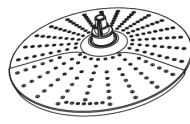
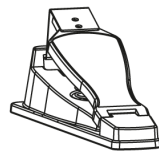
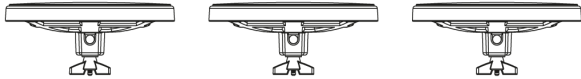
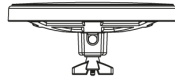

Click / Metronom	14
Einstellen der Taktart	14
Einstellen des Intervalls	14
Auswählen des Sounds	15
Anpassen der Lautstärke	15
Zurücksetzen auf die Werkseinstellungen	15
Abspielen des Demos	15
Spielen mit Pattern	15
Spielen mit Click	15
Spezifikationen	16
Übersicht über die Kits	16
Übersicht über die Drum Sounds	17
Übersicht über die Pattern	17
Liste der GM Instrumente	18
Übersicht über die GM Kits	19
MIDI Implementierung	21
WEEE-Erklärung / Entsorgung	22
Herstellerangaben	22

Aufbauanleitung

Bitte geben Sie beim Aufbau auf Ihre Finger acht. Besonders durch Metallspäne an und in den Rohren, sowie an Schrauben besteht erhöhte Verletzungsgefahr!

Übersicht über die Teile

Bitte vergewissern Sie sich, dass die folgenden Komponenten vorhanden sind.

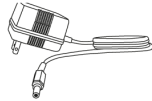
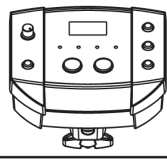
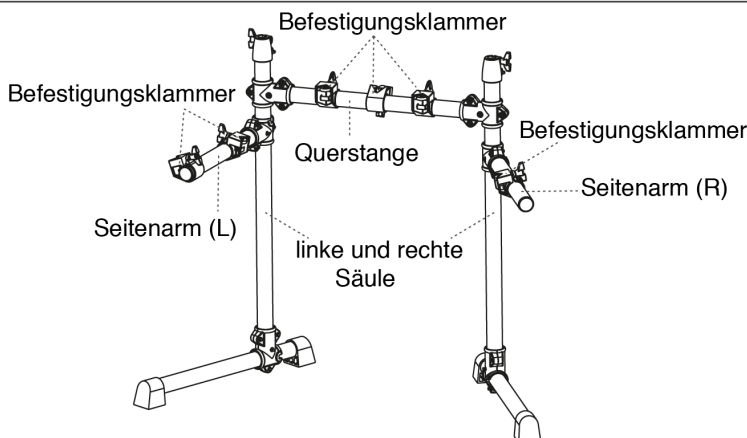
Cymbals Box <div style="display: flex; justify-content: space-around; align-items: center;"> <div style="text-align: center;"> <p>Hi-Hat</p>  </div> <div style="text-align: center;"> <p>Ride</p>  </div> <div style="text-align: center;"> <p>Crash</p>  </div> </div>		Hi-Hat Pedal Box <p>Hi-Hat Pedal</p> 		
Drum Pads Box <div style="display: flex; justify-content: space-around; align-items: center;"> <div style="text-align: center;"> <p>3 Toms</p>  </div> <div style="text-align: center;"> <p>Snare</p>  </div> </div>		Bass Drum Box <p>Bass Drum Pedal</p> 		
Zubehör Box <div style="display: flex; justify-content: space-between;"> <div style="width: 15%;"> <p>Cymbal Halter</p>  <p>Bedienungsanleitung mit Aufbauanleitung</p>  </div> <div style="width: 15%;"> <p>Schlagzeugschlüssel</p>  <p>Imbus</p>  </div> <div style="width: 15%;"> <p>Snare Halter (Länge: 165 mm)</p>  <p>4 Halter für Toms und Modul (Länge: 110 mm)</p>  <p>9 Verbindungskabel</p>  </div> <div style="width: 15%;"> <p>Drumsticks</p>  <p>Netzteil</p>  </div> </div>				Drum Modul Box <p>Drum Modul</p> 
Ständer und Cymbalhalter Box  <p>Befestigungsklammer</p> <p>Querstange</p> <p>linke und rechte Säule</p> <p>Seitenarm (L)</p> <p>Seitenarm (R)</p>				

Anbringen der Pads

1. Lösen Sie die Flügelschraube der Halteklammer an Querstange, sowie rechtem und linkem Seitenarm.
2. Setzen Sie den U-förmigen Haltestab für die Snare in die Halteklammer am linken Seitenarm ein. Befestigen Sie anschließend die Haltestäbe für die Toms und das Drum Modul in den Halteklammern an der Querstange und dem rechten Seitenarm. Ziehen Sie die Flügelschrauben der Halteklammern wieder fest.
3. Befestigen Sie die Pads (Snare und Toms) und das Modul und ziehen Sie die Flügelschrauben fest.

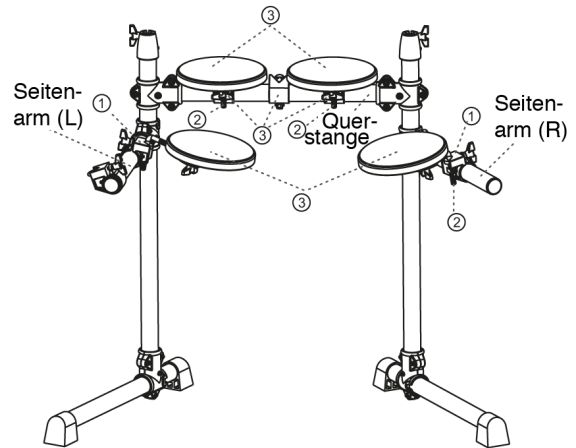

Anbringen der Cymbals

1. Lösen Sie die Halteklammern an der rechten und linken Säule, sowie dem linken Seitenarm.
2. Setzen Sie die Cymbalhalter ein und ziehen Sie die Flügelschrauben fest.
3. Entfernen Sie Flügelschrauben und Filz von den Cymbals.
4. Setzen Sie die Cymbals auf die Halter, legen Sie den Filz und die Flügelschraube auf und ziehen abschließend die Flügelschraube wieder fest.

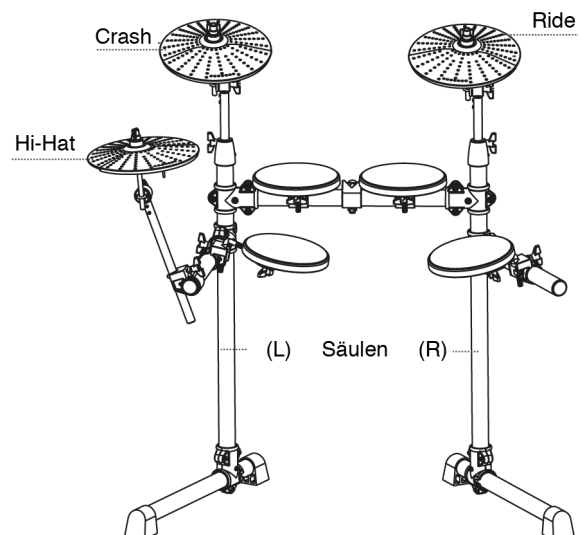
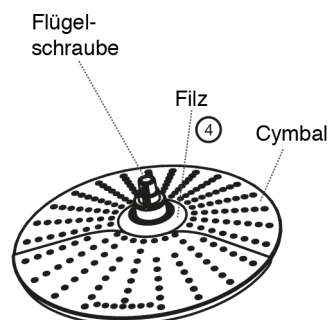
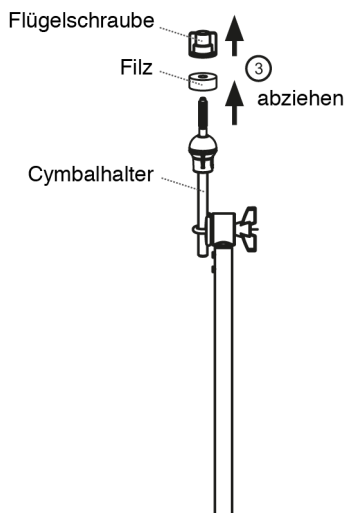
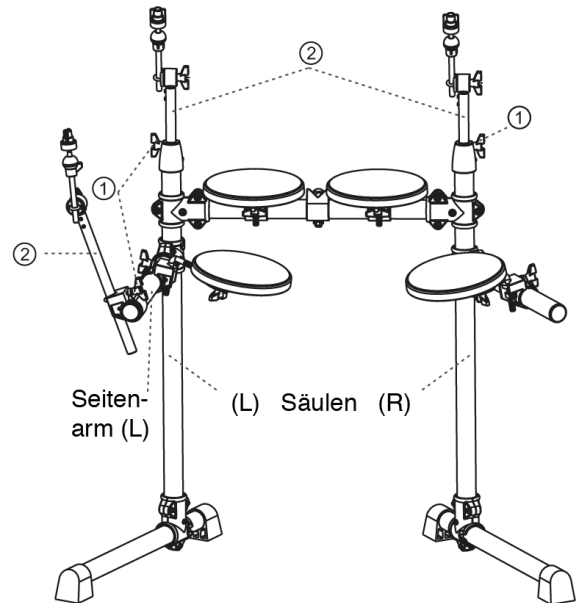

Anbringen des Drum Moduls

1. Lösen Sie die Flügelschraube der Halteklammer an der Querstange.
2. Setzen Sie den Halter ein.
3. Befestigen Sie das Modul am Halter.
4. Ziehen Sie die Flügelschraube fest.

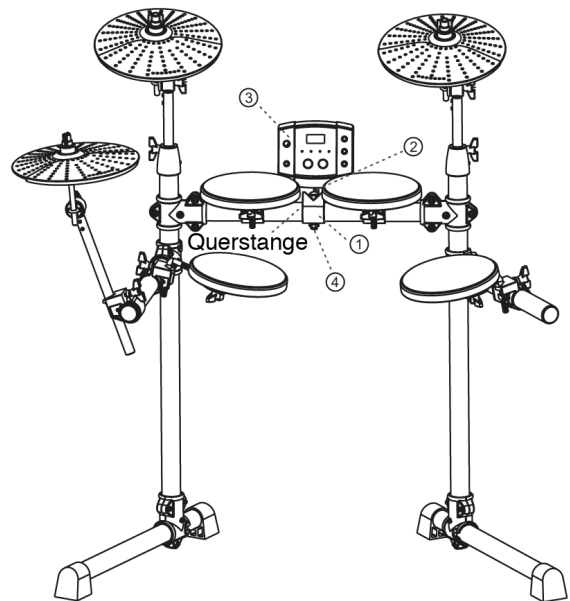

Anschließen der Komponenten

1. Stellen Sie das Pedal links von Ihnen auf den Boden.
2. Stellen Sie das Pedal für die Bass Drum in die Mitte vor das Rack.
3. Schließen Sie nun die deutlich markierten Kabel der Pads an den entsprechenden Buchsen des Moduls an.

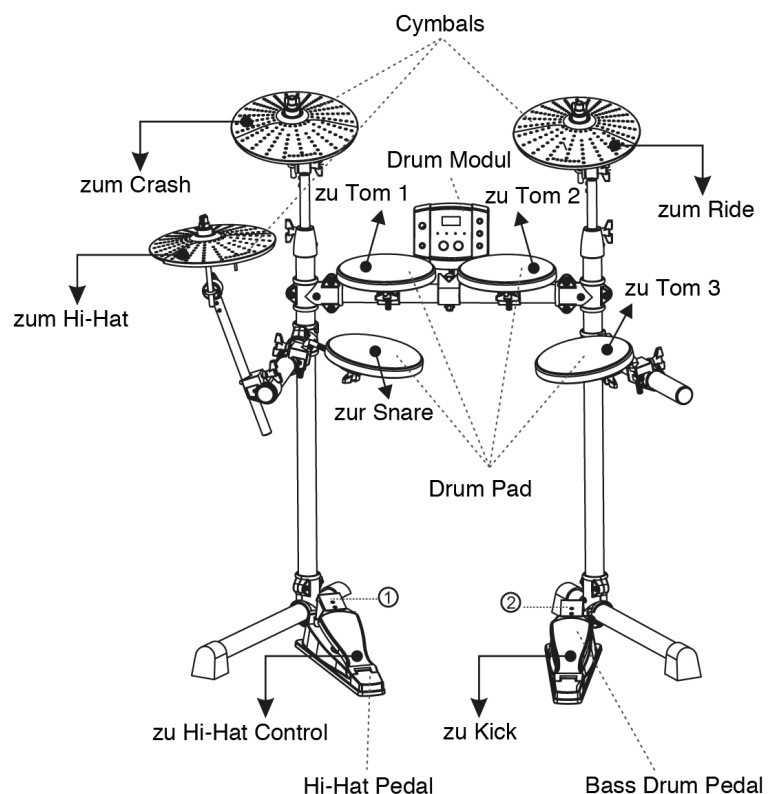

Bitte beachten Sie

1. Der Sound des Hi-Hats wird durch das Pedal bestimmt. Die Funktion ist ähnlich wie bei einem akustischen Schlagzeug: Wenn Sie auf das Pedal treten, erzeugen Sie den „Closed Hi-Hat“-Sound, wenn Sie es nicht tun, hören Sie den „Open Hi-Hat“-Sound.
2. Der Schlagbereich der Cymbals liegt, im Gegensatz zu den anderen Pads, am Rand!

Fertig? Dann wünschen wir viel Freude beim Spiel mit Ihrem Digital Drum Set!

Bedienelemente

Vorderseite

1. VOLUME. Drehen Sie den Knopf im Uhrzeigersinn, um die Lautstärke zu erhöhen und gegen den Uhrzeigersinn, um sie zu vermindern.
2. START/STOP. Startet oder stoppt das Abspielen der Pattern.
3. Display. Drei Ziffern mit LED-Anzeige.
4. CLICK. Drücken Sie den Knopf um das Metronom ein- oder auszuschalten. **Halten Sie den Knopf zwei Sekunden gedrückt um in den Demomodus zu gelangen und das Demo abzuspielen.**
5. MODE. Drücken Sie den Knopf um zwischen den verschiedenen Modi wie Pattern, Lit, Voice und Click zu wechseln.
6. PAGE. Drücken Sie den Knopf um durch die Menü-Seiten des aktuell aufgerufenen Modus zu blättern. **Halten Sie beide Knöpfe (MODE und PAGE) gedrückt, damit im Display für drei Sekunden die Tempo-Seite angezeigt wird. Stellen Sie dann mit den Tasten + und - die Lautstärke ein.**
7. +/- -Taste. Nutzen Sie diese Tasten zum Einstellen verschiedener Parameter.

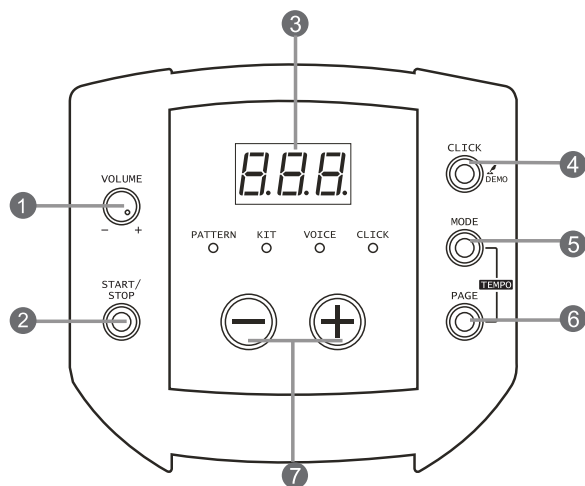

Rückseite

8. Anschluss für das Netzteil (DC IN 9V).
9. POWER. Ein-/Ausschaltknopf.
10. USB-Buchse. Zum Anschluss an einen Computer.
11. MIDI Out-Buchse. Hier können Sie externe Sound-Module anschließen.
12. Line-Ausgang (R, L/Mono). Ausgang für rechten und linken Kanal, der auch als Mono-Ausgang genutzt wird.
13. AUX IN. Anschlussbuchse für externe Sound-Quelle.
14. PHONES. Kopfhörerbuchse. Der Anschluss eines Kopfhörers schaltet die Ausgangsbuchse nicht stumm.

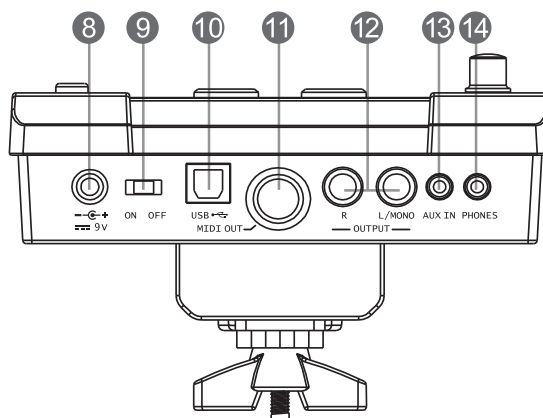

Anschlüsse

Audio-Equipment

Wenn Sie die Sounds über einen Verstärker (Amplifier) hören möchten, verbinden Sie bitte den Verstärker mit der Buchse Output L/Mono und R an der Rückseite des Drum Moduls für eine Stereo-Wiedergabe. Für eine Mono-Wiedergabe benutzen Sie bitte nur die Buchse L/Mono.

Die Lautstärke wird mit dem VOLUME-Knopf geregelt.

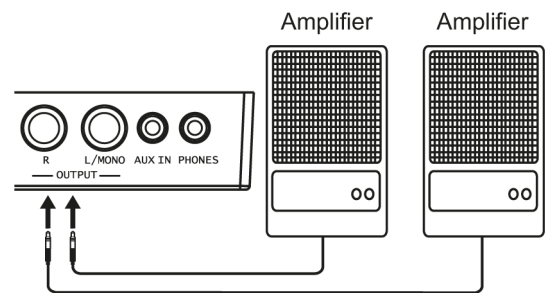

CD-Player u.ä.

Sie können einen CD-Player oder eine andere Audio-Quelle an der AUX IN-Buchse an der Rückseite des Gerätes anschließen. Sie können dann zu Ihrer Soundquelle spielen.

Die Lautstärke wird mit dem VOLUME-Knopf geregelt.

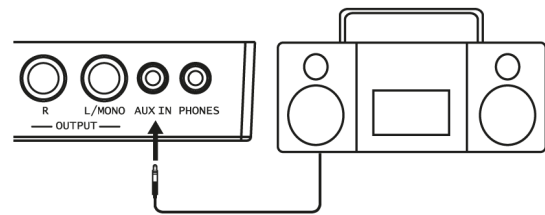

Kopfhörer

Sie haben die Möglichkeit, einen Kopfhörer an der Buchse PHONES an der Rückseite des Gerätes anzuschließen.

Regeln Sie bitte die Lautstärke auf ein angenehmes Niveau.

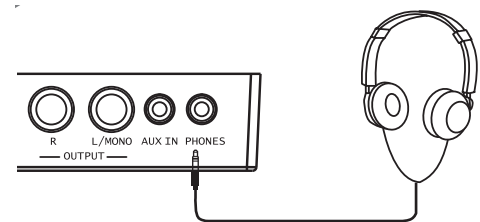

Netzteil

Vergewissern Sie sich, dass das Gerät ausgeschaltet ist (OFF) und verbinden Sie dann das Netzteil mit der entsprechenden Buchse an der Rückseite des Drum Moduls.

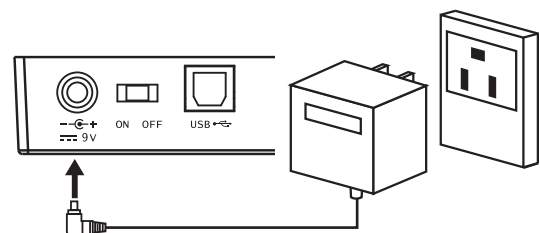

Bitte beachten Sie

1. Um Lautsprecher, Verstärker und Drum Modul vor Schaden zu bewahren, drehen Sie bitte den Lautstärkeknopf stets auf Minimum bevor Sie das Gerät einschalten.
2. Stellen Sie sicher, dass das Gerät ausgeschaltet ist, bevor Sie Anschlüsse vornehmen.

MIDI und USB

Die Abkürzung MIDI steht für Musical Instrument Digital Interface. Hierbei handelt es sich um eine weltweite Standard-Schnittstelle, die die Kommunikation von elektronischen Musikinstrumenten mit Computern ermöglicht. Daten und Befehle können über diese Schnittstelle ausgetauscht werden. Dieser Informationsaustausch ermöglicht das Kreieren von Instrumenten und Geräten von



größerer Vielseitigkeit als es mit isolierten Instrumenten möglich wäre. Gleichgültig ob Sie Computer, Sequenzer, Expander oder andere Controller anschließen - Ihr musikalischer Horizont wird erstaunlich erweitert.

MIDI-Anschluss

MIDI OUT: Diese Schnittstelle überträgt Daten vom Instrument zu anderen MIDI-Einheiten.

USB-Anschluss

Über diese Buchse können Sie Ihr Modul direkt an einen Computer anschließen. In einer Windows XP, Vista, Windows 7 oder MAC OSX-Umgebung werden keine Treiber benötigt. Das Modul wird als „USB Audi Device“ erkannt und kann über das USB-Kabel MIDI-Dateien sowohl empfangen als auch senden.

Bitte beachten Sie:

Wenn die USB-Buchse mit einem Computer verbunden ist, werden alle MIDI-Informationen über USB empfangen und gesendet.

Menü

Im Hauptmenü befinden sich vier Unterpunkte:

1. Pattern
2. Kit
3. Voice und
4. Click

Bedienung

Drücken Sie MODE um den Modus zu wechseln.
 Drücken Sie PAGE um zwischen den Seiten des aufgerufenen Modus zu wechseln.
 Drücken Sie + oder - um die Parameter einzustellen.

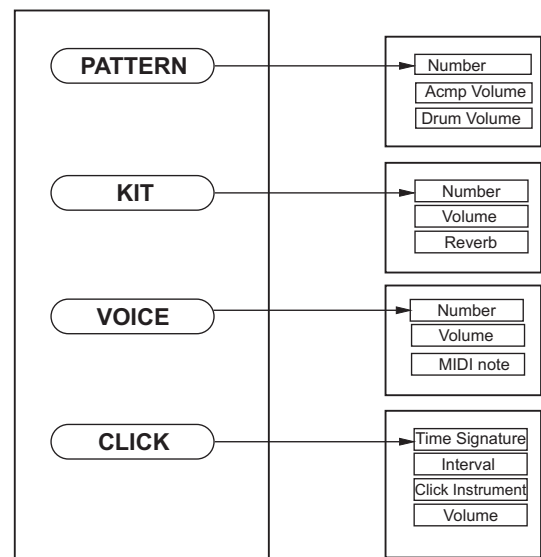

Einschalten

Vergewissern Sie sich, dass alle Anschlüsse fertig gestellt sind, drehen Sie die Lautstärke auf Minimum und schalten Sie dann erst das Gerät ein, indem Sie den Knopf POWER auf „ON“ stellen. Im Display erscheint die Kit-Nummer und das entsprechende Lämpchen leuchtet auf.

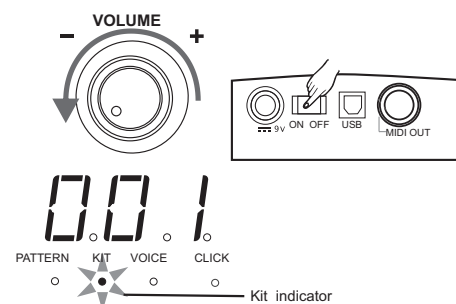

Automatisches Ausschalten

Um Strom zu sparen, ist das Gerät mit einer automatischen Ausschaltfunktion versehen. Das bedeutet, dass sich das Gerät selbständig abschaltet, wenn 30 Minuten lang keine Eingabe erfolgt.

Möchten Sie diese Funktion nicht nutzen, können Sie sie deaktivieren, indem Sie beim Einschalten des Geräts den START/STOP-Knopf gedrückt halten. Im Display erscheint für drei Sekunden die nebenstehende Anzeige.



Einstellen der Lautstärke

Drehen Sie den Knopf VOLUME, während Sie auf ein Pad schlagen, bis Sie eine für Sie angenehme Lautstärke gefunden haben.



Pattern

Der Modus „Pattern“ ist in drei Seiten unterteilt:

1. Pattern Nummer (1-40; beim Einschalten 1)
2. Lautstärke der Begleitung (0-32) und
3. Lautstärke der Drums (0-32)

Auswahl eines Pattern

1. Drücken Sie MODE um den Pattern-Modus aufzurufen. Das entsprechende Lämpchen leuchtet auf und im Display erscheint die Pattern-Nummer (001).
2. Drücken Sie + oder - um den Wert zu verändern (001-040).

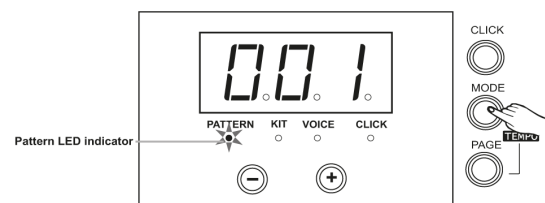

Lautstärke für die Begleitung

1. Drücken Sie MODE um den Pattern-Modus aufzurufen. Das entsprechende Lämpchen leuchtet auf.
2. Drücken Sie PAGE um die Seite für die Lautstärkeeinstellungen für die Begleitung aufzurufen. Im Display wird die aktuelle Lautstärke angezeigt (A22).
3. Drücken Sie + oder - um den Wert zu verändern (0-32).

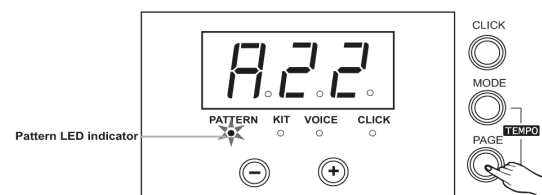

Lautstärke für die Drums

1. Drücken Sie MODE um den Pattern-Modus aufzurufen. Das entsprechende Lämpchen leuchtet auf.
2. Drücken Sie PAGE um die Seite für die Lautstärke-Einstellungen für die Drums aufzurufen. Im Display wird die aktuelle Lautstärke angezeigt (d22).
3. Drücken Sie + oder - um den Wert zu verändern (0-32).

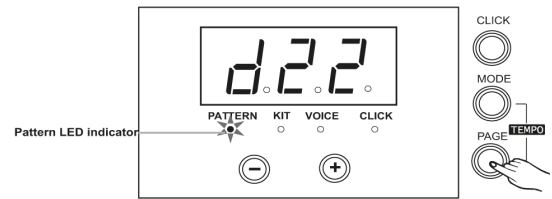

Drum Kit

Im Modus „Kit“ befinden sich drei Seiten:

1. Kit-Nummer (001-010, beim Einschalten 001)
2. Kit-Lautstärke und
3. Reverb (an/aus, beim Einschalten an).

Auswahl eines Kits

1. Drücken Sie MODE um den Kit-Modus aufzurufen. Das entsprechende Lämpchen leuchtet auf und im Display erscheint die Kit-Nummer (001).
2. Drücken Sie + oder - um den Wert zu verändern.

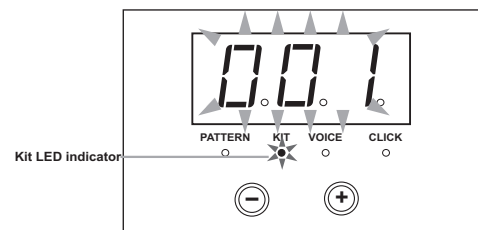

Anpassen der Lautstärke

1. Drücken Sie MODE um den Kit-Modus aufzurufen. Das entsprechende Lämpchen leuchtet auf.
2. Drücken Sie PAGE um zur Seite für die Lautstärke-Einstellung zu gelangen, im Display wird die aktuelle Lautstärke angezeigt (L30).
3. Drücken Sie + oder - um die Lautstärke zu verändern (0-32). Ihre Eingabe wird automatisch gesichert.

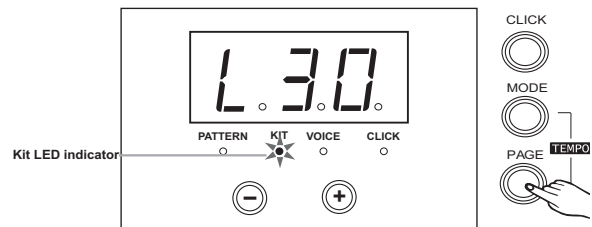

Reverb an/aus

1. Drücken Sie MODE um in den Kit-Modus zu gelangen; das entsprechende Lämpchen leuchtet auf.
2. Drücken Sie PAGE um die Seite für die Reverb-Einstellung aufzurufen. Durch Drücken der Taste + oder - können Sie den Reverb an- oder ausschalten.

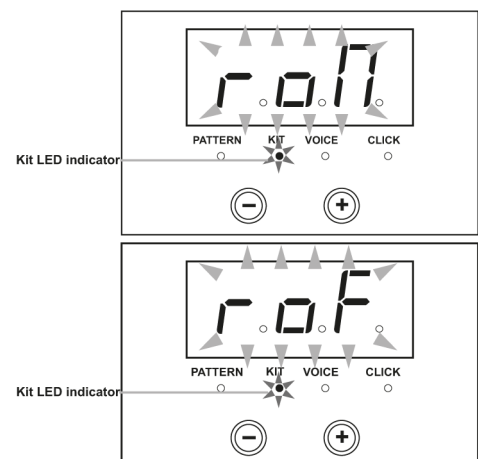

Voice / Sound

Der Voice-Modus besteht aus drei Seiten:

1. Voice-Nummer (1-108)
2. Voice-Lautstärke (0-32) und
3. MIDI Note (0-99).

Auswahl eines Sounds

1. Drücken Sie MODE um in den Voice-Modus zu gelangen; das entsprechende Lämpchen leuchtet auf und im Display wird die aktuell ausgewählte Nummer des Sounds angezeigt.
2. Drücken Sie + oder - um den Wert zu verändern (001-108). Die Einstellung wird automatisch gesichert.

Wenn Sie einen Sound für das Hi-Hat auswählen, können Sie lediglich einen Sound aus der Hi-Hat Gruppe auswählen (1-4). Im Display erscheint „H-I“. Der Wert wird ebenfalls automatisch gesichert.

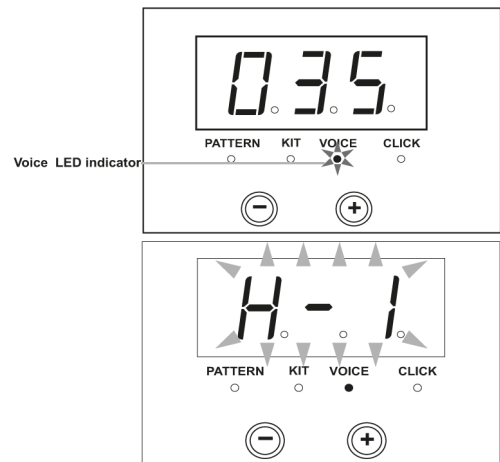

Anpassen der Lautstärke

1. Drücken Sie MODE um in den Voice-Modus zu gelangen; das entsprechende Lämpchen leuchtet auf.
2. Drücken Sie PAGE um zur Seite für die Lautstärke-Einstellung zu gelangen. Schlagen Sie auf ein Pad, damit die aktuell eingestellte Lautstärke angezeigt wird (L30).
3. Drücken Sie + oder - um den Wert zu verändern (0-32). Die Einstellung wird automatisch gesichert.

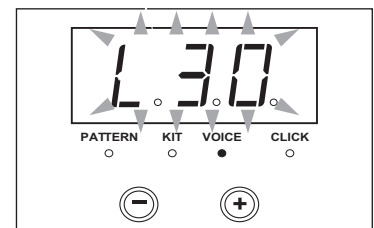

NO.	NAME	NOTE
1	CRASH1	49
2	TOM 1	48
3	TOM 2	45
4	TOM 3	43
5	RIDE	51
6	KICK	36
7	SNARE	38
8	HIHAT CLOSE	42
9	HIHAT OPEN	46
10	HIHAT PEDAL	44

Anpassen der MIDI-Note

1. Drücken Sie MODE um in den Voice-Modus zu gelangen; das entsprechende Lämpchen leuchtet auf
2. Drücken Sie PAGE und schlagen Sie auf ein Pad um die MIDI-Note im Display anzeigen zu lassen (n48).
3. Drücken Sie + oder - um den Wert zu verändern (0-99).



Links sehen Sie die Werkseinstellungen.

Tempo

Der Tempobereich geht von 30 bis 280.

1. Drücken Sie gleichzeitig die Tasten MODE und PAGE. Im Display wird für drei Sekunden das aktuelle Tempo angezeigt.
2. Drücken Sie + oder - um den Wert zu verändern.

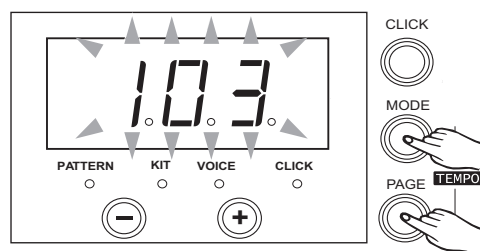

Click / Metronom

Im Click-Modus gibt es vier Seiten:

1. Taktart (1/4-7/4, 3/8, 6/8)
2. Intervall (1/4, 1/8, 1/12, 1/16, 1/24, ab Werk 1/4)
3. Instrument (1-5, ab Werk 1)
4. Lautstärke des Clicks (0-32)

Einstellen der Taktart

1. Drücken Sie MODE um den Click-Modus aufzurufen; das entsprechende LED leuchtet auf.
2. Drücken Sie PAGE um zur Seite für die Taktart-Einstellungen zu gelangen. Im Display erscheint die aktuell eingestellte Taktart (4-4).
3. Drücken Sie + oder - um die Einstellung zu verändern (1/4-7/4, 3/8, 6/8).

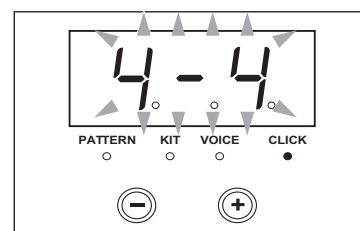

Bitte beachten Sie:

Die Taktart ist abhängig vom Pattern. Daher ist eine Änderung der Taktart nicht möglich, während ein Pattern abgespielt wird.

Einstellen des Intervalls

1. Drücken Sie MODE um den Click-Modus aufzurufen; das entsprechende LED leuchtet auf.
2. Drücken Sie PAGE um zur Seite für die Intervall-Einstellungen zu gelangen. Im Display erscheint das aktuell eingestellte Intervall (-4).
3. Drücken Sie + oder - um die Einstellung zu verändern (-4 bis -24).

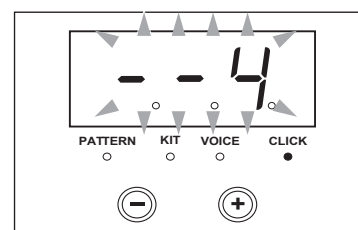

Auswählen des Sounds

1. Drücken Sie MODE um den Click-Modus aufzurufen; das entsprechende LED leuchtet auf.
2. Drücken Sie PAGE um zur Seite für die Sound-Einstellungen zu gelangen. Im Display erscheint der aktuell eingestellte Sound (CL1).
3. Drücken Sie + oder - um die Einstellung zu verändern (CL1 bis CL5).

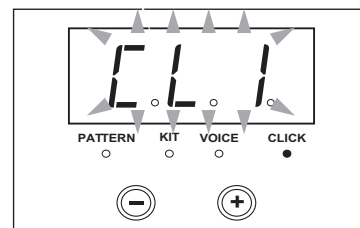

Anpassen der Lautstärke

1. Drücken Sie MODE um den Click-Modus aufzurufen; das entsprechende LED leuchtet auf.
2. Drücken Sie PAGE um zur Seite für die Lautstärke-Einstellungen zu gelangen. Im Display erscheint die aktuell eingestellte Lautstärke (L24).
3. Drücken Sie + oder - um die Einstellung zu verändern (0 bis 32).

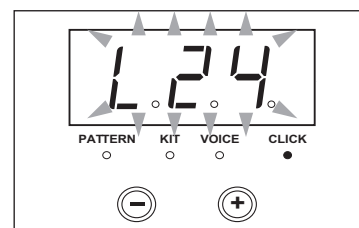

Zurücksetzen auf die Werkseinstellungen

Um das Gerät auf die ursprünglichen Werkseinstellung zurückzusetzen, halten Sie die beiden Tasten + und - gedrückt, während Sie das Gerät einschalten. Alle zuvor eingestellten Parameter werden gelöscht (Kit-Lautstärke, Voice-Nummer, Voice-Lautstärke und MIDI-Note).

Abspielen des Demos

1. Halten Sie die Taste CLICK zwei Sekunden lang gedrückt, um das Gerät in den Demo-Modus zu versetzen; im Display erscheint „dE“.
2. Drücken Sie START/STOP um das Demo abzuspielen.

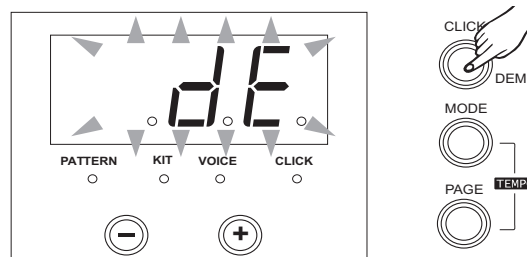

Spielen mit Pattern

Drücken Sie START/STOP um das Pattern abzuspielen. Drücken Sie erneut, um es zu stoppen.

Spielen mit Click

Drücken Sie CLICK um das Metronom einzuschalten; das LED blinkt im Takt. Drücken Sie erneut, um es wieder auszuschalten.

Spezifikationen

Drum Pads	4 Drum Pads, 3 Cymbals, 1 Hi-Hat Pedal, 1 Bass Drum Pedal
Voreingestellte Kits	10
Drum Instrumente	108
Voreingestellte Pattern	40
Controller	MIDI Out, Ein-/Ausschaltknopf, USB, Kopfhörer, Start/Stop, Pattern, Kit, Voice, Click, Mode, Page, Demo, Tempo, Lautstärke, +/-
Display	LED
Anschlüsse	Kopfhörer, Aux In, Ausgänge R & L/Mono, MIDI Out, USB, On/Off
Stromversorgung	Netzteil (9V)

Übersicht über die Kits

No.	Name
-----	------

001	Acoustic
002	Standard 1
003	Rock
004	Standard 2
005	Funk
006	Jazz
007	Brush
008	Electronic
009	808
010	House

Übersicht über die Drum Sounds

No.	Name	No.	Name	No.	Name	No.	Name	No.	Name
KICK									
001	Standard Kick 1	022	Acoustic Snare Rim	043	Camco Tom 4	063	Standard Crash 2	082	Bongo Low
002	Standard Kick 2	023	Funk Band Snare	044	Camco Tom 5	064	Rock Crash	083	Mute Conga Hi-hat
003	Room Kick	024	Funk Band Snare Rim	045	Camco Tom 6	065	Splash 1	084	Open Conga Hi-hat
004	Rock Kick 1	025	Camco Snare	046	808 Tom 1	066	Splash 2	085	Conga Low
005	Rock Kick 2	026	Camco Snare Rim	047	808 Tom 2	067	Brush Crash	086	Timbale High
006	Acoustic Kick	027	Brush Snare	048	808 Tom 3	068	808 Crash	087	Timbale Low
007	HipHop Kick	028	Brush Snare Rim	049	808 Tom 4	HI-HAT			
008	Funk Kick	029	Electronic Snare 1	050	808 Tom 5	069	Standard Hi-hat Open	088	Agogo High
009	Jazz Kick 1	030	Electronic Snare 2	051	808 Tom 6	070	Jazz Hi-hat Open	089	Agogo Low
010	Jazz Kick 2	031	808 Snare	052	Electronic Tom 1	071	Electronic Hi-hat Open	090	Cabasa
011	Electronic Kick	032	House Snare 1	053	Electronic Tom 2	072	808 Hi-hat Open	091	Maracas
012	808 Kick	033	House Snare 2	054	Electronic Tom 3	073	Standard Hi-hat Close	092	Short Whistle
013	House Kick 1	TOM		055	Electronic Tom 4	074	Jazz Hi-hat Close	093	Long Whistle
014	House Kick 2	034	Classic Tom 1	056	Electronic Tom 5	075	Electronic Hi-hat Close	094	Short Guiro
SNARE									
015	Classic Snare 1	035	Classic Tom 2	057	Electronic Tom 6	076	808 Hi-hat Close	095	Long Guiro
016	Classic Snare Rim 1	036	Classic Tom 3	RIDE		077	Standard Hi-hat Pad	096	Claves
017	Classic Snare 2	037	Classic Tom 4	058	Classic Ride	078	Jazz Hi-hat Pad	097	Wood Block High
018	Classic Snare Rim 2	038	Classic Tom 5	059	Classic Ride Bell	079	Electronic Hi-hat Pad	098	Wood Block Low
019	Room Snare 1	039	Classic Tom 6	060	Rock Ride	080	808 Hi-hat Pad	099	Mute Cuica
020	Room Snare 2	040	Camco Tom 1	061	808 Ride	PERCUSSTION			
021	Acoustic Snare	041	Camco Tom 2	CRASH		081	Bongo High	100	Open Cuica
		042	Camco Tom 3	062	Standard Crash 1			101	Mute Triangle
								102	Open Triangle
								103	Shaker
								104	Jingle Bell
								105	Belltrees
								106	Castanets
								107	Mute Surdo
								108	Open Surdo

Übersicht über die Pattern

No.	Name	Tempo	Kit	No.	Name	Tempo	Kit
001	Fusion 1	103	1	021	Swing	172	6
002	Electronic & Funk	116	9	022	Latin Jazz 2	126	7
003	Modern Pop	136	1	023	Big Band 2	152	6
004	HipHop	110	9	024	3/4 Jazz	120	7
005	Latin Jazz 1	130	7	025	Jazz	150	7
006	Funk 1	120	5	026	6/8 Ballad	96	3
007	Big Band 1	170	6	027	Pop Ballad	80	3
008	Funk 2	112	1	028	Pop Bossa	120	2
009	Pop Funk 1	112	1	029	16Beat Pop	120	5
010	Fusion 2	112	1	030	Pop Shuffle	86	5
011	Funk 3	120	5	031	Samba	236	1
012	Fusion 3	108	1	032	Mambo	126	5
013	Fusion 4	116	1	033	Latin Rock	136	1
014	Pop Funk 2	106	5	034	Latin Pop	126	5
015	R&B	86	9	035	Guitar Bossa	84	5
016	Drum & Bass 1	168	9	036	Country Blues	128	3
017	Break Beat	108	5	037	Rock	100	1
018	Dance	130	9	038	Reggae	78	1
019	Drum & Bass 2	170	1	039	60's Rock	120	2
020	Latin Dance	126	5	040	Blues	96	2
				Demo Funk		100	1

Liste der GM Instrumente

PIANO

- 1 Acoustic Grand Piano
- 2 Bright Acoustic Piano
- 3 Electric Grand Piano
- 4 Honky-Tonk Piano
- 5 E.Piano 1
- 6 E.Piano 2
- 7 Harpsichord
- 8 Clavi

MALLET

- 9 Celesta
- 10 Glockenspiel
- 11 Music Box
- 12 Vibraphone
- 13 Marimba
- 14 Xylophone
- 15 Tubular Bells
- 16 Dulcimer

ORGAN

- 17 Drawbar Organ
- 18 Percussive Organ
- 19 Rock Organ
- 20 Church Organ
- 21 Reed Organ
- 22 Accordion
- 23 Harmonica
- 24 Tango Accordion

GUITAR

- 25 Nylon Guitar
- 26 Steel Guitar
- 27 Jazz Guitar
- 28 Clean Guitar
- 29 Muted Guitar
- 30 Overdriven Guitar
- 31 Distortion Guitar
- 32 Guitar Harmonics

BASS

- 33 Acoustic Bass
- 34 Finger Bass
- 35 Pick Bass
- 36 Fretless Bass
- 37 Slap Bass 1
- 38 Slap Bass 2
- 39 Synth Bass 1
- 40 Synth Bass 2

STRINGS

- 41 Violin
- 42 Viola
- 43 Cello
- 44 Contrabass
- 45 Tremolo Strings
- 46 Pizzicato Strings
- 47 Orchestral Harp
- 48 Timpani

STRINGS ENSEMBLE

- 49 Strings Ensemble 1
- 50 Strings Ensemble 2
- 51 Synth Strings 1
- 52 Synth Strings 2
- 53 Choir Aahs
- 54 Voice Oohs
- 55 Synth Voice
- 56 Orchestra Hit

BRASS

- 57 Trumpet
- 58 Trombone
- 59 Tuba
- 60 Muted Trumpet
- 61 French Horn
- 62 Brass Section
- 63 Synth Brass 1
- 64 Synth Brass 2

REED

- 65 Soprano Sax
- 66 Alto Sax
- 67 Tenor Sax
- 68 Baritone Sax
- 69 Oboe
- 70 English Horn
- 71 Bassoon
- 72 Clarinet

PIPE

- 73 Piccolo
- 74 Flute
- 75 Recorder
- 76 Pan Flute
- 77 Blown Bottle
- 78 Shakuhachi
- 79 Whistle
- 80 Ocarina

LEAD

- 81 Lead1 (square)
- 82 Lead2 (sawtooth)
- 83 Lead3 (calliope)
- 84 Lead4 (chiff)
- 85 Lead5 (charang)
- 86 Lead6 (voice)
- 87 Lead7 (fifths)
- 88 Lead8 (bass & Lead)

PAD

- 89 Pad1 (newage)
- 90 Pad2 (warm)
- 91 Pad3 (Polysynth)
- 92 Pad4 (choir)
- 93 Pad5 (bowed)
- 94 Pad6 (metallic)
- 95 Pad7 (halo)
- 96 Pad8 (sweep)

EFFECTS

- 97 FX1 (rain)
- 98 FX2 (soundtrack)
- 99 FX3 (crystal)
- 100 FX4 (atmosphere)
- 101 FX5 (brightness)
- 102 FX6 (goblins)
- 103 FX7 (echoes)
- 104 FX8 (sci-fi)

ETHNIC

- 105 Sitar
- 106 Banjo
- 107 Shamisen
- 108 Koto
- 109 Kalimba
- 110 Bagpipe
- 111 Fiddle
- 112 Shanai

PERCUSSIVE

- 113 Tinkle Bell
- 114 Agogo
- 115 Steel Drums
- 116 Wood Block
- 117 Taiko Drum
- 118 Melodic Tom
- 119 Synth Drum
- 120 Reverse Cymbal

SOUND EFFECTS

- 121 Guitar Fret Noise
- 122 Breath Noise
- 123 Seashore
- 124 Bird Tweet
- 125 Telephone Ring
- 126 Helicopter
- 127 Applause
- 128 Gunshot

Übersicht über die GM Kits

NET NO.	Standard 1 (bank 0)	Standard 2 (bank 4)	Room (bank 8)	Rock (bank 16)	Funk (bank 17)
27-D#1	High Q	<-	<-	<-	<-
28-E1	Slap	<-	<-	<-	<-
29-F1	Scratch Push	<-	<-	<-	<-
30-F#1	Scratch Pull	<-	<-	<-	<-
31-G1	Sticks	<-	<-	<-	<-
32-G#1	Square Click	<-	<-	<-	<-
33-A1	Metronome Click	<-	<-	<-	<-
34-A#1	Metronome Bell	<-	<-	<-	<-
35-B1	Acoustic Bass Drum	<-	Room Bass Drum 1	Rock Bass Drum 1	Funk Bass Drum 1
36-C2	Standard 1 Bass Drum	Standard 2 Bass Drum	Room Bass Drum 2	Rock Bass Drum 2	Funk Bass Drum 2
37-C#2	Side Stick	<-	<-	<-	<-
38-D2	Standard 1 Snare	Standard 2 Snare	Room Snare	Rock Snare	Funk Snare
39-D#2	Hand Clap	<-	<-	<-	<-
40-E2	Standard 1 Snare Rim	Standard 2 Snare Rim	Room Snare Rim	Rock Snare Rim	Funk Snare Rim
41-F2	Standard 1 Tom 6	Standard 2 Tom 6	Room Tom 6	Rock Tom 6	Funk Tom 6
42-F#2	Standard 1 Hi-hat Close	Standard 2 Hi-hat Close	Room Hi-hat Close	Rock Hi-hat Close	Funk Hi-hat Close
43-G2	Standard 1 Tom 5	Standard 2 Tom 5	Room Tom 5	Rock Tom 5	Funk Tom 5
44-G#2	Standard 1 Hi-hat Pedal	Standard 2 Hi-hat Pedal	Room Hi-hat Pedal	Rock Hi-hat Pedal	Funk Hi-hat Pedal
45-A2	Standard 1 Tom 4	Standard 2 Tom 4	Room Tom 4	Rock Tom 4	Funk Tom 4
46-A#2	Standard 1 Hi-hat Open	Standard 2 Hi-hat Open	Room Hi-hat Open	Rock Hi-hat Open	Funk Hi-hat Open
47-B2	Standard 1 Tom 3	Standard 2 Tom 3	Room Tom 3	Rock Tom 3	Funk Tom 3
48-C3	Standard 1 Tom 2	Standard 2 Tom 2	Room Tom 2	Rock Tom 2	Funk Tom 2
49-C#3	Standard 1 Crash 1	Standard 2 Crash 1	Room Crash 1	Rock Crash 1	Funk Crash 1
50-D3	Standard 1 Tom 1	Standard 2 Tom 1	Room Tom 1	Rock Tom 1	Funk Tom 1
51-D#3	Standard 1 Ride	Standard 2 Ride	Room Ride	Rock Ride	Funk Ride
52-E3	Chinese Cymbal 1	<-	<-	<-	<-
53-F3	Ride Bell	<-	Room Ride Bell	Rock Ride Bell	<-
54-F#3	Tambourine	<-	<-	<-	<-
55-G3	Splash Cymbal	<-	Room Splash Cymbal	Rock Splash Cymbal	<-
56-G#3	Standard 1 Cowbell	Standard 2 Cowbell	Room Cowbell	Rock Cowbell	<-
57-A3	Standard 1 Crash 2	Standard 2 Crash 2	Room Crash 2	Rock Crash 2	Funk Crash 2
58-A#3	Vibra-slap	<-	<-	<-	<-
59-B3	Ride Cymbal	<-	<-	<-	<-
60-C4	Hi Bongo	<-	<-	<-	<-
61-C#4	Low Bongo	<-	<-	<-	<-
62-D4	Mute Hi Conga	<-	<-	<-	<-
63-D#4	Open Hi Conga	<-	<-	<-	<-
64-E4	Low Conga	<-	<-	<-	<-
65-F4	High Timbale	<-	<-	<-	<-
66-F#4	Low Timbale	<-	<-	<-	<-
67-G4	High Agogo	<-	<-	<-	<-
68-G#4	Low Agogo	<-	<-	<-	<-
69-A4	Cabasa	<-	<-	<-	<-
70-A#4	Maracas	<-	<-	<-	<-
71-B4	Short Whistle	<-	<-	<-	<-
72-C5	Long Whistle	<-	<-	<-	<-
73-C#5	Short Guiro	<-	<-	<-	<-
74-D5	Long Guiro	<-	<-	<-	<-
75-D#5	Claves	<-	<-	<-	<-
76-E5	Hi Wood Block	<-	<-	<-	<-
77-F5	Low Wood Block	<-	<-	<-	<-
78-F#5	Mute Cuica	<-	<-	<-	<-
79-G5	Open Cuica	<-	<-	<-	<-
80-G#5	Mute Triangle	<-	<-	<-	<-
81-A5	Open Triangle	<-	<-	<-	<-
82-A#5	Shaker	<-	<-	<-	<-
83-B5	Jingle Bell	<-	<-	<-	<-
84-C6	Bell Tree	<-	<-	<-	<-
85-C#6	Castanets	<-	<-	<-	<-
86-D6	Mute Surdo	<-	<-	<-	<-
87-D#6	Open Surdo	<-	<-	<-	<-

NET NO.	Electronic (bank 24)	808 (bank 25)	House (bank 28)	Jazz (bank 32)	Brush (bank 40)
27-D#1	<-	<-	<-	<-	<-
28-E1	<-	<-	<-	<-	<-
29-F1	<-	<-	<-	<-	<-
30-F#1	<-	<-	<-	<-	<-
31-G1	<-	<-	<-	<-	<-
32-G#1	<-	<-	<-	<-	<-
33-A1	<-	<-	<-	<-	<-
34-A#1	<-	<-	<-	<-	<-
35-B1	Electronic Bass Drum 1	808 Bass Drum 1	House Bass Drum 1	Jazz Bass Drum 1	Brush Bass Drum 1
36-C2	Electronic Bass Drum 2	808 Bass Drum 2	House Bass Drum 2	Jazz Bass Drum 2	Brush Bass Drum 2
37-C#2	<-	<-	<-	<-	<-
38-D2	Electronic Snare	808 Snare	House Snare	Jazz Snare	Brush Snare
39-D#2	<-	<-	House Hand Clap	<-	<-
40-E2	Electronic Snare Rim	808 Snare Rim	House Snare Rim	Jazz Snare Rim	Brush Snare Rim
41-F2	Electronic Tom 6	808 Tom 6	House Tom 6	Jazz Tom 6	Brush Tom 6
42-F#2	Electronic Hi-hat Close	808 Hi-hat Close	House Hi-hat Close	Jazz Hi-hat Close	<-
43-G2	Electronic Tom 5	808 Tom 5	House Tom 5	Jazz Tom 5	Brush Tom 5
44-G#2	Electronic Hi-hat Pedal	808 Hi-hat Pedal	House Hi-hat Pedal	Jazz Hi-hat Pedal	<-
45-A2	Electronic Tom 4	808 Tom 4	House Tom 4	Jazz Tom 4	Brush Tom 4
46-A#2	Electronic Hi-hat Open	808 Hi-hat Open	House Hi-hat Open	Jazz Hi-hat Open	<-
47-B2	Electronic Tom 3	808 Tom 3	House Tom 3	Jazz Tom 3	Brush Tom 3
48-C3	Electronic Tom 2	808 Tom 2	House Tom 2	Jazz Tom 2	Brush Tom 2
49-C#3	<-	808 Crash 1	<-	<-	Brush Crash 1
50-D3	Electronic Tom 1	808 Tom 1	House Tom 1	Jazz Tom 1	Brush Tom 1
51-D#3	<-	<-	<-	Jazz Ride	Brush Ride
52-E3	<-	<-	<-	<-	<-
53-F3	<-	<-	<-	<-	<-
54-F#3	<-	<-	<-	<-	<-
55-G3	<-	<-	<-	<-	<-
56-G#3	<-	<-	<-	<-	<-
57-A3	<-	808 Crash 2	<-	ChineseCymbal 2	Brush Crash 2
58-A#3	<-	<-	<-	<-	<-
59-B3	<-	<-	<-	<-	<-
60-C4	<-	<-	<-	<-	<-
61-C#4	<-	<-	<-	<-	<-
62-D4	<-	808 Mute Hi Conga	<-	<-	<-
63-D#4	<-	808 Open Hi Conga	<-	<-	<-
64-E4	<-	808 Low Conga	<-	<-	<-
65-F4	<-	<-	<-	<-	<-
66-F#4	<-	<-	<-	<-	<-
67-G4	<-	<-	<-	<-	<-
68-G#4	<-	<-	<-	<-	<-
69-A4	<-	<-	<-	<-	<-
70-A#4	<-	808 Maracas	<-	<-	<-
71-B4	<-	<-	<-	<-	<-
72-C5	<-	<-	<-	<-	<-
73-C#5	<-	<-	<-	<-	<-
74-D5	<-	<-	<-	<-	<-
75-D#5	<-	808 Claves	<-	<-	<-
76-E5	<-	<-	<-	<-	<-
77-F5	<-	<-	<-	<-	<-
78-F#5	<-	<-	<-	<-	<-
79-G5	<-	<-	<-	<-	<-
80-G#5	<-	<-	<-	<-	<-
81-A5	<-	<-	<-	<-	<-
82-A#5	<-	<-	<-	<-	<-
83-B5	<-	<-	<-	<-	<-
84-C6	<-	<-	<-	<-	<-
85-C#6	<-	<-	<-	<-	<-
86-D6	<-	<-	<-	<-	<-
87-D#6	<-	<-	<-	<-	<-

MIDI Implementierung

	Function...	Transmitted	Recognized	Remarks
Basic	Default	10 ch	1-16	
Channel	Changed	X	X	
	Default	X	X	
Mode	Messages	X	X	
	Altered	*****	*****	
Note		0-127	0-127	
Number:	True voice	*****	0-127	
Velocity	Note on	O 99H, V=1-127	0-127	
	Note off	O (9 9H. V=0)	0-127	
After	Key's	X	X	
Touch	Channel's	X	X	
Pitch Bend		X	O	
Control	0	X	O	Bank Select
Change	1	X	O	Modulation
	5	X	O	Portamento Time
	6	X	O	Data Entry
	7	X	O	Volume
	10	X	O	Pan
	11	X	O	Expression
	64	X	O	Sustain Pedal
	65	X	O	Portamento ON/OFF
	66	X	O	Sostenuto Pedal
	67	X	O	Soft Pedal
	80	X	O	Reverb Program
	81	X	O	Chorus Program
	91	X	O	Reverb Level
	93	X	O	Chorus Level
	120	X	O	All Sound OFF
	121	X	O	Reset All Controller
	123	X	O	All Notes OFF
Program Change		X	O	
System Exclusive		X	O	
System	: Song Position	X	X	
Common	: Song Select	X	X	
	: Tune	X	X	
System	: Clock	O	X	START \ STOP
Real Time	: Commands	O	X	
Aux	: Local ON/OFF	X	X	
	: All Notes OFF	X	X	
Messages	: Active Sense	O	X	
	: Reset	X	X	

O : YES

X : NO

WEEE-Erklärung / Entsorgung



Ihr Produkt wurde mit hochwertigen Materialien und Komponenten entworfen und hergestellt, die recyclebar sind und wieder verwendet werden können. Dieses Symbol bedeutet, dass elektrische und elektronische Geräte am Ende ihrer Nutzungsdauer vom Hausmüll getrennt entsorgt werden müssen. Bitte entsorgen Sie dieses Gerät bei Ihrer örtlichen kommunalen Sammelstelle oder im Recycling Center. Bitte helfen Sie mit, die Umwelt, in der wir leben, zu erhalten.

Technische Änderungen und Änderungen im Erscheinungsbild vorbehalten. Alle Angaben entsprechen dem Stand bei Drucklegung. Für die Richtigkeit und Vollständigkeit der enthaltenen Beschreibungen, Abbildungen und Angaben übernimmt Musikhaus Kirstein GmbH keinerlei Gewähr. Abgebildete Farben und Spezifikationen können geringfügig vom Produkt abweichen. Musikhaus Kirstein GmbH - Produkte sind nur über autorisierte Händler erhältlich. Distributoren und Händler sind keine Handlungsbevollmächtigten von Musikhaus Kirstein GmbH und haben keinerlei Befugnis, die Musikhaus Kirstein GmbH in irgendeiner Weise, sei es ausdrücklich oder durch schlüssiges Handeln, rechtlich zu binden. Diese Bedienungsanleitung ist urheberrechtlich geschützt. Jede Vervielfältigung, bzw. jeder Nachdruck, auch auszugsweise, und jede Wiedergabe der Abbildungen, auch in verändertem Zustand, ist nur mit schriftlicher Zustimmung der Firma Musikhaus Kirstein GmbH gestattet.



Herstellerangaben

Musikhaus Kirstein GmbH

Bernbeurener Strasse 11

86956 Schongau

Telefon: 0049-909494-0

Telefax: 0049-909494-19

www.kirstein.de

